



Citrus Fruit Squeezer

User Manual

Mod.-Nr.: 303323/305377

arendo



Table of contents

1. Deutsch.....	3
2. English.....	14
3. Français.....	24
4. Italiano.....	35
5. Español.....	45



- Aktuelle Informationen, Treiber, Bedienungsanleitungen und Datenblätter finden Sie auf www.ganzeinfach.de in unserem Download-Bereich.
- Latest information, drivers, user manuals and data sheets can be found at www.ganzeinfach.de in our download area.

Nutzungs- und Sicherheitshinweise

- Lesen Sie die Bedienungsanleitung vollständig durch, bevor Sie dieses Produkt verwenden! Behalten Sie diese auf.
- Bevor Sie das Gerät benutzen, prüfen Sie, ob die Spannung, die auf dem Typenschild gekennzeichnet ist, mit Ihrem Stromnetz übereinstimmt!
- Ziehen Sie bitte nicht am Kabel, wenn Sie den Stecker aus der Stromquelle entfernen wollen. Ziehen Sie stets am Stecker selbst!
- Ziehen Sie stets den Stecker aus der Stromquelle, wenn das Gerät nicht verwendet wird! Lassen Sie das Produkt nie unbeaufsichtigt!
- Dieses Gerät ist nur für den privaten Gebrauch bestimmt!
- Die Reinigung und Wartung darf nicht von Kindern durchgeführt werden!

- Dieses Gerät kann von Kindern ab 8 Jahren und darüber sowie von Personen mit verringerten physischen, sensorischen oder mentalen Fähigkeiten, oder Mangel an Erfahrung und Wissen benutzt werden, wenn sie beaufsichtigt oder bezüglich des sicheren Gebrauchs des Gerätes unterwiesen wurden und sie die daraus resultierenden Gefahren verstehen.
- Tauchen Sie es niemals zur Reinigung ins Wasser. Wischen Sie das Gehäuse mit einem trockenen Tuch ab.
- Verwenden Sie das Produkt nur auf einer geraden Oberfläche.
- Trennen Sie das Gerät bei Nichtgebrauch oder der Reinigung vom Stromnetz.
- Achten Sie darauf, dass das Kabel keine heißen oder feuchten Oberflächen berührt.

- Sollten Sie einen Defekt am Netzkabel feststellen, schalten Sie das Gerät nicht an. Wenden Sie sich in diesem Fall an den Hersteller des Produktes.
- Bewegen Sie das Gerät in keinem Fall während des Betriebs.
- Das Produkt darf nur von qualifizierten Fachpersonal geöffnet oder repariert werden!
- Entfernen Sie das Verpackungsmaterial und prüfen Sie vor der Benutzung, ob sich das Gerät in einem einwandfreien Zustand befindet.
- Stellen Sie sicher, dass Kinder nicht mit dem Gerät oder den Verpackungsmaterialien spielen!
- Zur Sicherheit Ihrer Kinder lassen Sie keine Verpackungsteile (Plastikbeutel, Karton, Styropor, etc.) erreichbar liegen.

- Dieses Produkt ist kein Spielzeug!
- Eine genaue Überwachung ist erforderlich, wenn das Produkt von oder in der Nähe von Kindern oder gebrechlichen Personen verwendet wird.
- Betreiben Sie das Gerät nicht nach einer Fehlfunktion, wenn es heruntergefallen ist, oder in irgendeiner Weise beschädigt erscheint. Senden Sie das komplette Produkt zur Inspektion, Reparatur oder zum Austausch an den Hersteller zurück.
- Bevor Sie das Netzkabel ausstecken, stellen Sie sicher, dass das Gerät ausgeschaltet ist. Wenn Sie dieses berühren, achten Sie darauf, dass Ihre Hände trocken sind, um einen elektrischen Schlag zu vermeiden.
- Dieses Produkt sollte nicht in unmittelbarer Nähe von Wasser wie z.B. Bade-

wanne, Waschbecken, Schwimmbad usw. verwendet werden, bei welcher die Gefahr des Eintauchens oder Spritzens besteht.

- Schließen Sie das Gerät niemals an ein Verlängerungskabel oder eine Steckdose an!
- Verwenden Sie die Zitruspresse nicht im Außenbereich!
- Verwenden Sie das Produkt so wie in diesem Handbuch beschrieben. Jede andere Verwendung, die nicht vom Hersteller empfohlen wird, kann zu Bränden, Stromschlägen oder Verletzungen von Personen führen und die Garantie aufheben.
- Betreiben Sie das Gerät nicht unbeaufsichtigt. Sollten Sie den Raum verlassen, schalten Sie das Gerät immer aus.

Ziehen Sie den Stecker aus der Steckdose.

- Verwenden Sie nur Original-Zubehör.
- **Warnung!** Lassen Sie kleine Kinder nicht mit Folie spielen. Es besteht Erstickungsgefahr!

Vielen Dank, dass Sie sich für ein Produkt von Arendo entschieden haben. Damit Sie lange Freude mit Ihrem erworbenen Gerät haben, lesen Sie sich bitte die nachfolgende Bedienungsanleitung aufmerksam durch.

1. Lieferumfang

- Zitruspresse
- Bedienungsanleitung

2. Technische Daten

Spannungsversorgung	220-240V ~50-60Hz
Leistungsaufnahme	100W
Schutzklasse	II
Schutzart	IP20
Kapazität	500ml
Geräuschentwicklung	50dBA
Kabellänge	~ 1m
Eigenschaften	<ul style="list-style-type: none"> • Thermosicherung (Überhitzungsschutz) • Edelstahl-Tropfschutz
Umgebungstemperatur	0-45°C

3. Produktdetails

Nummer	Beschreibung
1	Basiseinheit / Motorgehäuse
2	Motorschacht
3	Auslassöffnung
4	Saftbehälter
5	Filtersieb
6	Presskegel (klein)
7	Presskegel (groß)
8	Deckel

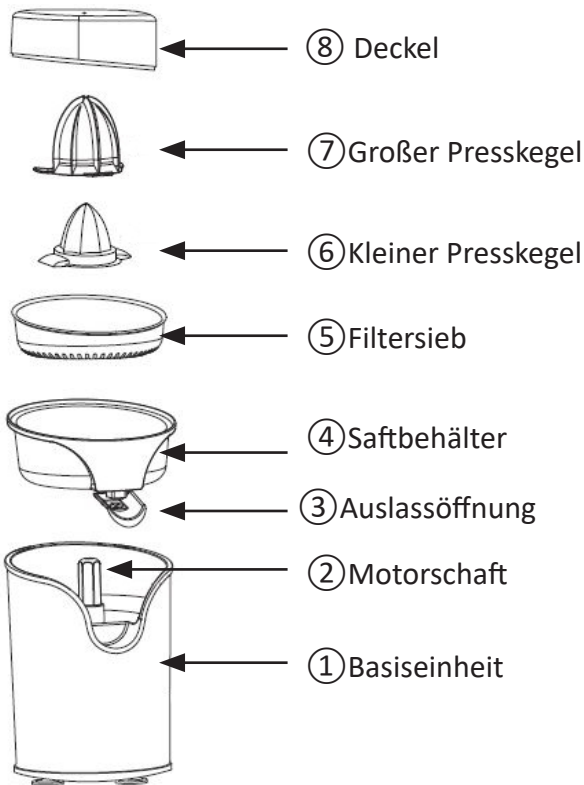

4. Montage

- ① Drücken Sie den Motorschaft (2) bis zum Anschlag auf die Basiseinheit.
- ② Setzen Sie den Saftbehälter (4) auf die Basiseinheit (1).
- ③ Legen Sie anschließend das Filtersieb (5) ein.
- ④ Setzen Sie den gewünschten Presskegel auf den Motorschaft (2).

5. Benutzung

Entnehmen Sie das Gerät aus der Verpackung und entfernen Sie jegliches Verpackungsmaterial. Stellen Sie es auf eine gerade feste Fläche.

- Stecken Sie den Stecker in eine ordnungsgemäß angeschlossene Steckdose.
- Stellen Sie den gewünschten Behälter unter den Ausguss des Saftbehälters.
- Drücken Sie die Ausgussöffnung (3) nach unten oder nach oben, um die Ausgussöffnung zu öffnen bzw. zu schließen.
- Halbieren Sie die entsprechenden Zitrusfrüchte, bevor Sie diese pressen.
- Halten Sie die Zitrusfrucht mit einer und die Zitruspresse mit der anderen Hand fest, während Sie mit der halben Zitrusfrucht auf den Presskegel drücken.



Hinweis: Der Presskegel beginnt sich selbständig zu drehen. Drücken Sie nicht zu fest auf den Presskegel, da das Gerät bei zu starkem Druck stoppt.

- Drücken Sie, bevor Sie den Behälter entnehmen möchten, die Auslassöffnung nach oben, um den Auslass zu schließen und ein Nachlaufen zu vermeiden.
- Ziehen Sie nach dem Gebrauch den Netzstecker aus der Steckdose und reinigen Sie das Gerät.



Hinweis: Stellen Sie sicher, dass Sie die fertigen Säfte kühl lagern. Beachten Sie, dass die Säfte nicht länger als einen Tag gelagert werden sollten. Bewahren Sie die Säfte nicht in Metallbehältern auf, da die Säure des Saftes die Oberfläche angreifen und den Geschmack beeinträchtigen kann.

6. Reinigung und Pflege

Ziehen Sie vor der Reinigung den Netzstecker des Gerätes aus der Steckdose. Tauchen Sie die Basisstation mit dem Motor auf keinen Fall in Wasser!

Verwenden Sie ferner keinesfalls scheuernde oder aggressive Reinigungsmittel zum Reinigen des Gerätes. Wir empfehlen, die Zitruspresse nach jedem Gebrauch zu reinigen.

- Reinigen Sie die Basisstation mit einem leicht angefeuchtetem Tuch.
- Die anderen Bauteile des Gerätes können Sie mit Wasser und einem milden Reinigungsmittel reinigen.
- Bis auf die Basisstation (1) sind alle Teile spülmaschinengeeignet. Achten Sie darauf, dass die Reinigungsmittel nicht zu hoch dosiert sind.
- Lassen Sie im Anschluss alle Teile ausreichend trocknen, bevor Sie das Gerät wieder montieren.

Lagern Sie die Zitruspresse mit aufgelegtem Deckel, um die Bauteile vor Staub zu schützen. Bewahren Sie das Gerät in der Original-Verpackung auf, wenn Sie es über einen langen Zeitraum nicht benutzen wollen.



7. Sicherheitshinweise und Haftungsausschluss

Versuchen Sie nie das Gerät zu öffnen, um Reparaturen oder Umbauten vorzunehmen. Vermeiden Sie Kontakt zu den Netzspannungen. Schließen Sie das Produkt nicht kurz. Das Gerät ist nicht wasserdicht, bitte verwenden Sie es nur im Trocknen. Schützen Sie es vor hoher Luftfeuchtigkeit, Wasser und Schnee. Halten Sie das Gerät von hohen Temperaturen fern. Setzen Sie das Gerät keinen plötzlichen Temperaturwechseln oder starken Vibrationen aus, da dies die Elektronikteile beschädigen könnte. Prüfen Sie vor der Verwendung das Gerät auf Beschädigungen.

Das Gerät sollte nicht benutzt werden, wenn es einen Stoß abbekommen hat oder in sonstiger Form beschädigt wurde. Beachten Sie bitte die nationalen Bestimmungen und Beschränkungen. Nutzen Sie das Gerät nicht für andere Zwecke als die, die in der Anleitung beschrieben sind. Dieses Produkt ist kein Spielzeug. Bewahren Sie es außerhalb der Reichweite von Kindern oder geistig beeinträchtigten Personen auf. Jede Reparatur oder Veränderung am Gerät, die nicht vom ursprünglichen Lieferanten durchgeführt wird, führt zum Erlöschen der Gewährleistungs- bzw. Garantieansprüche.

Das Gerät darf nur von Personen benutzt werden, die diese Anleitung gelesen und verstanden haben. Die Gerätespezifikationen können sich ändern, ohne dass vorher gesondert darauf hingewiesen wurde.



8. Entsorgungshinweise

Elektrische und elektronische Geräte dürfen nach der europäischen WEEE Richtlinie nicht mit dem Hausmüll entsorgt werden. Deren Bestandteile müssen getrennt der Wiederverwertung oder Entsorgung zugeführt werden, weil giftige und gefährliche Bestandteile bei unsachgemäßer Entsorgung die Umwelt nachhaltig schädigen können.

Sie sind als Verbraucher nach dem Elektro- und Elektronikgerätegesetz (ElektroG) verpflichtet, elektrische und elektronische Geräte am Ende ihrer Lebensdauer an den Hersteller, die Verkaufsstelle oder an dafür eingerichtete, öffentliche Sammelstellen kostenlos zurückzugeben. Einzelheiten dazu regelt das jeweilige Landesrecht. Das Symbol auf dem Produkt, der Betriebsanleitung oder/und der Verpackung weist auf diese Bestimmungen hin. Mit dieser Art der Stofftrennung, Verwertung und Entsorgung von Altgeräten leisten Sie einen wichtigen Beitrag zum Schutz unserer Umwelt.



WEEE Richtlinie 2012/19/EU
WEEE Register-Nr: DE 67896761

Hiermit erklärt die Firma WD Plus GmbH, dass sich das Gerät 303323/305377 in Übereinstimmung mit den grundlegenden Anforderungen und den übrigen einschlägigen Bestimmungen befindet. Eine vollständige Konformitätserklärung erhalten Sie unter: WD Plus GmbH, Wohlenbergstraße 16, 30179 Hannover

Usage and safety instructions

- Read the user manual completely before using this product! Keep it for future reference.
- Before using the appliance, check whether the voltage indicated on the rating plate matches that of your mains supply!
- Do not pull the cable if you want to disconnect the plug from the power source. Always pull the plug itself!
- Disconnect the plug from the power source if the appliance is not being used! Do not leave the product unattended!
- This appliance is intended for personal use only!
- Cleaning and maintenance should not be carried out by children.

- This appliance can be operated by children from 8 years of age and above, as well as by people with reduced physical, sensory or mental capacities or who lack knowledge or experience, if they have been supervised or instructed regarding safe use of the device, and they understand the resultant dangers.
- Never immerse it in water for cleaning. Wipe the body with a dry cloth.
- Use the product only on a flat surface.
- Disconnect the appliance from the mains when it is not being used or during cleaning.
- Ensure that the cable does not come into contact with any hot or moist surfaces.
- Do not turn on the appliance if you find a defect in the power cord. Con-

tact the manufacturer of the product in such cases.

- Never move the appliance during operation.
- The product should be opened or repaired only by qualified technicians!
- Remove the packaging material and check if the appliance is in proper working condition before using it.
- Ensure that children do not play with the appliance or the packaging material!
- In the interest of child safety, do not leave any packaging components (plastic bags, cardboard, polystyrene, etc.) lying around.
- This product is not a toy!
- Close supervision is required if the product is used by or near children or frail persons.

- Do not use the appliance after a malfunction, if it has been dropped, or appears to be damaged in any way. Return the complete product to the manufacturer for inspection, repair or replacement.
- Ensure that the appliance is switched off before disconnecting the mains cable. If you touch it, make sure that your hands are dry so as to avoid electric shock.
- This product should not be used near water, such as a bathtub, washbasin, swimming pool, etc., where there is a risk of immersion or splashing.
- Never connect the appliance to an extension cable or power strip!
- Do not use the citrus fruit squeezer outdoors!
- Use the product only as described in

this manual. Using the appliance for any other purpose which is not recommended by the manufacturer may cause fire, electric shock or physical injury and void the guarantee.

- Never operate the appliance unsupervised. Always switch off the appliance if you leave the room. Disconnect the plug from the mains socket.
- Only use original spare accessories.
- Warning! Do not allow small children to play with the foil. Danger of suffocation!

Thank you for choosing an Arendo product. Please read the following user manual carefully so that you can enjoy the purchased product for a long time.

1. Scope of delivery

- Citrus fruit squeezer
- User manual

2. Technical data

Power supply	220-240V ~50-60Hz
Power consumption	100W
Protection class	II
Protection code	IP20
Capacity	500ml
Noise emission	50dBA
Cable length	~ 1m
Features	<ul style="list-style-type: none"> • Thermal fuse (overheating protection) • Stainless steel drip guard
Ambient temperature	0-45°C

3. Product details

Number	Description
1	Base unit/motor housing
2	Motor shaft
3	Spout
4	Juice container
5	Strainer
6	Pressing cone (small)
7	Pressing cone (large)
8	Lid

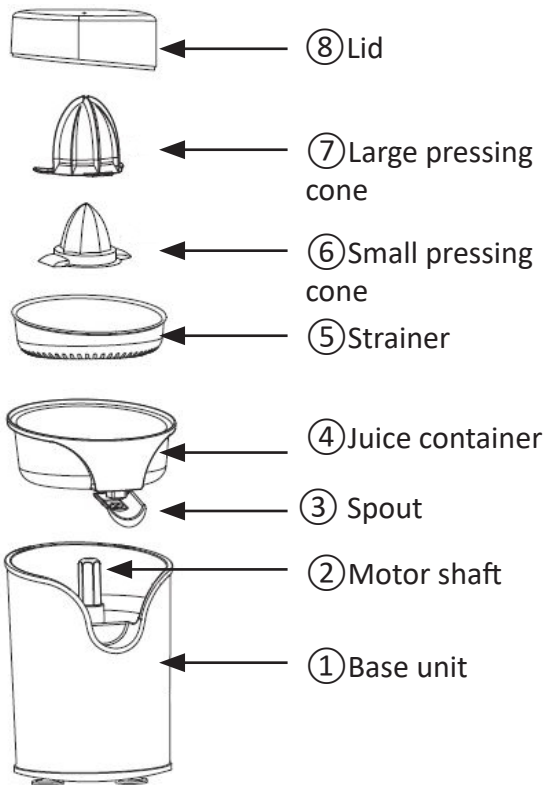

4. Assembly

- ① Press the motor shaft (2) as far as it goes into the base unit.
- ② Place the juice container (4) on the base unit (1).
- ③ Then insert the strainer (5).
- ④ Place the desired pressing cone on the motor shaft (2).

5. Usage

Take the appliance out of the package and remove all the packaging material. Place it on a flat and firm surface.

- Connect the plug to a properly installed socket.
- Place the desired container under the spout of the juice container.
- Press the spout (3) downwards or upwards to open or close the spout.
- Cut the desired citrus fruit into two parts before squeezing them.
- Hold the citrus fruit with one hand and the squeezer with the other hand while pushing down on the pressing cone with half the citrus fruit.



Note: The pressing cone starts to turn automatically. Do not press too hard on the cone because the appliance stops if the pressure is too much.

- Before removing the container, press the spout upwards to close the outlet and prevent the juice from flowing out.
- After usage, remove the power cord from the socket and then clean the appliance.



Note: Ensure that you refrigerate the juice after extraction. Remember that the juice should not be stored for more than one day. Do not keep the juice in metal containers because the acid in the juice may affect the surface and impair the taste.

6. Cleaning and Care

Disconnect the plug of the appliance from the mains socket before cleaning. Never immerse the base unit along with the motor in water!

Never use scouring or aggressive cleaning agents to clean the appliance. We recommend that you clean the citrus squeezer after each use.

- Clean the base unit with a slightly dampened cloth.
- The other components of the appliance can be cleaned with water and a mild cleaning agent.
- All parts can be cleaned in a dishwasher except the base unit (1). Ensure that you do not use too much cleaning agent.
- Allow the parts to dry adequately before assembling the appliance again.

Store the citrus squeezer with the lid in place to protect the components from dust. Store the appliance in the original packaging, if you do not want to use it for a long period.



7. Safety instructions and disclaimer

Never try to open the appliance to carry out repairs or modifications. Avoid contact with the mains voltage. Do not short-circuit the product. The appliance is not waterproof, therefore please use it only in dry surroundings. Protect it from high humidity, water and snow. Do not expose the appliance to high temperatures. Do not expose the appliance to sudden changes in temperature or strong vibrations, as this could damage the electronic components. Check the appliance for any damage before using it.

The appliance should not be used if it has been subject to impact or has been damaged in any other manner. Please comply with the local regulations and restrictions. Do not use the appliance for purposes other than those described in the user manual. This product is not a toy. Keep it out of the reach of children or mentally disabled persons. Any repair or modifications to the appliance, which is not carried out by the original supplier, will void any warranty and guarantee claims. The appliance should be used only by persons who have read and understood this user manual. The specifications of the appliance may be changed without special prior notice.



8. Disposal instructions

In line with the European WEEE directive, electrical and electronic devices should not be disposed of along with domestic waste. Their components must be sent separately for recycling or disposal, as improper disposal of toxic and dangerous components may permanently damage the environment.

According to the electrical and electronic equipment act (ElektroG), you are obliged (as a consumer) to return (free of charge) all electrical and electronic devices to the manufacturer, the point of sale, or public collection points at the end of their service life. The relevant local laws regulate the details in this regard. The symbol on the product, in the user manual or/and the packaging refers to these regulations. With this manner of sorting, recycling and disposal of used devices, you make an important contribution towards protecting our environment.



WEEE directive 2012/19/EU

WEEE Register no.: DE 67896761

WD Plus GmbH hereby certifies that the device 303323/305377 complies with the fundamental requirements and all other relevant stipulations. A complete conformity statement can be obtained from: WD Plus GmbH, Wohlenbergstraße 16, 30179 Hannover

Consignes de sécurité et d'utilisation

- Lisez entièrement le mode d'emploi avant d'utiliser ce produit ! Conservez le présent mode d'emploi.
- Avant d'utiliser l'appareil, vérifiez si la tension qui est marquée sur la plaque signalétique correspond à celle de votre réseau électrique !
- Ne tirez pas le câble lorsque vous voulez débrancher la fiche de la source électrique. Tirez toujours le connecteur !
- Débranchez toujours la fiche de la source électrique lorsque l'appareil n'est pas en service ! Ne laissez jamais le produit sans surveillance !
- Cet appareil n'est pas destiné à un usage privé !

- Le nettoyage et l'entretien ne doivent en aucun cas être réalisés par des enfants !
- Cet appareil peut être utilisé par des enfants de plus de 8 ans et des personnes avec des capacités physiques, sensorielles ou mentales diminuées, ou un manque d'expérience et de savoir s'ils sont surveillés ou s'ils ont été instruits sur une utilisation sûre de l'appareil et sont conscients des dangers inhérentes à cette utilisation.
- Ne plongez jamais l'appareil dans l'eau pour le nettoyer. Essayez le boîtier avec un chiffon sec.
- Utilisez le produit uniquement sur une surface rectiligne.
- Débranchez l'appareil du réseau électrique s'il n'est pas utilisé ou pour des besoins de nettoyage.

- Veillez à ce que le câble ne soit pas en contact avec des surfaces chaudes ou humides.
- Si vous constatez un défaut sur le câble d'alimentation, ne mettez pas l'appareil en marche. Adressez-vous dans ce cas au fabricant du produit.
- Ne bougez jamais l'appareil lorsqu'il est en service.
- Le produit ne doit être ouvert ou réparé que par des spécialistes qualifiés !
- Retirez l'emballage et vérifiez si l'appareil ne se trouve dans un état de fonctionnement normal avant de l'utiliser.
- Veillez à ce que les enfants ne jouent pas avec l'appareil ou l'emballage !

- Pour la sécurité de vos enfants, ne laissez pas les emballages (sac en plastique, carton, polystyrène, etc.) à leur portée.
- Ce produit n'est pas un jouet !
- Une surveillance stricte est nécessaire lorsque le produit est utilisé à côté des enfants, par ces enfants ou par des personnes fragiles.
- N'utilisez pas l'appareil après un dysfonctionnement, s'il est tombé ou semble endommagé d'une certaine manière. Renvoyez le produit dans son intégralité au fabricant à des fins d'inspection, de réparation ou de remplacement.
- Avant de débrancher la câble d'alimentation, assurez-vous que l'appareil est éteint. Lorsque vous touchez ce câble, assurez-vous que vous avez

les mains sèches pour éviter un choc électrique.

- Ce produit ne doit pas être utilisé à proximité immédiate de l'eau comme par exemple la baignoire, le lavabo, la piscine, etc. qui présentent un risque d'immersion ou de projection.
- Ne connectez jamais l'appareil sur une rallonge ou un bloc multiprise !
- N'utilisez pas le presse-agrumes en plein air !
- Utilisez le produit conformément aux instructions du présent mode d'emploi. Toute autre utilisation qui n'est pas recommandée par le fabricant, peut entraîner un incendie, des chocs électriques ou des blessures physiques et annuler la garantie.

- Ne faites pas fonctionner l'appareil sans surveillance. Si vous quittez le local, arrêtez toujours l'appareil.
Retirez la fiche de la prise.
- N'utiliser que des accessoires d'origine.
- Avertissement ! Ne laissez pas les enfants jouer avec le film. Il existe un risque d'étouffement !

Nous vous remercions d'avoir acheté un produit d'Arendo. Pour que vous puissiez profiter longtemps de l'appareil acquis, veuillez lire attentivement le mode d'emploi suivant.

1. Contenu de la livraison

- Presse-agrumes
- Mode d'emploi

2. Caractéristiques techniques

Alimentation en tension	220-240V ~50-60Hz
Puissance absorbée	100W
Classe de protection	II
Type de protection	IP20
Capacité	500ml
Développement du bruit	50dBA
Longueur du câble	~ 1m
Propriétés	<ul style="list-style-type: none"> • Fusible thermique (protection contre la surchauffe) • Protection anti-gouttes en acier inoxydable
Température ambiante	0-45°C

3. Détails du produit

Numéro	Description
1	Unité de base / carter du moteur
2	Arbre du moteur
3	Ouverture de la sortie
4	Bac à jus
5	Tamis de filtrage
6	Cône de pression (petit)
7	Panier métallique (grand)
8	Couvercle

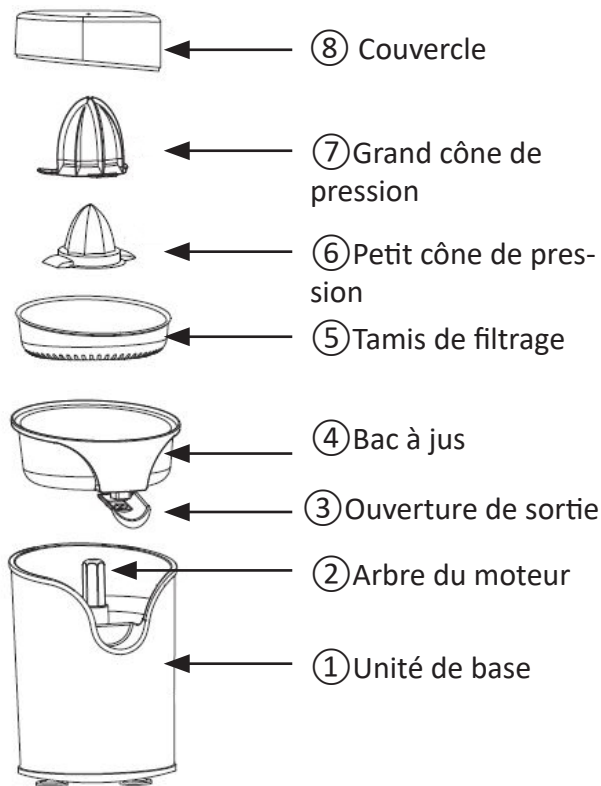

4. Montage

- ① Poussez l'arbre du moteur (2) sur l'unité de base jusqu'à la butée.
- ② Placez le bac à jus (4) sur l'unité de base (1).
- ③ Insérez ensuite le tamis de filtrage (5).
- ④ Placez le cône de pression souhaité sur l'arbre du moteur (2).

5. Mode d'emploi

Sortez l'appareil de l'emballage et retirez tout matériau d'emballage. Placez l'appareil sur une surface plane et solide.

- Branchez la fiche sur une prise correctement installée.
- Placez le bac souhaité sous le verseur du bac à jus.
- Appuyez sur l'ouverture du verseur (3) vers le bas ou vers le haut pour ouvrir ou fermer le verseur.
- Coupez les agrumes correspondants en deux avant de les presser.
- Tenir l'agrumes d'une main et le presse-agrumes de l'autre tout en pressant le cône de pression avec la moitié d'agrumes.



Remarque : Le cône de pression commence à tourner automatiquement. N'appuyez pas trop fort sur le cône de pression, car la machine s'arrête si la pression est trop élevée.

- Avant de vouloir retirer le bac, appuyez sur l'ouverture de la sortie vers le haut pour fermer la sortie et empêcher qu'elle ne s'écoule.
- Après l'utilisation, débranchez la fiche de la prise et nettoyez l'appareil.



Remarque : Assurez-vous que le jus extrait est conservé au frais. Notez que le jus ne doit pas être conservé pendant plus d'une journée. Ne conservez pas les jus dans les récipients métalliques, puisque l'acide du jus attaque la surface et peut affecter la saveur.

6. Nettoyage et entretien

Avant le nettoyage, débranchez la fiche secteur de l'appareil de la prise. Il ne faut en aucun cas plonger la station de base avec le moteur dans l'eau !

N'utilisez en aucun cas des produits de nettoyage abrasifs ou agressifs pour nettoyer l'appareil. Nous recommandons de nettoyer le presse-agrumes après chaque utilisation.

- Nettoyez la station de base avec un chiffon doux légèrement mouillé.
- Vous pouvez nettoyer les autres parties de l'appareil avec de l'eau et un produit de nettoyage doux.
- Toutes les pièces sont compatibles avec le lave-vaisselle sauf la station de base (1).
- Laissez ensuite sécher toutes les pièces, avant de remonter l'appareil.

Conservez le presse-agrumes avec le couvercle fermé, pour protéger les composants de la poussière. Par ailleurs, conservez l'appareil dans l'emballage d'origine si vous ne voulez pas l'utiliser pendant un certain temps.



7. Consignes de sécurité et clause de non responsabilité

N'essayez jamais d'ouvrir l'appareil afin de réaliser des réparations ou des transformations. Évitez tout contact avec les tensions du secteur. Ne court-circuitiez pas le produit. L'appareil n'est pas étanche à l'eau, veuillez l'utiliser uniquement au sec. Protégez-le d'une humidité élevée, de l'eau et de la neige. Maintenez l'appareil éloigné de températures élevées. N'exposez pas l'appareil à des changements de température brusques ou de fortes vibrations car elles pourraient endommager les pièces électroniques. Vérifiez l'appareil avant l'utilisation, pour détecter des dommages.

L'appareil ne doit pas être utilisé s'il a reçu un coup ou a été autrement endommagé. Veuillez respecter les dispositions et restrictions nationales. N'utilisez pas le produit à d'autres fins que celles décrites dans le mode d'emploi. Ce produit n'est pas un jouet. Maintenez-le hors de la portée des enfants ou des personnes handicapées sur le plan mental. Toute réparation ou modification qui n'est pas effectuée par le fournisseur initial entraîne l'annulation de la garantie. L'appareil ne doit être utilisé que par des personnes ayant lu et compris ce manuel.

Les spécifications de l'appareil peuvent être modifiées sans indication préalable.



8. Informations sur la mise au rebut de vos appareils

Les appareils électriques et électroniques ne doivent pas, selon la directive européenne DEEE, être jetés dans les ordures ménagères. Leurs composants doivent être éliminés ou recyclés séparément, car des composants toxiques ou dangereux pourraient endommager l'environnement à long terme en cas d'élimination incorrecte.

En tant que consommateur vous êtes obligé, en vertu de la loi allemande sur les équipements électriques et électroniques (ElektroG), de retourner gratuitement les appareils électriques et électroniques à la fin de leur durée de vie soit au fabricant, soit au point de vente, soit dans des points de collecte publique prévus à cet effet. Les détails sont réglés par le droit national correspondant. Le symbole sur le produit, le mode d'emploi et / ou l'emballage indique ces dispositions. Avec la séparation de matières, le recyclage et l'élimination d'appareils usagés, vous apportez une contribution importante à la protection de l'environnement.



Directive DEEE 2012/19/UE
DEEE Numéro de registre : DE 67896761

La société WD Plus GmbH déclare par la présente que l'appareil 303323/305377 est conforme aux exigences fondamentales et aux autres dispositions pertinentes de la directive. Pour obtenir une déclaration de conformité complète, adressez-vous à : WD Plus GmbH, Wohlenbergstraße 16, 30179 Hanovre

Istruzioni per l'uso e la sicurezza

- Leggere le istruzioni per l'uso attentamente prima di utilizzare questo prodotto! Conservarle con cura.
- Prima di utilizzare l'apparecchio, verificare che la tensione contrassegnata sulla targhetta tipo corrisponda a quella della propria rete elettrica.
- Non tirare il cavo quando si desidera togliere la spina dalla presa. Tirare sempre la spina stessa!
- Quando l'apparecchio non viene utilizzato, togliere sempre la spina dalla presa. Non lasciare mai il prodotto incustodito.
- Questo apparecchio è destinato esclusivamente all'uso privato.
- La pulizia e manutenzione non devono essere eseguite da bambini.
- Questo apparecchio può essere uti-

lizzato da bambini a partire dagli 8 anni di età e da persone con limitate capacità fisiche, sensoriali o cognitive o prive di esperienza e conoscenza, premesso che ricevano precise istruzioni sull'utilizzo dell'apparecchio e comprendano i rischi che ne derivano.

- Non immergere l'apparecchio nell'acqua per la pulizia. Strofinare il corpo con un panno asciutto.
- Utilizzare il prodotto solo su una superficie dritta.
- Togliere l'apparecchio dalla corrente in caso di non utilizzo o per la pulizia.
- Fare attenzione che il cavo non entri in contatto con superfici calde o bagnate.
- In presenza di difetti al cavo di alimentazione, non accendere l'apparecchio. In tal caso rivolgersi al produttore dell'apparecchio.

- In nessun caso spostare l'apparecchio durante il funzionamento.
- Il prodotto può essere aperto o riparato solo da personale specializzato qualificato.
- Rimuovere il materiale d'imballaggio e prima dell'uso accertarsi che l'apparecchio si trovi in stato perfetto.
- Accertarsi che i bambini non giochino con l'apparecchio o con i materiali d'imballaggio.
- Per la sicurezza dei bambini non lasciare alla portata dei bambini i materiali dell'imballaggio (sacchetto di plastica, cartone, polistirolo, ecc.).
- Questo prodotto non è un giocattolo!
- È necessaria un'accurata supervisione quando il dispositivo viene utilizzato da o in prossimità di bambini o persone inferme.

- Non usare l'apparecchio dopo un guasto, se ha subito una caduta o sembra in qualche modo danneggiato. Spedire il prodotto completo al produttore per l'ispezione, la riparazione o la sostituzione.
- Prima di staccare la spina, assicurarsi che l'apparecchio sia spento. Toccando l'apparecchio, accertarsi che le mani siano asciutte per evitare una scossa elettrica.
- Questo prodotto non va utilizzato nelle immediate vicinanze di acqua, ad es. vasca da bagno, lavandino, piscina ecc. in cui esiste il pericolo di immersione o presenza di spruzzi.
- Non collegare l'apparecchio a un cavo di prolunga o una ciabatta.
- Non utilizzare lo spremiagrumi all'esterno!

- Utilizzare il prodotto come descritto nel presente manuale. Qualsiasi uso diverso non consigliato dal produttore può causare incendi, scosse elettriche o lesioni alle persone e annullare la garanzia.
- Non lasciare l'apparecchio in uso incustodito. Se ci si allontana dalla stanza, spegnere sempre l'apparecchio. Staccare la spina dalla presa.
- Utilizzare soltanto accessori originali.
- Avvertenza! L'imballaggio in plastica non è un gioco per bambini. Rischio di soffocamento!

Grazie per aver scelto un prodotto di Arendo. Per utilizzare con soddisfazione e a lungo l'apparecchio acquistato, si prega di leggere attentamente le seguenti istruzioni per l'uso.

1. Contenuto della confezione

- Spremiagrumi
- Istruzioni per l'uso

2. Dati tecnici

Alimentazione di tensione	220-240V ~50-60Hz
Potenza assorbita	100W
Classe di protezione	II
Grado di protezione	IP20
Capacità	500ml
Rumorosità	50dBA
Lunghezza cavo	~ 1m
Caratteristiche	<ul style="list-style-type: none"> • Protezione termica (protezione contro il surriscaldamento) • Protezione antigoccia in acciaio inox
Temperatura ambiente	0-45°C

3. Dettagli del prodotto

Numero	Descrizione
1	Unità base / alloggiamento motore
2	Albero motore
3	Beccuccio di uscita
4	Cestello per succo
5	Filtro
6	Cono di spremitura (piccolo)
7	Cono di spremitura (grande)
8	Coperchio

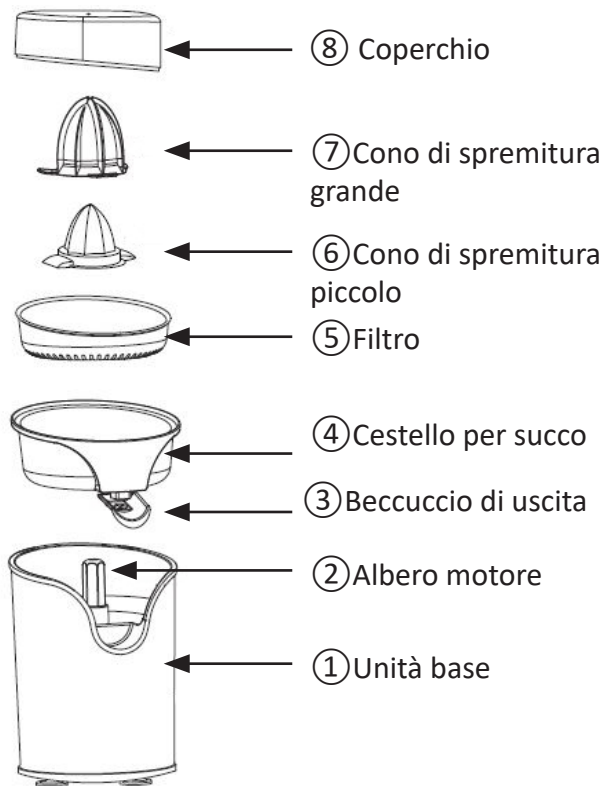

4. Montaggio

- ① Spingere l'albero motore (2) sull'unità base fino all'arresto.
- ② Posizionare il cestello per succo (4) sull'unità base (1).
- ③ Quindi inserire il filtro (5).
- ④ Posizionare il cono di spremuta desiderato sull'albero motore (2).

5. Utilizzo

Rimuovere il prodotto dall'imballaggio e togliere qualsiasi materiale d'imballaggio. Sistemare su una superficie in piano.

- Inserire la spina in una presa regolarmente collegata.
- Posizionare il contenitore desiderato sotto il beccuccio del cestello per succo.
- Spingere il beccuccio di uscita del succo (3) verso il basso o l'alto per aprirlo o chiuderlo.
- Tagliare a metà gli agrumi prima di spremerli.
- Tenere con una mano il frutto e con l'altra lo spremiagrumi mentre si sprema sul cono di spremitura la metà del frutto.



Nota: il cono di spremitura inizia a ruotare automaticamente. Non premere troppo forte sul cono di spremitura, poiché l'apparecchio si ferma se la pressione è troppo elevata.

- Prima di rimuovere il contenitore, spingere il beccuccio di uscita verso l'alto per chiuderlo ed evitare ulteriori fuoriuscite di succo.
- Al termine dell'uso togliere la spina dalla presa e pulire l'apparecchio.



Nota: Controllare di conservare i succhi freschi al fresco. Non conservare i succhi oltre ventiquattro ore. Non conservare i succhi in un contenitore di metallo, perché gli acidi potrebbero intaccare la superficie e compromettere il sapore.

6. Pulizia e cura

Estrarre la spina dalla presa prima di effettuare la pulizia. Non introdurre in acqua la stazione base con il motore!

Non utilizzare detergenti acidi o aggressivi per pulire l'apparecchio. Si consiglia di pulire lo spremiagrumi dopo ogni utilizzo.

- Pulire la stazione base con un panno morbido leggermente umido.
- Gli altri componenti possono essere lavati con acqua e detergente di media intensità.
- I componenti possono essere lavati in lavastoviglie, tranne la stazione base (1). Evitare di usare un dosaggio eccessivo per il detergente.
- Far asciugare tutti i componenti, prima di rimontare l'apparecchio.

Conservare lo spremiagrumi con il coperchio posizionato per proteggere i componenti dalla polvere. Conservare l'apparecchio nella confezione originaria, se non lo si usa per lungo tempo.



7. Avvertenze di sicurezza ed esclusione della responsabilità

Non tentare mai di aprire l'apparecchio per effettuare riparazioni o trasformazioni. Evitare il contatto con le tensioni di rete. Non cortocircuitare il prodotto. L'apparecchio non è impermeabile, utilizzarlo solo in luoghi asciutti. Proteggerlo da elevata umidità dell'aria, acqua e neve. In ogni caso, tenere l'apparecchio lontano da elevate temperature. Non esporre l'apparecchio a improvvisi sbalzi termici o forti vibrazioni in quanto potrebbero danneggiarsi le parti elettroniche. Prima di utilizzare l'apparecchio verificare la presenza di eventuali danneggiamenti.

Non utilizzare l'apparecchio se ha subito un urto o è stato danneggiato in un altro modo. Rispettare le normative e limitazioni nazionali. Utilizzare l'apparecchio unicamente per gli scopi descritti nelle istruzioni. Questo prodotto non è un giocattolo. Conservarlo fuori dalla portata di bambini o persone con capacità mentali limitate. Ogni riparazione o modifica al prodotto non effettuata dal fornitore originale comporta l'estinzione dei diritti di garanzia. Il dispositivo può essere utilizzato solo da persone che hanno letto e compreso le presenti istruzioni. Le specifiche dell'apparecchio possono cambiare senza preavviso.



8. Indicazioni per lo smaltimento

Secondo la direttiva europea RAEE, le apparecchiature elettriche ed elettroniche non possono essere smaltite con i rifiuti domestici. I loro componenti devono essere consegnati separatamente al centro di riciclaggio o smaltimento, in quanto gli eventuali componenti tossici e pericolosi possono inquinare permanentemente l'ambiente in caso di smaltimento improprio.

Secondo la legge sulle apparecchiature elettriche ed elettroniche (ElektroG) il consumatore è tenuto a restituire gratuitamente tali apparecchi al termine della loro vita al produttore, al punto vendita o a punti di raccolta pubblici allestiti appositamente. Dettagli in merito sono regolati dalla rispettiva legge nazionale. Il simbolo riportato sul prodotto, le istruzioni per l'uso e/o la confezione indicano tali disposizioni. Con questo tipo di differenziazione dei materiali, con il riciclaggio e lo smaltimento di apparecchi vecchi, l'utente dà un importante contributo alla tutela dell'ambiente.



Direttiva RAEE 2012/19/UE
Numero reg. RAEE: DE 67896761

Con la presente la ditta WD Plus GmbH dichiara che l'apparecchio 303323/305377è conforme ai requisiti essenziali e alle rimanenti disposizioni in materia. Una dichiarazione di conformità completa è disponibile presso: WD Plus GmbH, Wohlenbergstraße 16, 30179 Hannover

Instrucciones de uso y seguridad

- ¡Lea estas instrucciones de uso en su totalidad antes de poner en funcionamiento el aparato! Consérvelas.
- Antes de utilizar el aparato, compruebe que la tensión indicada en la placa de características coincide con la de su red.
- No tire del cable cuando desee desenchufarlo del suministro de corriente. ¡Tire siempre del propio enchufe!
- Desconecte siempre el aparato del suministro de corriente cuando no vaya a utilizar el aparato. ¡No deje el producto sin supervisión!
- El aparato solo se ha concebido para un uso privado.
- ¡No deje que los niños se encarguen de la limpieza y el mantenimiento!
- Este aparato puede ser utilizado por

niños a partir de 8 años y personas con capacidades físicas, sensoriales o mentales reducidas o falta de experiencia y conocimientos cuando se encuentren bajo supervisión o hayan sido instruidos en relación con el uso seguro del aparato y los peligros que pueden derivarse del mismo.

- No lo sumerja nunca en agua para limpiarlo. Limpie la carcasa con un paño suave.
- Utilice el aparato solo sobre una superficie lisa.
- Desenchúfelo cuando no lo vaya a usar o durante la limpieza.
- Preste atención a que el cable no entre en contacto con ninguna superficie caliente o húmeda.
- No encienda el aparato si detecta un defecto en el cable de red. En ese caso, diríjase al fabricante del producto.

- No mueva en ningún caso el aparato mientras esté funcionando.
- Solo personal especializado y cualificado puede abrir y reparar el aparato.
- Retire el material de embalaje y compruebe que el aparato se encuentra en perfecto estado antes de usarlo.
- ¡Asegúrese de que los niños no jueguen con el aparato o los materiales de embalaje!
- Para la seguridad de sus hijos, no deje a su alcance piezas del embalaje (bolsa de plástico, caja de cartón, poliestireno, etc.).
- ¡Este producto no es un juguete!
- Es imprescindible supervisar a los niños cuando estos utilicen el aparato o este se utilice en su presencia o la de personas débiles.

- No utilice el aparato si ha sufrido un fallo de funcionamiento, se ha caído o parece dañado del modo que sea. Envíe el aparato completo al fabricante para que lo inspeccione, lo repare o lo sustituya.
- Antes de enchufar el cable de red, asegúrese de que el aparato está apagado. Si va a tocarlo, asegúrese de tener las manos secas para evitar descargas eléctricas.
- No utilice el aparato en cercanía directa de agua como bañeras, pilas, piscinas, etc., donde exista riesgo de que pueda caerse al agua o sufrir salpicaduras.
- ¡No conecte el aparato nunca un cable alargador ni una regleta de enchufes!
- ¡No utilice el exprimidor en exteriores!

- Utilice el aparato únicamente como se describe en este manual. Cualquier otro uso no recomendado por el fabricante puede dar lugar a incendios, cortocircuitos o daños personales, y la anulación de la garantía.
- No haga funcionar el aparato sin supervisión. Apáguelo siempre que salga de la estancia.

Retire el enchufe de la fuente de alimentación.

- Utilice exclusivamente accesorios originales.
- Atención No deje que los niños jueguen con la película. ¡Riesgo de asfixia!

Gracias por escoger un producto de Arendo. Para que pueda disfrutar de su adquisición, le rogamos que lea atentamente las siguientes instrucciones de uso.

1. Volumen de suministro

- Exprimidor para cítricos
- Instrucciones de uso

2. Datos técnicos

Suministro de energía	220-240 V ~50-60 Hz
Consumo de potencia	100 W
Clase de protección	II
Tipo de protección	IP20
Capacidad	500 ml
Emisión de ruido	50 dBA
Longitud del cable	~ 1 m
Propiedades	<ul style="list-style-type: none"> • Fusible térmico (protección contra sobrecalentamiento) • Dispositivo antigoteo de acero inoxidable
Temperatura ambiente	0-45°C

3. Detalles del producto

Número	Descripción
1	Estación base / carcasa del motor
2	Eje del motor
3	Abertura de salida
4	Recipiente para zumo
5	Colador de filtro
6	Cono de exprimido (pequeño)
7	Cono de exprimido (grande)
8	Tapa

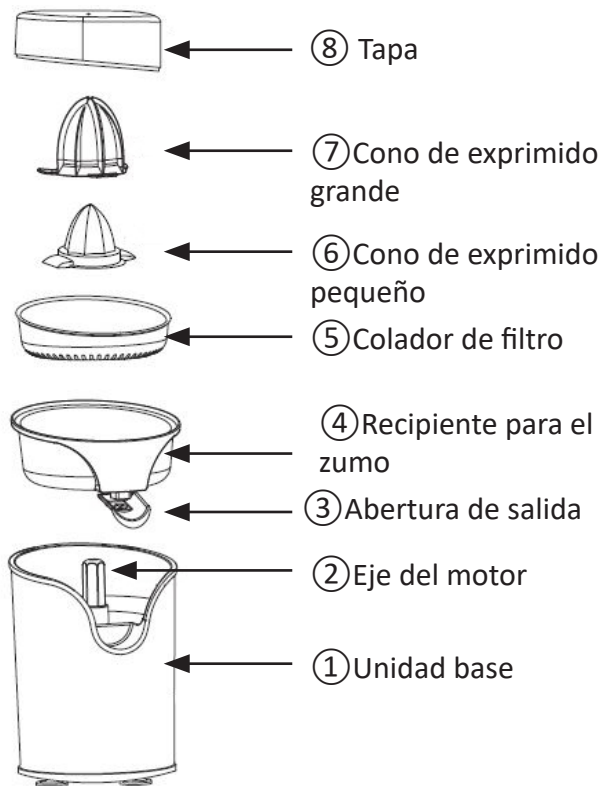

4. Montaje

- ① Inserte el eje del motor (2) en la estación base hasta el tope.
- ② Coloque el recipiente para zumo (4) sobre la estación base (1).
- ③ Coloque luego el colador de filtro (5).
- ④ Ponga el cono de exprimido deseado sobre el eje del motor (2).

5. Uso

Saque el aparato del embalaje y retire todo el material de embalaje. Colóquelo sobre una superficie plana.

- Conecte el enchufe a una toma de corriente instalada correctamente.
- Coloque el recipiente deseado debajo de la salida de zumo.
- Empuje la abertura de salida (3) hacia abajo o arriba para abrirla o cerrarla.
- Corte el cítrico que vaya a exprimir por la mitad.
- Sujete con una mano la fruta y con la otra el exprimidor mientras presiona la fruta contra el cono de exprimido.



Indicación: El cono de exprimido empieza a girar de forma automática. No ejerza demasiada presión, de lo contrario el aparato se detendrá.

- Antes de retirar el recipiente, empuje la salida de zumo hacia arriba para cerrarla y evitar que gotee.
- Desenchufe el aparato y retire la tapa cuando deje de usarlo, y limpie el aparato.



Indicación: Asegúrese de guardar los zumos elaborados en un lugar fresco. No los guarde durante más de un día. No guarde los zumos en recipientes metálicos porque los ácidos de estos podrían atacar la superficie, lo que podría alterar el sabor.

6. Limpieza y cuidado

Antes de limpiarlo, desenchufe el aparato de la red. No sumerja la estación base con el motor nunca en agua.

No utilice productos agresivos ni abrasivos para limpiar el aparato. Le recomendamos limpiar el exprimidor para cítricos después de cada uso.

- Limpie la estación base con un paño ligeramente humedecido.
- El resto de componentes se pueden lavar con agua y un detergente suave.
- Puede usar el lavavajillas para todos los componentes excepto la estación base (1). Preste atención para no utilizar una dosis demasiado alta de detergente.
- Deje secar los componentes antes de volver a montarlos.

Guarde el exprimidor para cítricos con la tapa colocada para proteger los componentes del polvo. Guárdela en su embalaje original si no va a utilizarla durante un período prolongado de tiempo.



7. Advertencias de seguridad y exoneración de responsabilidad

No intente abrir el dispositivo para realizar reparaciones o modificaciones. Evite el contacto con la red eléctrica. No produzca un cortocircuito en el producto. El dispositivo no es estanco, utilícelo solo en entornos secos. Protéjalo contra la humedad, el agua y la nieve. Manténgalo protegido de las altas temperaturas. No lo someta a cambios de temperatura repentinos o fuertes vibraciones porque esto puede dañar las partes electrónicas. Antes del uso del dispositivo, compruebe si hay daños.

No debe usarse el dispositivo, si ha recibido golpes o ha sido dañado de alguna forma. Cumpla con las determinaciones y limitaciones nacionales. No use el dispositivo para usos diferentes de los que ha sido creado. Este producto no es un juguete. Consérvelo fuera del alcance de los niños o de personas con las capacidades físicas disminuidas. Cualquier reparación o cambio en el dispositivo que no haya sido llevada a cabo por el proveedor da lugar a la rescisión de los derechos de garantía. El dispositivo solo debe ser utilizado por personas que han leído y entendido este manual. Las especificaciones del dispositivo pueden cambiarse sin que sea necesario realizar un aviso previo.



8. Indicaciones de eliminación

Los dispositivos eléctricos y electrónicos no deben eliminarse con los residuos domésticos según la directiva europea WEEE. Sus componentes deben separarse para el reciclaje o su eliminación, ya que los componentes peligrosos y venenosos pueden producir daños al medio ambiente en caso de una eliminación inadecuada.

Como usuario, está obligado por la ley de dispositivos eléctricos y electrónicos a reenviar de forma gratuita los dispositivos eléctricos y electrónicos al final de su vida útil al fabricante, al punto de venta o al punto de recogida público especificado. La legislación de cada país tiene sus propias disposiciones al respecto. El símbolo en el producto, en el manual de instrucciones o en el embalaje indica estas determinaciones. Gracias a este tipo de separación de los materiales, aprovechamiento y eliminación de dispositivos antiguos se realiza una aportación importante al medio ambiente.



Directiva WEEE 2012/19/UE
Número de registro WEEE: DE 67896761

La empresa WD Plus GmbH declara por la presente que el aparato 303323/305377 satisface los requisitos esenciales y el resto de disposiciones pertinentes. Solicite una declaración de conformidad completa en: WD Plus GmbH, Wohlenbergstraße 16, 30179 Hannover (Alemania)

WD Plus GmbH
Wohlenbergstraße 16
D-30179 Hannover

V1.0