

Multi Purpose Chopper

User Manual

Mod.-Nr.: 303342/20190720FS028

arendo

Deutsch	2
English	15
Italiano	26
Français.....	37
Español.....	49



Nutzungs- und Sicherheitshinweise

- Lesen Sie die Bedienungsanleitung vollständig durch, bevor Sie das Produkt verwenden! Bewahren Sie diese auf.
- Bevor Sie das Gerät benutzen, prüfen Sie, ob die Spannung, die auf dem Typenschild gekennzeichnet ist, mit Ihrem Stromnetz übereinstimmt!
- Ziehen Sie bitte nicht am Kabel, wenn Sie den Stecker aus der Stromquelle entfernen wollen. Ziehen Sie stets am Stecker selbst!
- Ziehen Sie immer den Stecker aus der Stromquelle, wenn das Gerät nicht verwendet wird! Lassen Sie das Produkt nie unbeaufsichtigt!
- Dieses Gerät ist nur für den privaten Gebrauch bestimmt!
- Die Reinigung und Wartung darf nicht von Kindern durchgeführt werden!

- Dieses Gerät kann von Kindern ab 8 Jahren und darüber sowie von Personen mit verringerten physischen, sensorischen oder mentalen Fähigkeiten, oder Mangel an Erfahrung und Wissen benutzt werden, wenn sie beaufsichtigt oder bezüglich des sicheren Gebrauchs des Gerätes unterwiesen wurden und sie die daraus resultierenden Gefahren verstehen.
- Tauchen Sie es niemals zur Reinigung ins Wasser. Wischen Sie das Gehäuse mit einem trockenen Tuch ab.
- Verwenden Sie das Produkt nur auf einer geraden Oberfläche.
- Trennen Sie das Gerät bei Nichtgebrauch oder der Reinigung vom Stromnetz.
- Bitte beachten Sie, dass das Kabel keine heißen oder feuchten Oberflächen berührt.

- Sollten Sie einen Defekt am Netzkabel feststellen, schalten Sie das Gerät nicht an. Wenden Sie sich in diesem Fall an den Hersteller des Produktes.
- Bewegen Sie das Gerät in keinem Fall während des Betriebs.
- Das Produkt darf nur von qualifizierten Fachpersonal geöffnet oder repariert werden!
- Entfernen Sie das Verpackungsmaterial und prüfen Sie vor der Benutzung, ob sich das Gerät in einem einwandfreien Zustand befindet.
- Stellen Sie sicher, dass Kinder nicht mit dem Gerät oder den Verpackungsmaterialien spielen!
- Zur Sicherheit Ihrer Kinder lassen Sie keine Verpackungsteile (Plastikbeutel, Karton, Styropor, etc.) erreichbar liegen.

- Dieses Produkt ist kein Spielzeug!
- Eine genaue Überwachung ist erforderlich, wenn das Produkt von oder in der Nähe von Kindern oder gebrechlichen Personen verwendet wird.
- Betreiben Sie das Gerät nicht nach einer Fehlfunktion, wenn es heruntergefallen ist, oder in irgendeiner Weise beschädigt erscheint. Senden Sie das komplette Produkt zur Inspektion, Reparatur oder zum Austausch an den Hersteller zurück.
- Bevor Sie das Netzkabel ausstecken, stellen Sie sicher, dass das Gerät ausgeschaltet ist. Wenn Sie dieses berühren, achten Sie darauf, dass Ihre Hände trocken sind, um einen elektrischen Schlag zu vermeiden.
- Dieses Produkt sollte nicht in unmittelbarer Nähe von Wasser wie z.B. Bade-

wanne, Waschbecken, Schwimmbad usw. verwendet werden, bei welcher die Gefahr des Eintauchens oder Spritzens besteht.

- Schließen Sie das Gerät niemals an ein Verlängerungskabel oder eine Steckdose an!
- Verwenden Sie das Gerät nicht im Außenbereich!
- Benutzen Sie das Produkt so wie in diesem Handbuch beschrieben. Jede andere Verwendung, die nicht vom Hersteller empfohlen wird, kann zu Bränden, Stromschlägen oder Verletzungen von Personen führen und die Garantie aufheben.

- Betreiben Sie das Gerät nicht unbeaufsichtigt. Sollten Sie den Raum verlassen, schalten Sie das Gerät immer aus. Ziehen Sie den Stecker aus der Steckdose.
- Verwenden Sie nur Original-Zubehör.
- Warnung! Lassen Sie kleine Kinder nicht mit Folie spielen. Es besteht Erstickungsgefahr!
- Verwenden Sie ausschließlich Obst und Gemüse, aus denen Sie Flüssigkeiten entziehen möchten.
- Achten Sie darauf, keine Körperteile in das Gerät zu halten.

Table of contents

1. Deutsch	3
2. English	15
3. Italiano	26
4. Français	37
5. Español	49



- Aktuelle Informationen, Treiber, Bedienungsanleitungen und Datenblätter finden Sie auf www.ganzeinfach.de in unserem Download-Bereich.
- Latest information, drivers, user manuals and data sheets can be found at www.ganzeinfach.de in our download area.

Vielen Dank, dass Sie sich für ein Produkt von Arendo entschieden haben. Damit Sie lange Freude mit Ihrem erworbenen Gerät haben, lesen Sie sich bitte die nachfolgende Bedienungsanleitung aufmerksam durch.

1. Lieferumfang

- Multi-Zerkleinerer
- Bedienungsanleitung

2. Technische Daten

Spannungsversorgung	220-240V AC ~ 50/60Hz
Leistungsaufnahme	280W
Schutzklasse	II
Kapazität	500 ml
Geräuscentwicklung	83 dBA
Kabellänge	~ 1m
Eigenschaften	<ul style="list-style-type: none"> • Überhitzungsschutz • 2 Geschwindigkeitsstufen

3. Produktdetails

Nummer	Beschreibung
1	Basiseinheit / Motorgehäuse
2	Mixbehälter
3	Trägerscheibe
4	2 in 1-Aufsatz
5	Deckel mit Einfüllschacht
6	Einfüllhilfe
7	Messeraufsatz
8	Mixerdeckel
9	Geschwindigkeitsstufenschalter

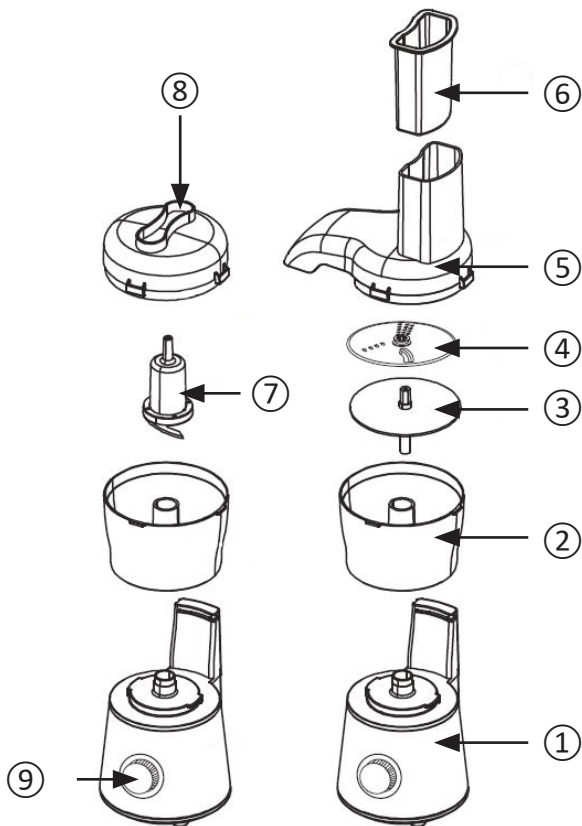

4. Montage

- ① Schrauben Sie den Mixbehälter (2) auf die Motoreinheit (1) auf.



- ② Wählen Sie anschließend aus, ob Sie den Messeraufsatz (7) oder die Trägerscheibe (3) mit dem 2 in 1-Aufsatz (4) verwenden wollen.

- ③ Montieren Sie den entsprechenden Aufsatz auf den Mixbehälter.

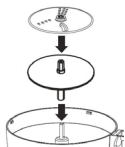

- ④ Setzen Sie den Deckel (8) für den Messeraufsatz (7), oder den Deckel mit Einfüllschacht (5) für die Trägerscheibe (3) auf.

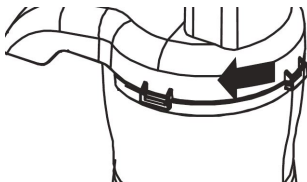

Hinweis: Ziehen Sie zum Wechseln der Aufsätze den Netzstecker aus der Steckdose. Wechseln Sie die Aufsätze nur, wenn das Gerät vollständig ausgeschaltet ist.

5. Benutzung

Entnehmen Sie das Gerät aus der Verpackung und entfernen Sie jegliches Verpackungsmaterial. Stellen Sie es auf eine gerade feste Fläche.

- ① Stecken Sie den Stecker in eine ordnungsgemäß angeschlossene Steckdose.
- ② Wählen Sie den gewünschten Mix-Aufsatz aus (3/4) oder (7).
- ③ Stellen Sie einen gewünschten Becher unter den Ausgussahn des Deckels mit Einfüllschacht (5).
- ④ **Messeraufsatz (7):** Öffnen Sie den Mixbehälter und füllen Sie diesen mit entsprechenden Zutaten. Schließen Sie den Mixbehälter danach.
- ⑤ **Trägerscheibe mit 2 in 1-Aufsatz(3/4):** Geben Sie die entsprechenden Zutaten oben durch den Einfüllschacht.



- ⑥ Schalten Sie das Gerät mit dem Geschwindigkeitsstufenschalter (9) in die Stufe 1 oder Stufe 2, je nachdem wie schnell Ihr Gerät arbeiten soll.
- ⑦ Ziehen Sie nach dem Gebrauch den Netzstecker aus der Steckdose und reinigen Sie das Gerät, so wie im nachfolgenden 6. Kapitel beschrieben.

Hinweis: Stellen Sie sicher, dass Sie die fertigen Säfte kühl lagern. Beachten Sie, dass die Säfte nicht länger als einen Tag gelagert werden sollten. Bewahren Sie die Säfte nicht in Metallbehältern auf, da die Säure des Saftes die Oberfläche angreifen und den Geschmack beeinträchtigen kann.



6. Reinigung und Pflege

Ziehen Sie vor der Reinigung den Netzstecker des Gerätes aus der Steckdose. Tauchen Sie die Basisstation mit dem Motor auf keinen Fall in Wasser!

Verwenden Sie ferner keinesfalls scheuernde oder aggressive Reinigungsmittel zum Reinigen des Gerätes. Wir empfehlen, das Gerät nach jedem Gebrauch zu reinigen.

- Reinigen Sie die Basisstation mit einem leicht angefeuchtetem Tuch.
- Die anderen Bauteile des Gerätes können Sie mit Wasser und einem milden Reinigungsmittel reinigen.
- Bis auf die Basisstation sind alle Teile spülmaschinengeeignet. Achten Sie darauf, dass die Reinigungsmittel nicht zu hoch dosiert sind.
- Lassen Sie im Anschluss alle Teile ausreichend trocknen, bevor Sie das Gerät wieder montieren.

Lagern Sie den Multi-Zerkleiner mit aufgelegtem Deckel, um die Bauteile vor Staub zu schützen. Bewahren Sie das Gerät in der Original-Verpackung auf, wenn Sie es über einen langen Zeitraum nicht benutzen wollen.



7. Sicherheitshinweise und Haftungsausschluss

Versuchen Sie nie das Gerät zu öffnen, um Reparaturen oder Umbauten vorzunehmen. Vermeiden Sie Kontakt zu den Netzspannungen. Schließen Sie das Produkt nicht kurz. Das Gerät ist nicht wasserdicht, bitte verwenden Sie es nur im Trocknen. Schützen Sie es vor hoher Luftfeuchtigkeit, Wasser und Schnee. Halten Sie das Gerät von hohen Temperaturen fern. Setzen Sie das Gerät keinen plötzlichen Temperaturwechseln oder starken Vibrationen aus, da dies die Elektronikteile beschädigen könnte. Prüfen Sie vor der Verwendung das Gerät auf Beschädigungen.

Das Gerät sollte nicht benutzt werden, wenn es einen Stoß abbekommen hat oder in sonstiger Form beschädigt wurde. Beachten Sie bitte die nationalen Bestimmungen und Beschränkungen. Nutzen Sie das Gerät nicht für andere Zwecke als die, die in der Anleitung beschrieben sind. Dieses Produkt ist kein Spielzeug. Bewahren Sie es außerhalb der Reichweite von Kindern oder geistig beeinträchtigten Personen auf. Jede Reparatur oder Veränderung am Gerät, die nicht vom ursprünglichen Lieferanten durchgeführt wird, führt zum Erlöschen der Gewährleistungs- bzw. Garantieansprüche.

Das Gerät darf nur von Personen benutzt werden, die diese Anleitung gelesen und verstanden haben. Die Gerätespezifikationen können sich ändern, ohne dass vorher gesondert darauf hingewiesen wurde.



8. Entsorgungshinweise

Elektrische und elektronische Geräte dürfen nach der europäischen WEEE Richtlinie nicht mit dem Hausmüll entsorgt werden. Deren Bestandteile müssen getrennt der Wiederverwertung oder Entsorgung zugeführt werden, weil giftige und gefährliche Bestandteile bei unsachgemäßer Entsorgung die Umwelt nachhaltig schädigen können.

Sie sind als Verbraucher nach dem Elektro- und Elektronikgerätegesetz (ElektroG) verpflichtet, elektrische und elektronische Geräte am Ende ihrer Lebensdauer an den Hersteller, die Verkaufsstelle oder an dafür eingerichtete, öffentliche Sammelstellen kostenlos zurückzugeben. Einzelheiten dazu regelt das jeweilige Landesrecht. Das Symbol auf dem Produkt, der Betriebsanleitung oder/und der Verpackung weist auf diese Bestimmungen hin. Mit dieser Art der Stofftrennung, Verwertung und Entsorgung von Altgeräten leisten Sie einen wichtigen Beitrag zum Schutz unserer Umwelt.



WEEE Richtlinie 2012/19/EU
WEEE Register-Nr: DE 67896761

Hiermit erklärt die Firma WD Plus GmbH, dass sich das Gerät 303342/20190720FS028 in Übereinstimmung mit den grundlegenden Anforderungen und den übrigen einschlägigen Bestimmungen befindet. Eine vollständige Konformitätserklärung erhalten Sie unter: WD Plus GmbH, Wohlenbergstraße 16, 30179 Hannover



Usage and safety instructions

- Read the user manual completely before using the product! Keep it for future reference.
- Before using the appliance, check whether the voltage indicated on the rating plate matches that of your mains supply!
- Do not pull the cable if you want to disconnect the plug from the power source. Always pull the plug itself!
- Always disconnect the plug from the power source if the appliance is not being used! Do not leave the product unattended!
- This appliance is intended for personal use only!
- Cleaning and maintenance should not be carried out by children.
- This appliance can be operated by

children from 8 years of age and above, as well as by people with reduced physical, sensory or mental capacities or who lack knowledge or experience, if they have been supervised or instructed regarding safe use of the device, and they understand the resultant dangers.

- Never immerse it in water for cleaning. Wipe the body with a dry cloth.
- Use the product only on a flat surface.
- Disconnect the appliance from the mains when it is not being used or during cleaning.
- Please ensure that the cable does not come into contact with any hot or moist surfaces.
- Do not turn on the appliance if you find a defect in the power cord. Contact the manufacturer of the product in such cases.

- Never move the appliance during operation.
- The product should be opened or repaired only by qualified technicians!
- Remove the packaging material and check if the appliance is in proper working condition before using it.
- Ensure that children do not play with the appliance or the packaging material!
- In the interest of child safety, do not leave any packaging components (plastic bags, cardboard, polystyrene, etc.) lying around.
- This product is not a toy!
- Close supervision is required if the product is used by or near children or frail persons.
- Do not use the appliance after a malfunction, if it has been dropped, or

appears to be damaged in any way. Return the complete product to the manufacturer for inspection, repair or replacement.

- Ensure that the appliance is switched off before disconnecting the mains cable. If you touch it, make sure that your hands are dry so as to avoid electric shock.
- This product should not be used near water, such as a bathtub, washbasin, swimming pool, etc., where there is a risk of immersion or splashing.
- Never connect the appliance to an extension cable or power strip!
- Do not use the appliance outdoors!
- Use the product as described in this manual. Using the appliance for any other purpose which is not recommended by the manufacturer may

cause fire, electric shock or physical injury and void the guarantee.

- Never operate the appliance unsupervised. Always switch off the appliance if you leave the room. Disconnect the plug from the mains socket.
- Only use original spare accessories.
- Warning! Do not allow small children to play with the foil. Danger of suffocation!
- Use only fruits and vegetables from which you desire to extract the juice.
- Ensure that you keep body parts out of the appliance.

Thank you for choosing an Arendo product. Please read the following user manual carefully so that you can enjoy the purchased product for a long time.

1. Scope of delivery

- Multi purpose chopper
- User manual

2. Technical data

Power supply	220-240V AC ~50/60Hz
Power consumption	280W.
Protection class	II
Capacity	500 ml
Noise emission	83 dBA
Cable length	~ 1m
Features	<ul style="list-style-type: none"> • Overheating protection • 2 speed levels

3. Product details

Number	Description
1	Base unit/motor housing
2	Blender jar
3	Disc
4	2-in-1 attachment
5	Lid with funnel
6	Filling tool
7	Knife attachment
8	Blender lid
9	Speed level switch

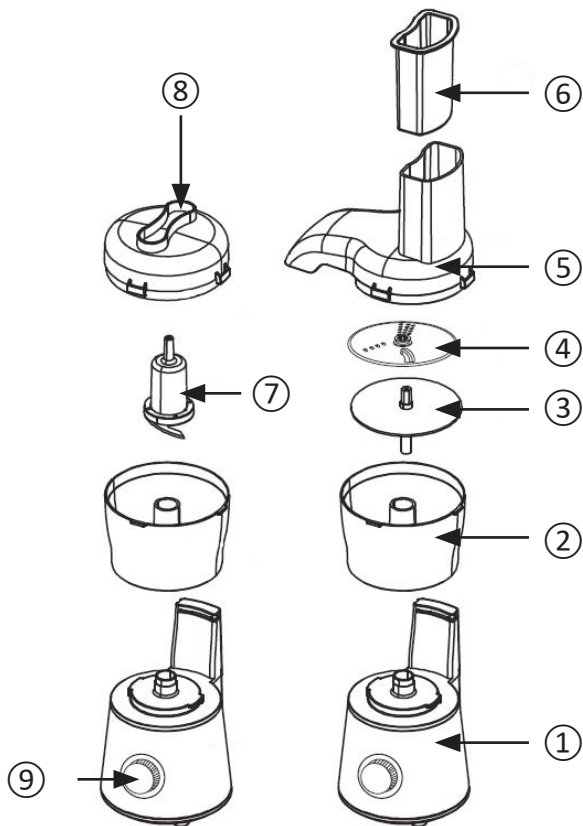

4. Assembly

- ① Screw the blender jar (2) onto the motor unit (1).



- ② Then select whether you want to use the knife attachment (7) or the disc (3) with the 2-in-1 attachment (4).

- ③ Mount the appropriate attachment onto the blender jar.

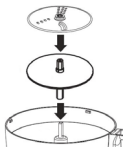

- ④ Place the lid (8) for the knife attachment (7), or the lid with funnel (5) for the disc (3).

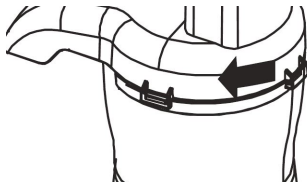

Note: To change the attachments, disconnect the power plug from the socket. Change the attachments only when the appliance is switched off completely.

5. Usage

Take the appliance out of the package and remove all the packaging material. Place it on a flat and firm surface.

- ① Connect the plug to a properly installed socket.
- ② Select the desired blender attachment (3/4) or (7).
- ③ Place the desired cup under the spout of the lid with funnel (5).
- ④ **Blade attachment (7):** Open the blender jar and fill it with the appropriate ingredients. Then, close the blender jar.
- ⑤ **Disc with 2 in 1 attachment (3/4):** Fill the appropriate ingredients through the funnel.



- ⑥ Change the speed of the appliance to level 1 or level 2 using the speed regulator switch (9), depending on how fast you want the appliance to work.
- ⑦ After usage, remove the power cord from the socket and then clean the appliance as described in section 6 below.



Note: Ensure that you refrigerate the juice after extraction. Remember that the juice should not be stored for more than one day. Do not keep the juice in metal containers because the acid in the juice may affect the surface and impair the taste.

6. Cleaning and Care

Disconnect the plug of the appliance from the mains socket before cleaning. Never immerse the base unit along with the motor in water!

Never use scouring or aggressive cleaning agents to clean the appliance. We recommend that you clean the appliance after each use.

- Clean the base unit with a slightly dampened cloth.
- The other components of the appliance can be cleaned with water and a mild cleaning agent.
- All parts can be cleaned in a dishwasher except the base unit. Ensure that you do not use too much cleaning agent.
- Allow the parts to dry adequately before assembling the appliance again.

Store the multi-purpose chopper with the lid in place to protect the components from dust. Store the appliance in the original packaging, if you do not want to use it for a long period.



7. Safety instructions and disclaimer

Never try to open the appliance to carry out repairs or modifications. Avoid contact with the mains voltage. Do not short-circuit the product. The appliance is not waterproof, therefore please use it only in dry surroundings. Protect it from high humidity, water and snow. Do not expose the appliance to high temperatures. Do not expose the appliance to sudden changes in temperature or strong vibrations, as this could damage the electronic components. Check the appliance for any damage before using it.

The appliance should not be used if it has been subject to impact or has been damaged in any other manner. Please comply with the local regulations and restrictions. Do not use the appliance for purposes other than those described in the user manual. This product is not a toy. Keep it out of the reach of children or mentally disabled persons. Any repair or modifications to the appliance, which is not carried out by the original supplier, will void any warranty and guarantee claims. The appliance should be used only by persons who have read and understood this user manual. The specifications of the appliance may be changed without special prior notice.



8. Disposal instructions

In line with the European WEEE directive, electrical and electronic devices should not be disposed of along with domestic waste. Their components must be sent separately for recycling or disposal, as improper disposal of toxic and dangerous components may permanently damage the environment.

According to the electrical and electronic equipment act (ElektroG), you are obliged (as a consumer) to return (free of charge) all electrical and electronic devices to the manufacturer, the point of sale, or public collection points at the end of their service life. The relevant local laws regulate the details in this regard. The symbol on the product, in the user manual or/and the packaging refers to these regulations. With this manner of sorting, recycling and disposal of used devices, you make an important contribution towards protecting our environment.



WEEE directive 2012/19/EU

WEEE Register no.: DE 67896761

WD Plus GmbH hereby certifies that the appliance 303342/20190720FS028 complies with the fundamental requirements and all other relevant stipulations. A complete conformity statement can be obtained from: WD Plus GmbH, Wohlenbergstraße 16, 30179 Hannover



Istruzioni per l'uso e la sicurezza

- Leggere le istruzioni per l'uso attentamente prima di utilizzare questo prodotto! Conservarle con cura.
- Prima di utilizzare l'apparecchio, verificare che la tensione contrassegnata sulla targhetta tipo corrisponda a quella della propria rete elettrica.
- Non tirare il cavo quando si desidera togliere la spina dalla presa. Tirare sempre alla spina stessa!
- Quando l'apparecchio non viene utilizzato, togliere sempre la spina dalla presa! Non lasciare mai il prodotto incustodito.
- Questo apparecchio è destinato esclusivamente all'uso privato.
- La pulizia e manutenzione non devono essere eseguite da bambini.
- Questo apparecchio può essere uti-

lizzato da bambini a partire dagli 8 anni di età e da persone con limitate capacità fisiche, sensoriali o cognitive o prive di esperienza e conoscenza, premesso che ricevano precise istruzioni sull'utilizzo dell'apparecchio e comprendano i rischi che ne derivano.

- Non immergere l'apparecchio nell'acqua per la pulizia. Strofinare il corpo con un panno asciutto.
- Utilizzare il prodotto solo su una superficie dritta.
- Togliere l'apparecchio dalla corrente in caso di non utilizzo o per la pulizia.
- Fare attenzione che il cavo non entri in contatto con superfici calde o bagnate.
- In presenza di difetti al cavo di alimentazione, non accendere l'apparecchio. In tal caso rivolgersi al produttore dell'apparecchio.

- In nessun caso spostare l'apparecchio durante il funzionamento.
- Il prodotto può essere aperto o riparato solo da personale specializzato qualificato.
- Rimuovere il materiale d'imballaggio e prima dell'uso accertarsi che l'apparecchio si trovi in stato perfetto.
- Accertarsi che i bambini non giochino con l'apparecchio o con i materiali d'imballaggio.
- Per la sicurezza dei bambini non lasciare alla portata dei bambini i materiali dell'imballaggio (sacchetto di plastica, cartone, polistirolo, ecc.).
- Questo prodotto non è un giocattolo.
- È necessaria un'accurata supervisione quando il dispositivo viene utilizzato da o in prossimità di bambini o persone inferme.

- Non usare l'apparecchio dopo un guasto, se ha subito una caduta o sembra in qualche modo danneggiato. Spedire il prodotto completo al produttore per l'ispezione, la riparazione o la sostituzione.
- Prima di staccare la spina, assicurarsi che l'apparecchio sia spento. Toccando l'apparecchio, accertarsi che le mani siano asciutte per evitare una scossa elettrica.
- Questo prodotto non va utilizzato nelle immediate vicinanze di acqua, ad es. vasca da bagno, lavandino, piscina ecc. in cui esiste il pericolo di immersione o presenza di spruzzi.
- Non collegare l'apparecchio a un cavo di prolunga o una ciabatta.
- Non utilizzare l'apparecchio all'aperto.

- Utilizzare il prodotto come descritto nel presente manuale. Qualsiasi uso diverso non consigliato dal produttore può causare incendi, scosse elettriche o lesioni alle persone e annullare la garanzia.
- Non lasciare l'apparecchio in uso incustodito. Se ci si allontana dalla stanza, spegnere sempre l'apparecchio. Staccare la spina dalla presa.
- Utilizzare soltanto accessori originali.
- Avvertenza! L'imballaggio in plastica non è un gioco per bambini. Rischio di soffocamento!
- Usare solo frutta e verdura da cui si desidera estrarre il succo.
- Non introdurre nell'apparecchio parti del corpo.

Grazie per aver scelto un prodotto di Arendo. Per utilizzare con soddisfazione l'apparecchio acquistato a lungo, si prega di leggere attentamente le seguenti istruzioni per l'uso.

1. Contenuto della confezione

- Tritatutto multifunzione
- Istruzioni per l'uso

2. Dati tecnici

Alimentazione di tensione	220-240V AC ~ 50/60Hz
Potenza assorbita	280W
Classe di protezione	II
Capacità	500ml
Rumorosità	83 dBA
Lunghezza cavo	~ 1m
Caratteristiche	<ul style="list-style-type: none"> • Protezione contro il surriscaldamento • 2 livelli di velocità

3. Dettagli del prodotto

Numero	Descrizione
1	Unità base / alloggiamento motore
2	Contenitore frullatore
3	Disco
4	Inserto 2 in 1
5	Coperchio con vano di riempimento
6	Ausilio per il riempimento
7	Inserto lame
8	Coperchio mixer
9	Interruttore livelli di velocità

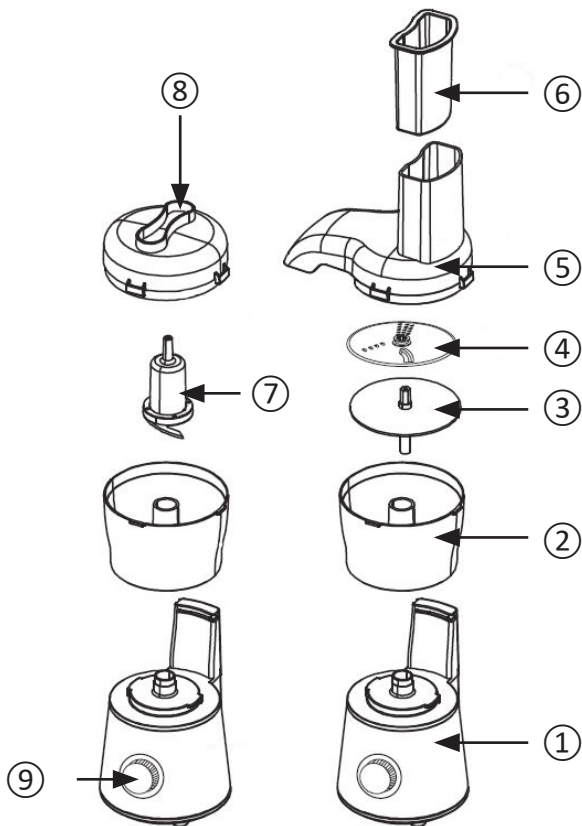

4. Montaggio

- ① Avvitare il contenitore (2) sull'unità motore (1).



- ② Quindi selezionare se si desidera usare l'inserto lame (7) o il disco (3) con l'inserto 2 in 1 (4).

- ③ Montare l'inserto corrispondente sul contenitore.

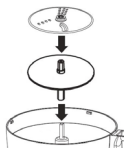

- ④ Applicare il coperchio (8) per l'inserto lame (7), o il coperchio con il vano di riempimento (5) per il disco (3).

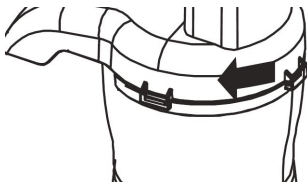

Nota: Staccare la spina dalla presa per sostituire gli inserti. Sostituire gli inserti solo quando l'apparecchio è fermo.

5. Utilizzo

Rimuovere il prodotto dall'imballaggio e togliere qualsiasi materiale d'imballaggio. Sistemare su una superficie in piano.

- ① Inserire la spina in una presa regolarmente collegata.
- ② Scegliere l'inserto desiderato tra (3/4) o (7).
- ③ Posizionare un raccogliitore sotto il rubinetto del coperchio con vano di riempimento (5).
- ④ **Inserto lame(7):** Aprire il contenitore e riempirlo con gli ingredienti desiderati. Chiudere il contenitore.
- ⑤ **Disco con inserto 2 in 1 (3/4):** Introdurre gli ingredienti in alto da vano di riempimento.



- ⑥ Accendere l'apparecchio con l'interruttore di livello velocità (9) al livello 1 o 2, a seconda della velocità a cui deve funzionare l'apparecchio.
- ⑦ Dopo l'uso staccare la spina dalla presa e pulire l'apparecchio come descritto al capitolo 6.



Nota: Controllare di conservare i succhi freschi al fresco. Non conservare i succhi oltre ventiquattro ore. Non conservare i succhi in un contenitore di metallo, perché gli acidi potrebbero intaccare la superficie e compromettere il sapore.

6. Pulizia e cura

Estrarre la spina dalla presa prima di effettuare la pulizia. Non introdurre in acqua la stazione base con il motore!

Non utilizzare detergenti acidi o aggressivi per pulire l'apparecchio. Si consiglia di pulire l'apparecchio dopo ogni utilizzo.

- Pulire la stazione base con un panno morbido leggermente umido.
- Gli altri componenti possono essere lavati con acqua e detergente di media intensità.
- I componenti possono essere lavati in lavastoviglie, tranne la stazione base. Evitare di usare un dosaggio eccessivo per il detergente.
- Far asciugare tutti i componenti, prima di rimontare l'apparecchio.

Conservare l'unità con il coperchio per proteggere i componenti dalla polvere. Conservare l'apparecchio nella confezione originaria, se non lo si usa per lungo tempo.



7. Avvertenze di sicurezza ed esclusione della responsabilità

Non tentare mai di aprire l'apparecchio per effettuare riparazioni o trasformazioni. Evitare il contatto con le tensioni di rete. Non cortocircuitare il prodotto. L'apparecchio non è impermeabile, utilizzarlo solo in luoghi asciutti. Proteggerlo da elevata umidità dell'aria, acqua e neve. In ogni caso, tenere l'apparecchio lontano da elevate temperature. Non esporre l'apparecchio a improvvisi sbalzi termici o forti vibrazioni in quanto potrebbero danneggiarsi le parti elettroniche. Prima di utilizzare l'apparecchio verificare la presenza di eventuali danneggiamenti.

Non utilizzare l'apparecchio se ha subito un urto o è stato danneggiato in un altro modo. Rispettare le normative e limitazioni nazionali. Utilizzare l'apparecchio unicamente per gli scopi descritti nelle istruzioni. Questo prodotto non è un giocattolo. Conservarlo fuori dalla portata di bambini o persone con capacità mentali limitate. Ogni riparazione o modifica al prodotto non effettuata dal fornitore originale comporta l'estinzione dei diritti di garanzia. Il dispositivo può essere utilizzato solo da persone che hanno letto e compreso le presenti istruzioni. Le specifiche dell'apparecchio possono cambiare senza preavviso.



8. Indicazioni per lo smaltimento

Secondo la direttiva europea RAEE, le apparecchiature elettriche ed elettroniche non possono essere smaltite con i rifiuti domestici. I loro componenti devono essere consegnati separatamente al centro di riciclaggio o smaltimento, in quanto gli eventuali componenti tossici e pericolosi possono inquinare permanentemente l'ambiente in caso di smaltimento improprio.

Secondo la legge sulle apparecchiature elettriche ed elettroniche (ElektroG) il consumatore è tenuto a restituire gratuitamente tali apparecchi al termine della loro vita al produttore, al punto vendita o a punti di raccolta pubblici allestiti appositamente. Dettagli in merito sono regolati dalla rispettiva legge nazionale. Il simbolo riportato sul prodotto, le istruzioni per l'uso e/o la confezione indicano tali disposizioni. Con questo tipo di differenziazione dei materiali, con il riciclaggio e lo smaltimento di apparecchi vecchi, l'utente dà un importante contributo alla tutela dell'ambiente.



Direttiva RAEE 2012/19/UE
Numero reg. RAEE: DE 67896761

Con la presente la ditta WD Plus GmbH dichiara che l'apparecchio 303342/20190720FS028 è conforme ai requisiti essenziali e alle rimanenti disposizioni in materia. Una dichiarazione di conformità completa è disponibile presso: WD Plus GmbH, Wohlenbergstraße 16, 30179 Hannover



Consignes de sécurité et d'utilisation

- Lisez entièrement le mode d'emploi avant d'utiliser le produit ! Conservez le présent mode d'emploi.
- Avant d'utiliser l'appareil, vérifiez si la tension qui est marquée sur la plaque signalétique correspond à celle de votre réseau électrique !
- Ne tirez pas le câble lorsque vous voulez débrancher la fiche de la source électrique. Tirez toujours le connecteur !
- Débranchez toujours la fiche de la source électrique lorsque l'appareil n'est pas en service ! Ne laissez jamais le produit sans surveillance !
- Cet appareil n'est pas destiné à un usage privé !
- Le nettoyage et l'entretien ne doivent

en aucun cas être réalisés par des enfants !

- Cet appareil peut être utilisé par des enfants de plus de 8 ans et des personnes avec des capacités physiques, sensorielles ou mentales diminuées, ou un manque d'expérience et de savoir s'ils sont surveillés ou s'ils ont été instruits sur une utilisation sûre de l'appareil et sont conscients des dangers inhérentes à cette utilisation.
- Ne plongez jamais l'appareil dans l'eau pour le nettoyer. Essuyez le boîtier avec un chiffon sec.
- Utilisez le produit uniquement sur une surface rectiligne.
- Débranchez l'appareil du réseau électrique s'il n'est pas utilisé ou pour des besoins de nettoyage.
- Veillez à ce que le câble ne soit pas en contact avec des surfaces chaudes ou

humides.

- Si vous constatez un défaut sur le câble d'alimentation, ne mettez pas l'appareil en marche. Adressez-vous dans ce cas au fabricant du produit.
- Ne bougez jamais l'appareil lorsqu'il est en service.
- Le produit ne doit être ouvert ou réparé que par des spécialistes qualifiés !
- Retirez l'emballage et vérifiez si l'appareil ne se trouve dans un état de fonctionnement normal avant de l'utiliser.
- Veillez à ce que les enfants ne jouent pas avec l'appareil ou l'emballage !
- Pour la sécurité de vos enfants, ne laissez pas les emballages (sac en plastique, carton, polystyrène, etc.) à leur portée.
- Ce produit n'est pas un jouet !

- Une surveillance stricte est nécessaire lorsque le produit est utilisé à côté des enfants, par ces enfants ou par des personnes fragiles.
- N'utilisez pas l'appareil après un dysfonctionnement, s'il est tombé ou semble endommagé d'une certaine manière. Renvoyez le produit dans son intégralité au fabricant à des fins d'inspection, de réparation ou de remplacement.
- Avant de débrancher la câble d'alimentation, assurez-vous que l'appareil est éteint. Lorsque vous touchez ce câble, assurez-vous que vous avez les mains sèches pour éviter un choc électrique.
- Ce produit ne doit pas être utilisé à proximité immédiate de l'eau comme par exemple la baignoire, le lavabo, la

piscine, etc. qui présentent un risque d'immersion ou de projection.

- Ne connectez jamais l'appareil sur une rallonge ou un bloc multiprise !
- N'utilisez pas l'appareil en plein air !
- Utilisez le produit conformément aux instructions du présent mode d'emploi. Toute autre utilisation qui n'est pas recommandée par le fabricant, peut entraîner un incendie, des chocs électriques ou des blessures physiques et annuler la garantie.
- Ne faites pas fonctionner l'appareil sans surveillance. Si vous quittez le local, arrêtez toujours l'appareil. Retirez la fiche de la prise.

- N'utiliser que des accessoires d'origine.
- Avertissement ! Ne laissez pas les enfants jouer avec le film. Il existe un risque d'étouffement !
- Utilisez exclusivement les fruits et les légumes dont vous pouvez extraire du liquide.
- Veillez à ce qu'aucune partie du corps ne soit retenue dans l'appareil.

Nous vous remercions d'avoir acheté un produit d'Arendo. Pour que vous puissiez profiter longtemps de l'appareil acquis, veuillez lire attentivement le mode d'emploi suivant.

1. Contenu de la livraison

- Broyeur multifonction
- Mode d'emploi

2. Caractéristiques techniques

Alimentation en tension	220-240 V CA ~ 50/60 Hz
Puissance absorbée	280 W
Classe de protection	II
Capacité	500 ml
Développement du bruit	83 dBA
Longueur du câble	~ 1m
Propriétés	<ul style="list-style-type: none"> • Protection contre la surchauffe • 2 niveaux de vitesse

3. Détails du produit

Numéro	Description
1	Unité de base / carter du moteur
2	Bol de mixage
3	Disque support
4	Jeu de 2 en 1
5	Couvercle avec goulotte de remplissage
6	Accessoire de remplissage
7	Jeu de couteaux
8	Couvercle du mélangeur
9	Commutateur à plots pour la sélection de la vitesse

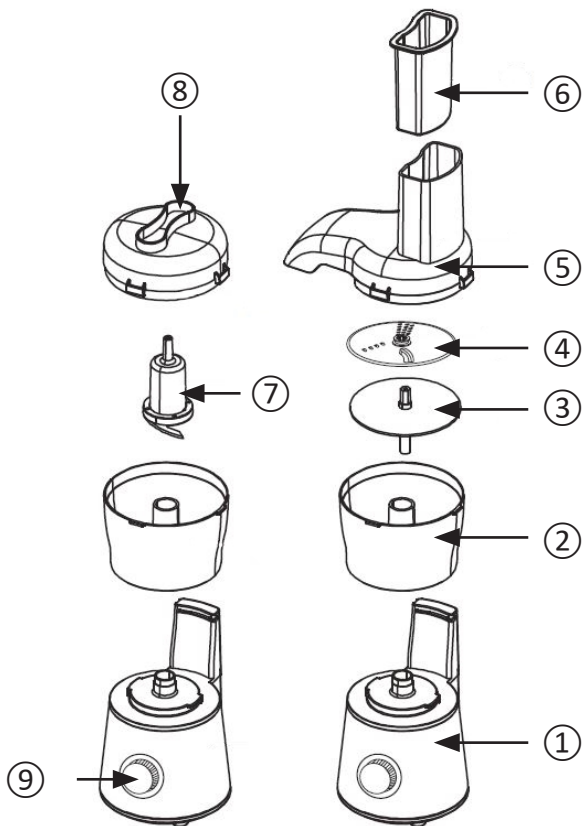

4. Montage

- ① Vissez le bol mélangeur (2) sur l'unité du moteur (1).



- ② Choisissez ensuite si vous voulez utiliser le jeu de couteaux (7) ou le disque support (3) dans un ensemble 2 en 1 (4).

- ③ Montez le jeu correspondant sur le bol mélangeur.

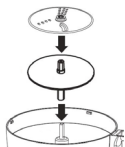

- ④ Placez le couvercle (8) pour le jeu de couteaux (7), ou le couvercle avec la goulotte de remplissage (5) pour le disque support (3).

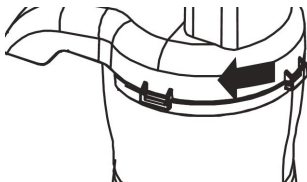

Remarque : pour remplacer les accessoires, débranchez la fiche de la prise. Remplacez les accessoires uniquement lorsque l'appareil est complètement arrêté.

5. Mode d'emploi

Sortez l'appareil de l'emballage et retirez tout matériau d'emballage. Placez l'appareil sur une surface plane et solide.

- ① Branchez ensuite la fiche sur une prise correctement raccordée.
- ② Sélectionnez l'accessoire de mélange souhaité (3/4) ou (7).
- ③ Placez un godet souhaité au-dessous du robinet du couvercle avec la goulotte de remplissage (5).
- ④ **Jeu de couteaux (7)**: Ouvrez le bol mélangeur et remplissez-le avec des ingrédients correspondants. Fermez ensuite le bol mélangeur.
- ⑤ **Disque support avec un jeu de 2 en 1 (3/4)** : Introduisez les ingrédients correspondants par le haut à travers la goulotte de remplissage.



- ⑥ Placez l'appareil avec le commutateur à plots pour la sélection de la vitesse (9) au niveau 1 ou 2, selon la vitesse à laquelle l'appareil doit travailler.
- ⑦ Après utilisation, débranchez la fiche secteur de la prise et nettoyez l'appareil en suivant les consignes du chapitre 6 suivant.

Remarque : Assurez-vous que le jus extrait est conservé au frais. Notez que le jus ne doit pas être conservé pendant plus d'une journée. Ne conservez pas les jus dans les récipients métalliques, puisque l'acide du jus attaque la surface et peut affecter la saveur.



6. Nettoyage et entretien

Avant le nettoyage, débranchez la fiche secteur de l'appareil de la prise. Il ne faut en aucun cas plonger la station de base avec le moteur dans l'eau !

N'utilisez en aucun cas des produits de nettoyage abrasifs ou agressifs pour nettoyer l'appareil. Il est recommandé de nettoyer l'appareil après chaque utilisation.

- Nettoyer la station de base avec un chiffon doux légèrement mouillé.
- Vous pouvez nettoyer les autres parties de l'appareil avec de l'eau et un produit de nettoyage doux.
- Toutes les pièces sont compatibles avec le lave-vaisselle, y compris la station de base. Veillez à ce que le produit de nettoyage ne soit pas fortement dosé.
- Laissez ensuite sécher toutes les pièces, avant de remonter l'appareil.

Conservez le broyeur multifonction avec le couvercle fermé, pour protéger les composants de la poussière. Par ailleurs, conservez l'appareil dans l'emballage d'origine si vous ne voulez pas l'utiliser pendant un certain temps.



7. Consignes de sécurité et clause de non responsabilité

N'essayez jamais d'ouvrir l'appareil afin de réaliser des réparations ou des transformations. Évitez le contact avec les tensions du secteur. Ne court-circuitez pas le produit. L'appareil n'est pas étanche à l'eau, veuillez l'utiliser uniquement au sec. Protégez-le d'une humidité élevée, de l'eau et de la neige. Maintenez l'appareil éloigné de températures élevées. N'exposez pas l'appareil à des changements de température brusques ou de fortes vibrations, qui pourraient endommager les pièces électroniques. Vérifiez l'appareil avant l'utilisation, pour détecter des dommages.

L'appareil ne doit pas être utilisé s'il a reçu un coup ou a été autrement endommagé. Veuillez respecter les dispositions et restrictions nationales. N'utilisez pas le produit à d'autres fins que celles décrites dans le mode d'emploi. Ce produit n'est pas un jouet. Maintenez-le hors de la portée des enfants ou des personnes handicapées sur le plan mental. Toute réparation ou modification qui n'est pas effectuée par le fournisseur initial entraîne l'annulation de la garantie. L'appareil ne doit être utilisé que par des personnes ayant lu et compris ce manuel. Les spécifications de l'appareil peuvent être modifiées sans indication préalable.



8. Informations sur la mise au rebut de vos appareils

Les appareils électriques et électroniques ne doivent pas, selon la directive européenne DEEE être jetés dans les ordures ménagères. Leurs composants doivent être éliminés ou recyclés séparément, car des composants toxiques ou dangereux pourraient endommager l'environnement à long terme en cas d'élimination incorrecte.

Vous êtes, en tant que consommateur en vertu de la loi allemande sur l'électricité (ElektroG), obligé de restituer gratuitement les appareils électriques et électroniques à la fin de leur durée de vie au fabricant, au point de vente ou dans des points de collecte publiques prévus à cet effet. Les détails sont réglés par le droit national correspondant. Le symbole sur le produit, le mode d'emploi et / ou l'emballage indique ces dispositions. Avec la séparation de matières, le recyclage et l'élimination d'appareils usagés, vous apportez une contribution importante à la protection de l'environnement.



Directive DEEE 2012/19/UE

DEEE Numéro de registre : DE 67896761

La société WD Plus GmbH déclare par la présente que l'appareil 303342/20190720FS028 est conforme aux exigences fondamentales et aux autres dispositions pertinentes de la directive. Pour obtenir une déclaration de conformité complète, adressez-vous à : WD Plus GmbH, Wohlenbergstraße 16, 30179 Hanovre



Instrucciones de uso y seguridad

- ¡Lea estas instrucciones de uso en su totalidad antes de poner en funcionamiento el aparato! Conserve las instrucciones de uso.
- Antes de utilizar el aparato, compruebe que la tensión indicada en la placa de características coincide con la de su red.
- No tire del cable cuando desee desenchufarlo del suministro de corriente. ¡Tire siempre del propio enchufe!
- Desconecte siempre el aparato del suministro de corriente cuando no vaya a utilizarlo. ¡No deje el producto sin supervisión!
- El aparato solo se ha concebido para un uso privado.
- ¡No deje que los niños se encarguen de la limpieza y el mantenimiento!

- Este aparato puede ser utilizado por niños a partir de 8 años y personas con capacidades físicas, sensoriales o mentales reducidas o falta de experiencia y conocimientos cuando se encuentren bajo supervisión o hayan sido instruidos en relación con el uso seguro del aparato y los peligros que pueden derivarse del mismo.
- No lo sumerja nunca en agua para limpiarlo. Limpie la carcasa con un paño suave.
- Utilice el aparato solo sobre una superficie lisa.
- Desenchúfelo cuando no lo vaya a usar o durante la limpieza.
- Preste atención a que el cable no entre en contacto con ninguna superficie caliente o húmeda.

- No encienda el aparato si detecta un defecto en el cable de red. En ese caso, diríjase al fabricante del producto.
- No mueva en ningún caso el aparato mientras esté funcionando.
- Solo personal especializado y cualificado puede abrir y reparar el aparato.
- Retire el material de embalaje y compruebe que el aparato se encuentra en perfecto estado antes de usarlo.
- ¡Asegúrese de que los niños no jueguen con el aparato o los materiales de embalaje!
- Para la seguridad de sus hijos, no deje a su alcance piezas del embalaje (bolsa de plástico, caja de cartón, poliestireno, etc.).
- ¡Este producto no es un juguete!
- Es imprescindible supervisar a los niños cuando estos utilicen el aparato o

este se utilice en su presencia o la de personas débiles.

- No utilice el aparato si ha sufrido un fallo de funcionamiento, se ha caído o parece dañado del modo que sea. Envíe el aparato completo al fabricante para que lo inspeccione, lo repare o lo sustituya.
- Antes de enchufar el cable de red, asegúrese de que el aparato está apagado. Si va a tocarlo, asegúrese de tener las manos secas para evitar descargas eléctricas.
- No utilice el aparato en cercanía directa de agua como bañeras, pilas, piscinas, etc., donde exista riesgo de que pueda caerse al agua o sufrir salpicaduras.
- ¡No conecte el aparato nunca un cable alargador ni una regleta de enchufes!

- ¡No utilice el aparato en exteriores!
- Utilice el aparato únicamente como se describe en este manual. Cualquier otro uso no recomendado por el fabricante puede dar lugar a incendios, cortocircuitos o daños personales, y la anulación de la garantía.
- No haga funcionar el aparato sin supervisión. Apáguelo siempre que salga de la estancia. Retire el enchufe de la fuente de alimentación.
- Utilice exclusivamente accesorios originales.
- Atención No deje que los niños jueguen con la película. ¡Riesgo de asfixia!

- Emplee únicamente fruta y verduras de las que desee extraer los jugos.
- ¡Tenga cuidado y no introduzca nunca partes del cuerpo en el aparato!

Gracias por escoger un producto de Arendo. Para que pueda disfrutar de su adquisición, le rogamos que lea atentamente las siguientes instrucciones de uso.

1. Volumen de suministro

- Picadora multifunción
- Instrucciones de uso

2. Datos técnicos

Suministro de energía	220-240 V CA~ 50/60 Hz
Consumo de potencia	280 W
Clase de protección	II
Capacidad	500 ml
Emisión de ruido	83 dBA
Longitud del cable	~ 1 m
Propiedades	<ul style="list-style-type: none"> • Protección contra sobrecalentamiento • 2 niveles de velocidad

3. Detalles del producto

Número	Descripción
1	Estación base / carcasa del motor
2	Recipiente de mezcla
3	Disco de soporte
4	Accesorio 2 en 1
5	Tapa con boquilla de llenado
6	Empujador
7	Cuchilla
8	Tapa del mezclador
9	Regulador de velocidad

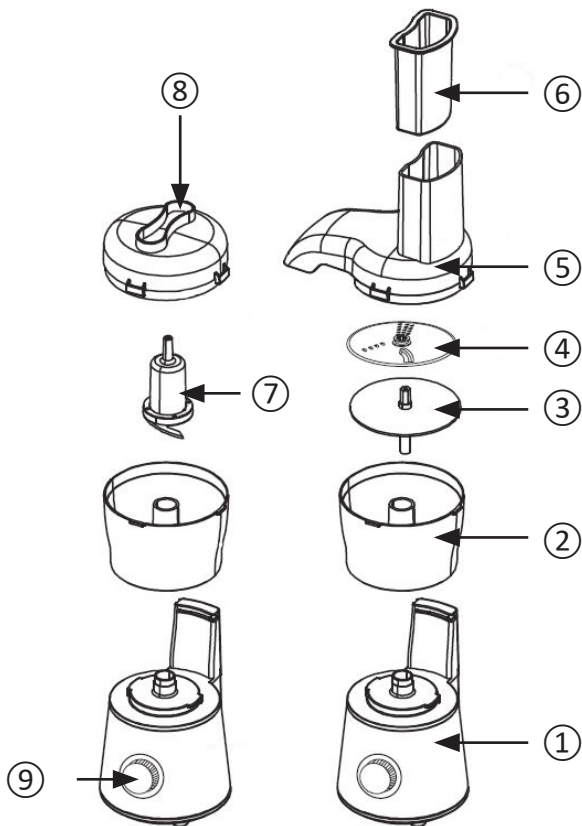

4. Montaje

- ① Enrosque el recipiente de mezcla (2) a la unidad del motor (1).



- ② Seleccione luego si desea utilizar la cuchilla (7) o el disco de soporte (3) con el accesorio 2 en 1 (4).

- ③ Monte el accesorio correspondiente en el recipiente de mezcla.

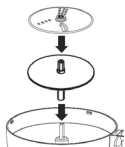

- ④ Coloque la tapa (8) para la cuchilla (7), o la tapa con boquilla de llenado (5) para el disco de soporte (3).

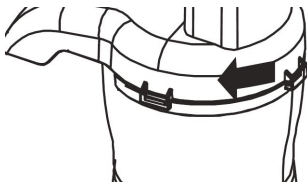

Indicación: Desenchufe el aparato de la red para cambiar los accesorios. Espere a que el aparato esté apagado por completo antes de proceder a cambiar los accesorios.

5. Uso

Saque el aparato del embalaje y retire todo el material de embalaje. Colóquelo sobre una superficie plana.

- ① Conecte el enchufe a una toma de corriente instalada correctamente.
- ② Escoja el accesorio deseado (3/4) o (7).
- ③ Coloque un vaso debajo de la salida de la tapa con la boquilla de llenado (5).
- ④ **Cuchilla (7):** Abra el recipiente de mezcla y llénelo con los ingredientes deseados. Cierre luego el recipiente de mezcla.
- ⑤ **Disco de soporte con accesorio 2 en 1 (3/4):** Introduzca los alimentos que desee por la boquilla de llenado.



- ⑥ Encienda el aparato con el regulador de velocidad (9) en el nivel 1 o 2, en función de lo rápido que deba funcionar el aparato.
- ⑦ Desenchufe el aparato después de usarlo y límpielo como se describe en el capítulo 6 siguiente.



Indicación: Asegúrese de guardar los zumos elaborados en un lugar fresco. No los guarde durante más de un día. No guarde los zumos en recipientes metálicos porque los ácidos de estos podrían atacar la superficie, lo que podría alterar el sabor.

6. Limpieza y cuidado

Antes de limpiarlo, desenchufe el aparato de la red. No sumerja la estación base con el motor nunca en agua.

No utilice productos agresivos ni abrasivos para limpiar el aparato. Le recomendamos limpiar el aparato después de cada utilización.

- Limpie la estación base con un paño ligeramente humedecido.
- El resto de componentes se pueden lavar con agua y un detergente suave.
- Puede usar el lavavajillas para todos los componentes excepto la estación base. Preste atención para no utilizar una dosis demasiado alta de detergente.
- Deje secar los componentes antes de volver a montarlos.

Guarde la picadora multifunción con la tapa colocada para proteger los componentes del polvo. Guárdela en su embalaje original si no va a utilizarla durante un período prolongado de tiempo.



7. Advertencias de seguridad y exoneración de responsabilidad

No intente abrir el dispositivo para realizar reparaciones o modificaciones. Evite el contacto con la red eléctrica. No produzca un cortocircuito en el producto. El dispositivo no es estanco, utilícelo solo en entornos secos. Protéjalo contra la humedad, el agua y la nieve. Manténgalo protegido de las altas temperaturas. No lo someta a cambios de temperatura repentinos o fuertes vibraciones porque esto puede dañar las partes electrónicas. Antes del uso del dispositivo, compruebe si hay daños.

No debe usarse el dispositivo, si ha recibido golpes o ha sido dañado de alguna forma. Cumpla con las determinaciones y limitaciones nacionales. No use el dispositivo para usos diferentes de los que ha sido creado. Este producto no es un juguete. Consérvelo fuera del alcance de los niños o de personas con las capacidades físicas disminuidas. Cualquier reparación o cambio en el dispositivo que no haya sido llevada a cabo por el proveedor da lugar a la rescisión de los derechos de garantía. El dispositivo solo debe ser utilizado por personas que han leído y entendido este manual. Las especificaciones del dispositivo pueden cambiarse sin que sea necesario realizar un aviso previo.



8. Indicaciones de eliminación

Los dispositivos eléctricos y electrónicos no deben eliminarse con los residuos domésticos según la directiva europea WEEE. Sus componentes deben separarse para el reciclaje o su eliminación, ya que los componentes peligrosos y venenosos pueden producir daños al medio ambiente en caso de una eliminación inadecuada.

Como usuario, está obligado por la ley de dispositivos eléctricos y electrónicos a reenviar de forma gratuita los dispositivos eléctricos y electrónicos al final de su vida útil al fabricante, al punto de venta o al punto de recogida público especificado. La legislación de cada país tiene sus propias disposiciones al respecto. El símbolo en el producto, en el manual de instrucciones o en el embalaje indica estas determinaciones. Gracias a este tipo de separación de los materiales, aprovechamiento y eliminación de dispositivos antiguos se realiza una aportación importante al medio ambiente.



Directiva WEEE 2012/19/UE

Número de registro WEEE: DE 67896761

La empresa WD Plus GmbH declara por la presente que el aparato 303342/20190720FS028 satisface los requisitos esenciales y el resto de disposiciones pertinentes. Solicite una declaración de conformidad completa en: WD Plus GmbH, Wohlenbergstraße 16, 30179 Hannover (Alemania)