

User Manual

BRANDSON

- EQUIPMENT -

DEUTSCH / 2

ENGLISH / 28

FRANÇAIS / 54

ITALIANO / 80

ESPAÑOL / 106

BRANDSON GRASSCHERE

Mod. No.: 303503



Warnung! Diese Gerät kann gefährlich sein! Bei einem unvorsichtigen oder unsachgemäßen Gebrauch können Sie sich und anderen Personen Schaden oder Verletzungen zufügen.



Bitte lesen Sie alle Anweisungen aufmerksam durch, damit Sie die Bedienung des Gerätes verstehen und stets wissen, was Sie tun.

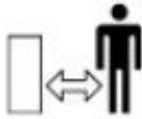

Lassen Sie bitte keine Passanten oder unqualifizierte Personen nah an das Gerät kommen.



Tragen Sie stets einen Gehörschutz und eine Schutzbrille sowie Schutzhandschuhe.



Schalten Sie das Gerät aus! Ziehen Sie vor der Einstellung oder Reinigung oder bei Defekt des Gerätes oder Netzkabels stets den Stecker aus der Steckdose.



Setzen Sie das Gerät niemals Regen aus. Lagern Sie es nicht im Freien und lassen Sie es nicht im Regen stehen.

Achtung! Es besteht die Möglichkeit, dass das Schneidmesser nach dem Abschalten etwas nachläuft! Achten Sie darauf, dass Sie sich nicht schneiden!



WICHTIGE SICHERHEITSHINWEISE FÜR DIESES GERÄT

Lesen Sie alle Sicherheitshinweise und Anweisungen aufmerksam durch! Ein Nichteinhalten der Sicherheitshinweise und Anweisungen kann zu einem elektrischen Schlag, Brand und/oder zu schweren Verletzungen führen.

Bewahren Sie die Sicherheitshinweise und die Anleitung für die Zukunft auf. Der in den nachfolgenden Sicherheitshinweisen verwendete Begriff "Elektrowerkzeug" bezieht sich auf Elektrowerkzeuge mit Netzkabel und auf akkubetriebene Elektrowerkzeuge ohne Netzkabel.

Arbeitsbereichssicherheit

- **Halten Sie den Arbeitsbereich ordentlich und gut beleuchtet.** Schmutzige oder unbeleuchtete Arbeitsbereiche führen zu Unfällen.
- **Betreiben Sie Elektrowerkzeuge nicht in explosionsgefährdeten Umgebungen, wie z.B. brennbare Flüssigkeiten, Gase oder Ähnliches.** Elektrowerkzeuge können Funken erzeugen, die die brennbaren Materialien entzünden können!
- **Halten Sie umstehende Personen sowie Kinder während der Benutzung des Elektrowerkzeugs fern.** Es könnte die Kontrolle über das Gerät verloren werden, sollten Sie abgelenkt werden.

Elektrische Sicherheit

- **Der Anschlussstecker des Elektrowerkzeugs muss in eine ordnungsgemäß angeschlossene Steckdose passen. Der Stecker darf nicht verändert oder angepasst werden. Verwenden Sie in keinem Fall Adapterstecker mit geerdeten Elektrowerkzeugen.** Vorschriftsgemäße Stecker und Steckdosen reduzieren das Risiko eines Stromschlags.
- **Vermeiden Sie jeglichen Körperkontakt mit geerdeten Oberflächen, wie zum Beispiel von Heizungen, Kühlschränken oder Rohren.** Es besteht hierbei das Risiko eines elektrischen Schlags.
- **Halten Sie Elektrowerkzeuge von Nässe und Regen fern.** Sollte Wasser in ein Elektrowerkzeug eindringen, erhöht dies die Gefahr eines elektrischen Schlages!
- **Zweckentfremden Sie das Kabel auf keinen Fall! Tragen Sie das Elektrogerät niemals am Kabel, hängen Sie es nicht am Kabel auf oder ziehen Sie niemals am Kabel, um den Stecker aus der Steckdose zu ziehen. Halten Sie das Kabel von Öl, Hitze, scharfen Kanten oder z.B. vor beweglichen Teilen fern!** Ein beschädigtes oder verheddertes Kabel erhöht das Risiko eines elektrischen Schlages!
- **Sollten Sie ein Elektrowerkzeug im Freien betreiben, verwenden Sie in jedem Fall ein für die Außenbereichsnutzung geeignetes Verlängerungskabel.** Die Verwendung eines für den Außenbereich geeigneten Kabels verringert die Gefahr eines elektrischen Schlags.

Persönliche Sicherheit

- **Stellen Sie sicher, dass Sie stets aufmerksam sind. Achten Sie darauf, was Sie tun und gehen Sie mit der nötigen Vernunft an die Arbeit. Benutzen Sie kein Elektrowerkzeug, wenn Sie unter dem Einfluss von Alkohol, Drogen oder Medikamenten stehen oder müde sind!** Unachtsamkeit beim Gebrauch von Elektrowerkzeugen kann zu schweren Verletzungen führen.
- **Tragen Sie während der Verwendung des Elektrowerkzeugs stets eine persönliche Schutzausrüstung und eine Schutzbrille.** Das Tragen von entsprechender Schutzkleidung, wie z.B. Gehörschutz, Schutzbrille, Sicherheitsschuhe und Schutzhelm kann, je nach Art und Einsatz eines Elektrowerkzeuges, das Risiko von Verletzungen verringern.
- **Vermeiden Sie eine unbeabsichtigte Inbetriebnahme des Elektrowerkzeugs. Vergewissern Sie sich immer, ob das Gerät abgeschaltet ist, bevor Sie es an den Akku oder die Stromversorgung anschließen, es aufnehmen oder tragen.** Wenn Sie beim Tragen des Elektrowerkzeuges den Finger am Schalter haben oder das Gerät eingeschaltet an die Stromversorgung anschließen, kann dies zu Unfällen führen.
- **Entfernen Sie jegliche Einstellwerkzeuge oder Schraubenschlüssel, bevor Sie das Gerät einschalten.** Ein Werkzeug oder ein Gegenstand, der sich in einem drehenden Geräteteil befindet, kann zu Verletzungen führen.

- **Halten Sie bei der Verwendung von Elektrowerkzeugen immer eine normale Körperhaltung und sorgen Sie jederzeit für einen sicheren Stand und halten Sie das Gleichgewicht.** Sie können das Elektrowerkzeug in unerwarteten Situationen deutlich besser kontrollieren.
- **Tragen Sie während der Verwendung eines Elektrowerkzeuges immer eine geeignete Kleidung. Tragen Sie in keinem Fall weite Kleidung oder Schmuck. Halten Sie Ihre Haare, Kleidung sowie Handschuhe stets von bewegenden Teilen fern.** Diese Art von Kleidungsstücken oder Haare können von sich bewegenden Teilen erfasst werden!
- **Sollten Anschlussvorrichtungen für Staubabsaug- und Staubaufsammelgeräte vorhanden sein, sollten diese fachgerecht montiert und verwendet werden.** Die Benutzung von Staubvorrichtungen kann Gefahren, die durch Staub verursacht werden, reduzieren.

Gebrauch und Behandlung von Elektrowerkzeugen

- **Überlasten Sie das Elektrowerkzeug in keinem Fall. Verwenden Sie für Ihre Arbeit immer das entsprechend korrekte Elektrowerkzeug.** Arbeiten mit einem falschen Elektrowerkzeug schränkt die Sicherheit erheblich ein.
- **Benutzen Sie in keinem Fall ein Elektrowerkzeug, bei welcher der Schalter defekt ist.** Ein Gerät, welches sich nicht mehr ein- oder ausschalten lässt, muss unbedingt repariert und darf nicht mehr benutzt werden.

- **Bevor Sie Einstellungen, oder Zubehör am Elektrowerkzeug wechseln möchten, oder das Gerät lagern wollen, müssen Sie es von der Stromquelle und/oder dem Akku trennen.** Diese Maßnahmen reduzieren die Gefahr eines versehentlichen Wiedereinschaltens des Gerätes.
- **Bewahren Sie unbenutzte Elektrowerkzeuge außerhalb der Reichweite von Kindern auf. Lassen Sie nicht zu, dass Personen, die nicht mit den Anweisungen des Gerätes vertraut sind, dieses benutzen.** Elektrowerkzeuge sind gefährlich in Händen von unerfahrenen Benutzern.
- **Pflegen Sie Ihre Elektrowerkzeuge. Überprüfen Sie Ihre Geräte auf Fehlausrichtung, Beschädigung und anderen Zustände, die die Inbetriebnahme beeinträchtigen kann. Lassen Sie im Falle einer Beschädigung das Elektrowerkzeug von einem Fachmann reparieren, bevor Sie es wieder verwenden.**
- **Halten Sie Schneidwerkzeuge sauber und scharf. Gut gepflegte Werkzeuge mit scharfen Klingen sind weniger anfällig und lassen sich besser handhaben.**
- **Verwenden Sie das Elektrowerkzeug, das Zubehör sowie die Werkzeugeinsätze gemäß diesen Anweisungen. Berücksichtigen Sie dabei die Bedingungen und die auszuführende Arbeit.**

Gebrauch und Behandlung von Akkuwerkzeugen

- **Laden Sie den Akku ausschließlich mit dem vom Hersteller vorgeschriebenen Ladegerät.** Ein Ladegerät, das für einen bestimmten Akkutyp geeignet ist, kann bei der Verwendung mit einem anderen Akku eine Brandgefahr darstellen.
- **Benutzen Sie Elektrowerkzeuge nur mit den ausdrücklich vorgeschriebenen Akkus.** Bei der Verwendung von anderen Akkus besteht Brand- und Verletzungsgefahr!
- **Bewahren Sie den Akku bei Nichtgebrauch in keinem Fall zusammen mit anderen metallischen Gegenständen, wie z.B. Büroklammern, Münzen und Schrauben auf.** Die Akkukontakte können unter Umständen kurzgeschlossen werden und einen Brand verursachen.
- **Bei Missbrauch ist es möglich, dass Flüssigkeit aus dem Akku austritt. Vermeiden Sie jeglichen Kontakt mit der Flüssigkeit. Spülen Sie bei versehentlichem Kontakt die betroffenen Stellen umgehend mit Wasser ab. Falls die Flüssigkeit in ein Auge gelangen sollte, begeben Sie sich zusätzlich in ärztliche Behandlung.** Die vom Akku austretende Flüssigkeit kann Verätzungen und Hautreizungen auslösen.

Wartung

- **Lassen Sie das Gerät von einem qualifizierten Techniker warten und verwenden Sie ausschließlich identische Ersatzteile.**
- **Halten Sie Griffe frei von Öl, Fett und anderen Flüssigkeiten, um einen festen Halt zu gewährleisten.**

Sicherheitswarnungen für Grasscheren

- **Tragen Sie bei der Verwendung der Grasschere stets Schutzbrille, Schutzmaske, Schutzhandschuhe sowie eine entsprechende Kopfbedeckung.**
- **Halten Sie alle Körperteile von der Messereinheit fern. Versuchen Sie nicht, bei laufendem Messer Schnittgut zu entfernen oder zu schneidendes Material festzuhalten. Entfernen Sie eingeklemmtes Schnittgut nur bei ausgeschaltetem Gerät. Unachtsamkeit bei Benutzung des Gerätes kann zu schweren Verletzungen führen!**
- **Halten Sie das Gerät gut und sicher fest.**
- **Setzen Sie das Produkt nicht bei Regen ein. Achten Sie darauf, dass Sie es nur in trockenen Innenräumen aufbewahren. Bei Benutzung auf nassen Oberflächen kann ein elektrischer Schlag auftreten!**
- **Stecken Sie keine Hände, Finger, Haare oder andere Körperteile sowie Gegenstände in das Gerät.**
- **Blockieren Sie niemals das Schneidmesser.**
- **Tragen Sie die Grasschere am Handgriff bei stillstehendem Messer. Ein sorgfältiger Umgang mit dem Gerät verringert die Verletzungsgefahr!**
- **Halten Sie das Elektrowerkzeug nur an den isolierten Griffflächen, da das Schneidmesser in Berührung mit verborgenen Stromleitungen oder dem eigenen Netzkabel kommen kann.**
- **Eine erhöhte Motordrehzahl kann gefährliche Beschädigungen verursachen und zu Verletzungen führen. Motorüberhitzungen oder eine Überhitzung der Steuerung kann einen Brand verursachen.**

- **Während des Betriebes dürfen sich im Umkreis von 3 Metern keine anderen Personen oder Tiere aufhalten. Der Bedienende ist im Arbeitsbereich gegenüber Dritten verantwortlich.**
- **Warten Sie, bis das Elektrowerkzeug zum Stillstand gekommen ist, bevor Sie es ablegen.**
- **Fassen Sie die Grasschere niemals am Messer an.**
- **Verwenden Sie das Gerät nicht in Ruhezeiten oder sehr früh am Morgen oder spät in der Nacht. Beachten Sie, dass Sie Menschen in der Nähe nicht stören.**
- **Dieses Gerät ist nicht dafür bestimmt, von Personen (einschließlich Kinder) mit eingeschränkten physischen, sensorischen oder geistigen Fähigkeiten oder mangelnder Erfahrung und/oder mangelndem Wissen benutzt zu werden, es sei denn, sie werden durch eine für ihre Sicherheit zuständige Person beaufsichtigt oder erhalten von ihr Anweisungen, wie das Gerät zu benutzen ist. Kinder sollten beaufsichtigt werden, um sicherzustellen, dass sie nicht mit dem Gerät spielen.**
- **Kleinkinder sollten unbedingt beaufsichtigt werden, um sicherzugehen, dass Sie nicht mit dem Gerät spielen.**
- **Halten Sie Körperteile und Gegenstände von rotierenden Teilen fern.**
- **Führen Sie das Gerät niemals aus, während sich Personen, insbesondere Kinder oder Haustiere in unmittelbarer Nähe aufhalten.**

- Erlauben Sie niemals Kindern oder mit diesen Anweisungen nicht vertraute Personen das Gerät zu verwenden. Nationale Vorschriften beschränken möglicherweise das Alter des Bedieners.
- Der Bediener ist für Unfälle oder Schäden an anderen Menschen oder deren Eigentum verantwortlich.
- Tragen Sie stets festes Schuhwerk und eine lange Hose. Benutzen Sie das Gerät nicht barfuß oder mit offenen Schuhen. Das Tragen von festen Handschuhen, rutschfestem Schuhwerk und einer Schutzbrille wird empfohlen. Tragen Sie keine weite Kleidung oder Schmuck, welche/r sich in bewegenden Teilen verfangen könnte.
- Inspizieren Sie die zu schneidende Fläche sorgfältig und beseitigen Sie alle Drähte und sonstige Fremdkörper.
- Prüfen Sie vor der Benutzung immer, ob die Messereinheit abgenutzt oder beschädigt ist. Arbeiten Sie niemals mit beschädigtem oder stark abgenutztem Schneidwerk.
- Verwenden Sie das Gerät nur bei Tageslicht oder gutem künstlichem Licht. Benutzen Sie die Grasschere niemals mit defekten oder nicht montierten Schutzvorrichtungen. Stellen Sie sicher, dass alle mitgelieferten Griffe und Schutzvorrichtungen beim Betrieb der Grasschere angebracht sind. Nehmen Sie niemals eine Grasschere mit nicht zulässigen Modifikationen in Betrieb.
- Achten Sie beim Betrieb der Grasschere stets auf einen sicheren Stand. Achten Sie immer auf Ihre Umgebung und seien Sie auf mögliche Gefahrenmomente gefasst, die Sie möglicherweise während des Schneidens nicht hören.

- Überprüfen Sie die Grasschere auf Beschädigungen und lassen Sie sie, wenn notwendig instandsetzen, sofern diese Kontakt mit einem Fremdkörper hatte.
- Lagern Sie die Grasschere an einem trockenen, sicheren Platz außerhalb der Reichweite von Kindern.
- Versuchen Sie nicht das Gerät zu reparieren, es sei denn, Sie besitzen die notwendige Ausbildung.
- Als Berührschutz für die sich bewegende Messereinheit ist das Gerät mit einem Schutzschalter im Griff ausgestattet.
- Benutzen Sie das Gerät nicht, wenn Sie dieses mit nur einem oder gänzlich ohne Schaltung betreiben können.
- Achtung! Schalten Sie vor Wartungs- oder Reinigungsarbeiten das Gartengerät aus.
- Trennen Sie das Gerät bei Nichtbenutzung immer von der Stromversorgung.
- Nachdem die Grasschere abgeschaltet wurde, bewegt sich das Messer noch einige Sekunden weiter. Vorsicht! Berühren Sie das bewegende Messer nicht!

Stellen Sie sicher, dass Sie alle Sicherheitshinweise sorgfältig aufbewahren!



Achtung!: Halten Sie diese Sicherheitsregeln zu jeder Zeit ein! Lassen Sie sich nicht von einer Vertrautheit mit dem entsprechenden Produkt abhalten! Missachtung und Missbrauch der Sicherheitsregeln in dieser Anleitung können schwere Verletzungen verursachen!

Wichtige Sicherheitsvorschriften für Akkus

- **Beachten Sie vor der Benutzung des Akkus alle Sicherheitsanweisungen und Warnhinweise dieser Anleitung sowie die Warnhinweise bezüglich Akku, Ladegerät und Elektrowerkzeug.**
- **Bauen Sie den Akku nicht auseinander!**
- **Sollte die Betriebszeit des Akkus deutlich kürzer geworden sein als üblich, stellen Sie sofort den Betrieb des Gerätes ein. Es besteht die Gefahr einer Überhitzung oder Explosion.**
- **Falls Akkuflüssigkeit in die Augen gelangt, muss diese unverzüglich ausgewaschen werden! Begeben Sie sich direkt in ärztliche Behandlung! Es besteht die Gefahr, die Sehkraft zu verlieren.**
- **Schließen Sie den Akku nicht kurz. Kontakte dürfen nicht mit leitfähigen Materialien berührt werden. Lagern Sie das Gerät nicht mit leitfähigen Materialien.**
- **Lassen Sie keine Flüssigkeit mit dem Akku in Berührung kommen. Ein Kurzschluss verursacht einen sehr starken Stromfluss und kann zu Überhitzungen oder Verbrennungen führen.**
- **Lagern Sie das Elektrowerkzeug oder den Akku nicht an Orten, die die Temperatur von 50°C überschreiten!**
- **Probieren Sie in keinem Fall den Akku zu verbrennen, selbst nicht, wenn dieser beschädigt sein sollte. Der Akku kann im Feuer explodieren!**
- **Achten Sie darauf, dass der Akku niemals fallen gelassen oder jeglichen Stößen ausgesetzt wird. Verwenden Sie keinen Akku, der fallengelassen oder erschüttert wurde.**

Hinweise zur Akku-Nutzdauer

- **Laden Sie den Akku erst auf, wenn dieser vollkommen leer ist. Schalten Sie das Elektrowerkzeug immer aus, wenn Sie ein Nachlassen der Leistung feststellen. Laden Sie den Akku im Anschluss auf.**
- **Eine Überladung von Akkus führt zu einer verkürzten Nutzungsdauer. Unterlassen Sie das Laden eines voll aufgeladenen Akkus.**
- **Lassen Sie den Akku stets abkühlen, bevor Sie diesen aufladen. Laden Sie den Akku bei einer Raumtemperatur zwischen 10°C und 40°C.**

Bestimmungsgemäßer Gebrauch

Die Geräte sind für das Schneiden von Rasenrändern und kleinen Rasenflächen in Privat- und Hobbygärten konzipiert.

Geräte für Privat- und Hobbygärten sind nicht geeignet für den Einsatz in öffentlichen Einrichtungen, Parks und Sportzentren, entlang von Straßen, auf Bauernhöfen oder in der Forstwirtschaft. Damit das Werkzeug richtig eingesetzt werden kann, ist es unbedingt erforderlich, die Anweisungen in der Gebrauchsanweisung des Herstellers zu befolgen.

Wichtig! Es ist verboten, das Werkzeug zum Zerkleinern von Material für die Kompostierung zu verwenden, da dies eine potenzielle Gefahr für Personen und Eigentum darstellt.

Die Maschine darf nur für den vorgeschriebenen Zweck verwendet werden. Jede andere Verwendung gilt als Missbrauch. Für hieraus resultierende Schäden oder Verletzungen jeglicher Art haftet der Benutzer/Betreiber und nicht der Hersteller.

Bitte beachten Sie, dass unsere Geräte nicht für den Einsatz in Gewerbe, Handel oder Industrie konzipiert wurden. Unsere Garantie erlischt, wenn das Gerät in Gewerbe-, Handels- oder Industriebetrieben oder für gleichwertige Zwecke eingesetzt wird.

Stellen Sie sicher, dass Sie die Sicherheitshinweise sorgfältig aufbewahren!

Vielen Dank, dass Sie sich für ein Produkt von Brandson entschieden haben. Damit Sie auch lange Freude mit dem erworbenen Gerät haben, lesen Sie sich bitte die nachfolgende Bedienungsanleitung aufmerksam durch. Prüfen Sie vor Inbetriebnahme der gelieferten Ware, ob diese vollständig, fehlerfrei und unbeschädigt ist.

1. Lieferumfang

- Grasschere
- Heckenscherenmesser / Grasmesser
- Akkuladegerät

2. Technische Daten

Spannungsversorgung	<ul style="list-style-type: none">• 7,2V DC 2Ah Akku• 220-240 V AC 50-60 Hz (Ladegerät)
Abmessungen (HxBxL)	150 mm x 165 mm x 130 mm
Akku	7,2V 2000 mAh
Schallleistungspegel (L_{wa})	86 dB(A), K=3 dB(A)
Schalldruckpegel (L_{pa})	66 dB(A), K=3 dB(A)
Schwingungspegel	3,4 m/s ² , K= 1,5m/s ²
Ladedauer	ca. 3-5 Stunden
Schutzklasse	III

3. Produkt-Details

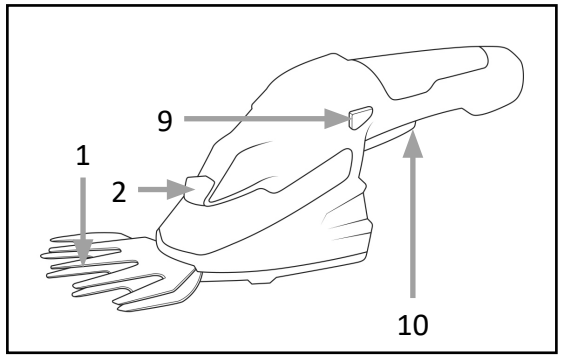
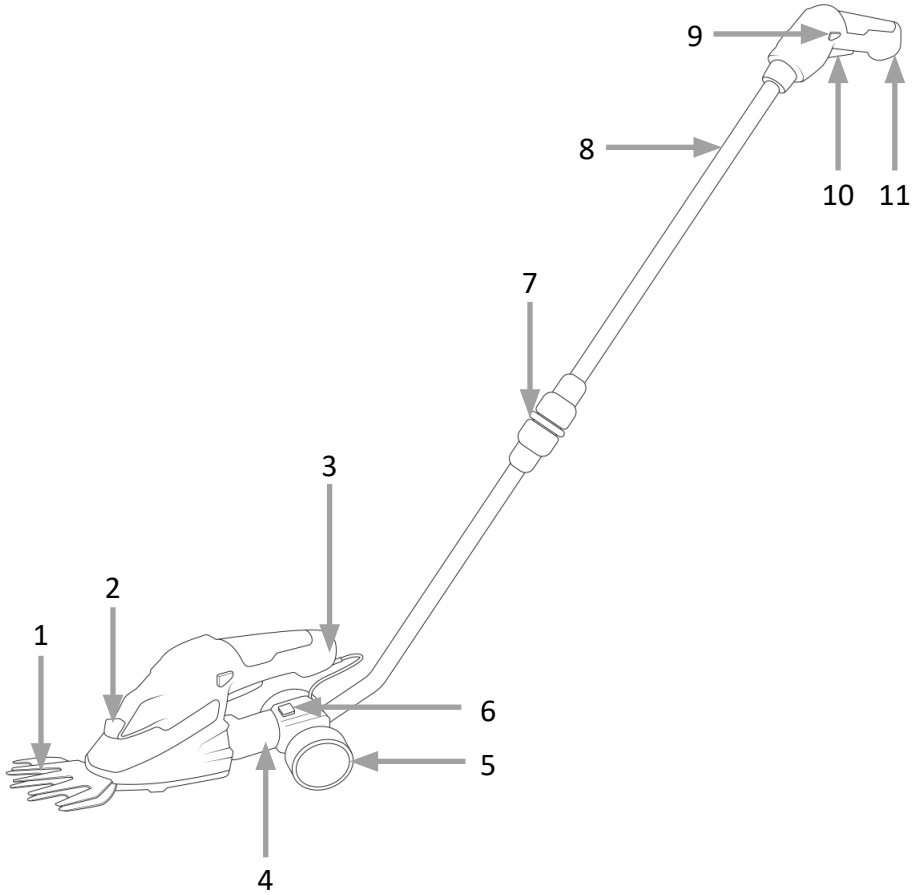

Nummer	Bezeichnung
1	Messereinheit (Grasschere)
2	Messer-Entriegelungstaste
3	Ladebuchse
4	Halterung
5	Reifen
6	Halterungs-Taste (Arretierung)
7	Klemmkupplung für Teleskopstiel
8	Teleskopstiel
9	Sicherheitstaste (Schutzschalter)
10	Ein-Taste
11	Handgriff

4. Inbetriebnahme

Entnehmen Sie das Gerät aus der Verpackung und entfernen Sie jegliches Verpackungsmaterial. Kontrollieren Sie bei Erstinbetriebnahme des Gerätes nochmals die Unversehrtheit des Produkts bzw. der Bauteile sowie die Funktion. Laden Sie den Akku vor der Inbetriebnahme mit dem mitgelieferten Ladegerät vollständig auf.

Entfernen Sie die Schutzabdeckung von der Messereinheit. Stellen Sie sicher, dass die Messereinheit kein Objekt berührt. Achten Sie darauf, dass die Sicherheitstaste (Schutzschalter) nicht betätigt ist. Halten Sie bei der Benutzung der Grasschere die Griffe gut fest, um das Gerät optimal führen zu können. Das Gerät ist nun betriebsbereit.

Betätigen Sie zum Starten des Gerätes den „Schutzschalter“ (9) sowie die „Ein-Taste“(10) des Gerätes gleichzeitig. Beide Tasten müssen betätigt werden, ansonsten schaltet sich das Gerät nicht ein.



ACHTUNG!

- **Decken Sie bitte keine Lüftungsschlitze ab!**
- **Lassen Sie das Gerät nach einem Dauerbetrieb und Entleerung des Akkus mindestens 15 Minuten lang ruhen.**
- **Halten Sie das Gerät stets gut fest! Sorgen Sie stets für einen sicheren Stand, wenn Sie das Gerät verwenden.**

5. Akku aufladen

Laden Sie den Akku mit dem mitgeliefertem Ladegerät auf. An dem Gerät befindet sich eine Status-LED. Solange die LED rot aufleuchtet, ist der Ladevorgang im Gange. Sobald der Akku vollständig aufgeladen ist, ist das Gerät einsatzbereit.

6. Montage des Teleskopstiels

Mit dem Teleskopstiel (8) können Sie die Gartenschere auf Rädern über den Rasen schieben.



Der lange Handgriff ist nur für den Gebrauch mit dem Grasschneidemes-
ser bestimmt und darf nicht mit dem Heckenscherenmesser verwendet
werden!

Zur Befestigung des Stiels montieren Sie die Halterung. Schieben Sie die Halterung (4) in Pfeilrichtung auf das Gerät, bis die Arretierung einrastet.

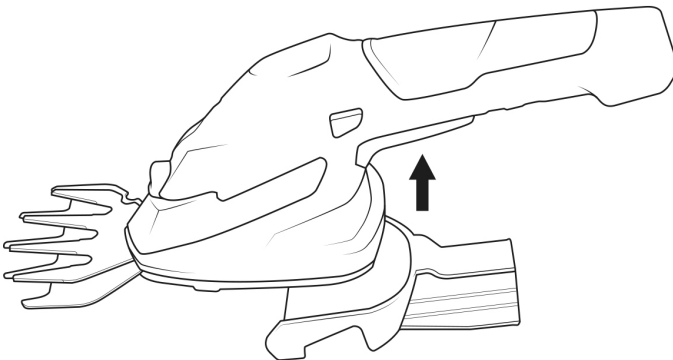

Nun bitte die Räder auf die Achse montieren und nach innen schieben.
Verbinden Sie abschließend das Schalterkabel.

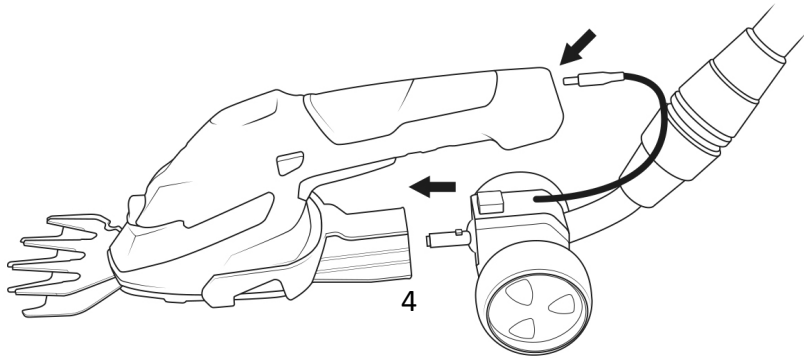

Um den Teleskopgriff auf die gewünschte Länge einzustellen, lösen Sie die Klemmkupplung für den Teleskopstiel (7) und stellen Sie den Stiel auf die gewünschte Länge ein. Schrauben Sie die Klemmkupplung anschließend wieder fest.

Drücken Sie auf die Halterungs-Taste (6), um das Werkzeug nach links oder rechts zu drehen und es als Kantenschneider zu verwenden. Achten Sie darauf, dass es einrastet!

Zum Auseinandernehmen gehen Sie in umgekehrter Reihenfolge vor.

Um die Halterung (4) zu entfernen, drücken Sie die Halterungs-Taste und ziehen Sie die Halterung anschließend ab.

Wichtig! Es ist verboten, die vom Hersteller am Werkzeug angebrachten Schaltelemente zu entfernen oder zu überbrücken (z.B. durch Befestigen eines Knopfes am Griff), da dies ein automatisches Abschalten des Werkzeugs verhindern würde und ein hohes Verletzungsrisiko mit sich bringt. Auf keinen Fall dürfen Sie das Heckenschneidemeser mit montiertem Teleskopstiel verwenden.



7. Benutzung

Halten Sie das Gerät immer mit beiden Händen fest. Verwenden Sie das Gerät nur, wenn Sie die Bedienungsanleitung und alle relevanten Sicherheitshinweise gelesen und verstanden haben. Benutzen Sie das Produkt ausschließlich für den bestimmungsmäßigen Gebrauch. Drücken Sie den „Schutzschalter“ (9) sowie die „Ein-Taste“ (10) gleichzeitig, um das Gerät zu starten.

Gerät abschalten

Um das Gerät abzuschalten, lassen Sie den „Schutzschalter“ (9) sowie die „Ein-Taste“ (10) los.

Hinweis: Wenn der Motor abgeschaltet wird, läuft die Messereinheit noch einen Moment weiter. Des Weiteren können betriebsbedingt Funken in den Lüftungsschlitzen auftreten. Dies ist jedoch kein Anzeichen auf einen Defekt!



8. Trimmen

Gras schneiden

Lassen Sie den Grasschneider über den Boden gleiten. Die optimalen Ergebnisse werden erzielt, wenn der Rasen trocken ist.

Wenn Sie einen Rückgang der Schnittleistung feststellen, laden Sie das Gerät sofort wieder auf, damit sich der Akku nicht vollständig entlädt.

Hecke schneiden

Das Werkzeug kann zum Beschneiden kleiner Hecken und Sträucher verwendet werden. Halten Sie das Werkzeug leicht geneigt in Bezug auf die Hecke, die Sie schneiden möchten.

Schneiden Sie zuerst die Seiten von unten nach oben und dann die Oberseite ab.

Achten Sie auf Fremdkörper in oder auf der Hecke, die die Messer beschädigen könnten.

- Generell sollten Hecken, die im Herbst ihre Blätter verlieren, im Juni und Oktober geschnitten werden.
- Hecken, die ihre Blätter nicht verlieren, sollten im April und August geschnitten werden.

9. Messerwechsel

 **Vorsicht! Verletzungsgefahr! Gehen Sie beim Wechseln der Messer mit äußerster Vorsicht vor!**

Zum Herausnehmen der Klinge bitte die Messer-Entriegelungstaste (2) drücken und die Klinge wie dargestellt herausnehmen.

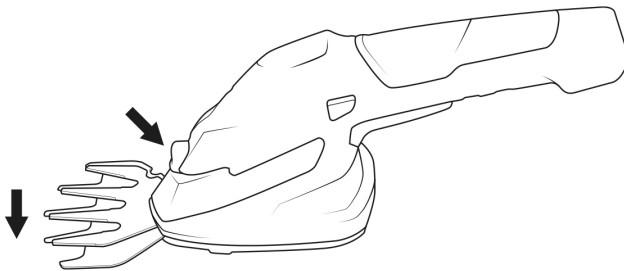

Nach dem Herausnehmen der Klinge können Sie die Zahnräder des Getriebes sehen. Achten Sie darauf, dass beim Wechseln der Klinge kein Schmutz in das Getriebe gelangt.

Gehen Sie beim Zusammenbau in umgekehrter Reihenfolge vor.

 **Vorsicht! Beim Betätigen des Auslösemechanismus (2) fällt das Blatt heraus!**

Entfernen Sie die Klinge des Grasschneiders in Pfeilrichtung.

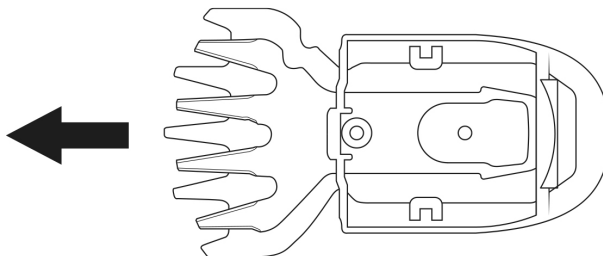

Montieren Sie die Heckenscherenmesser. Wenn Sie ein deutliches Klacken hören, bedeutet dies, dass die Klinge korrekt montiert ist.

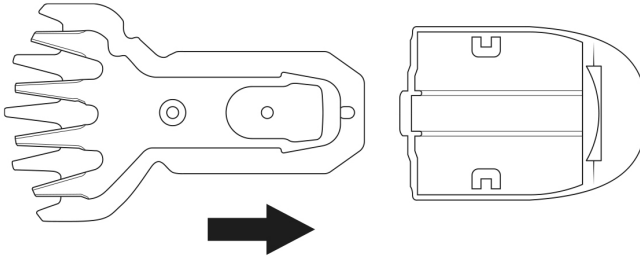

! Vorsicht! Bevor Sie die Klinge entnehmen, vergewissern Sie sich bitte, dass der Benutzer schützende Handschuhe trägt.

Sie haben die Möglichkeit sich zwischen zwei verschiedenen Klingen zu entscheiden.

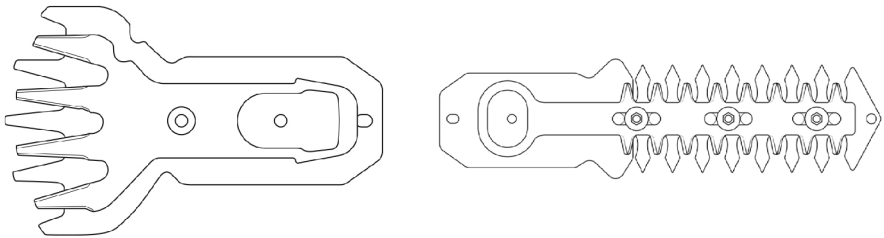

Wenn Sie ein deutliches Klacken hören, bedeutet dies, dass die Klinge bereits gut montiert ist.

Wenn Sie die Heckenschere anschließend wieder gegen die Grasschere tauschen möchten, wiederholen Sie den Vorgang.

10. Reinigung und Pflege

- Halten Sie alle Sicherheitsvorrichtungen, Entlüftungsöffnungen und das Motorgehäuse so weit wie möglich frei von Schmutz und Staub. Wischen Sie das Gerät mit einem sauberen Tuch ab oder blasen Sie sie mit Druckluft mit niedrigem Druck aus.
- Wir empfehlen Ihnen, das Gerät nach jedem Gebrauch sofort zu reinigen.
- Reinigen Sie das Gerät regelmäßig mit einem feuchten Tuch und etwas Schmierseife. Verwenden Sie keine Reinigungs- oder Lösungsmittel; diese könnten die Kunststoffteile des Geräts angreifen. Achten Sie darauf, dass kein Wasser in das Gerät eindringen kann.
- Einige Tropfen Öl (z.B. Nähmaschinenöl) verbessern die Schneidleistung der Klingen, aber tragen Sie niemals Fett auf die Klingen auf.
- Um einen konstant genauen Schnitt zu gewährleisten, ist es auch wichtig, Grasreste und Schmutz zwischen Ober- und Untermesser zu entfernen.

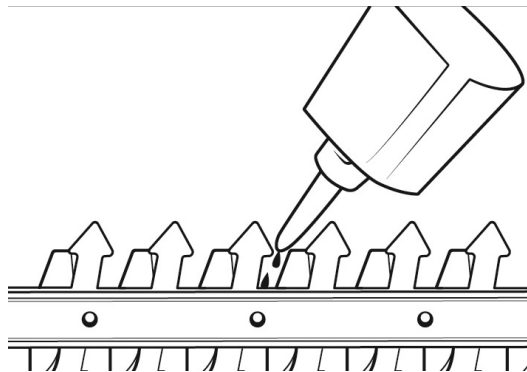

Wichtig! Reinigen Sie das Werkzeug niemals unter fließendem Wasser - und vor allem niemals mit Hochdruck - wegen der potentiellen Gefahr für Personen und Eigentum. Bewahren Sie das Gerät und die Messereinheiten (Grasschneider + Heckenschere) an einem trockenen und frostsicheren Ort auf. Wählen Sie einen Ort, den Kinder nicht betreten können.

11. Zustand der Messereinheit

Schauen Sie in gleichmäßigen Abständen die Messereinheit nach Abnutzungen oder Biegungen und Schäden nach. Wenn Sie Unregelmäßigkeiten erkennen, dürfen Sie das Gerät so auf keinen Fall weiter benutzen. Kontaktieren Sie in diesem Fall unseren Kundenservice oder eine qualifizierte Person. Sofern die Messereinheit richtig benutzt wird, sollten Sie keinerlei Instandsetzungen der Messereinheit benötigen.

12. Lagerung

Bevor Sie die Lagerung der Grasschere beginnen, stellen Sie sicher, dass das Gerät gesäubert wurde. Lagern Sie das Gerät an einem trockenen, gut durchlüfteten Ort, welcher nicht von Kindern erreichbar ist. Halten Sie das Gerät von korrosiven Stoffen wie Gartenchemikalien und Salzen fern.

Setzen Sie für die Lagerung definitiv die Schutzabdeckung der Messereinheit auf.

Lagern und laden Sie die Batterien in einem kühlen Raum. Zu kalte oder zu warme Umgebung können die Lebensdauer der Batterie erheblich einschränken.

13. Fehlerbehebung

Sollten Sie irgendwelche Fehler bemerken, zögern Sie bitte nicht sich mit unserem Kundenservice in Verbindung zu setzen.

Fehler	Fehlerbehebung / Ursache
Grasschere startet nicht	<ul style="list-style-type: none">• Akku aufladen• Akku defekt
Gerät läuft mit Unterbrechungen	<ul style="list-style-type: none">• Interne Verkabelung des Gerätes ist defekt• Schalter ist defekt• Akkuleistung zu gering / Akku aufladen
Messereinheit wird heiß	<ul style="list-style-type: none">• Messereinheit ist stumpf• Zu hohe Reibung wegen fehlender Schmierung
Starke Geräusche / Starke Vibrationen	Gerät defekt



ACHTUNG!

14. Sicherheitshinweise und Haftungsausschluss

Versuchen Sie bitte nie das Gerät zu öffnen, um Reparaturen oder Umbauten vorzunehmen. Vermeiden Sie Kontakt zu den Netzspannungen. Schließen Sie das Produkt nicht kurz. Das Gerät ist nicht wasserdicht. Bitte verwenden Sie es nur im Trockenen. Schützen Sie es vor hoher Luftfeuchtigkeit, Wasser und Schnee.

Halten Sie das Gerät von hohen Temperaturen fern.

Setzen Sie das Gerät keinen plötzlichen Temperaturwechseln oder starken Vibrationen aus, da dies die Elektronikteile beschädigen könnte. Prüfen Sie vor der Verwendung das Gerät auf Beschädigungen. Das Gerät sollte nicht benutzt werden, wenn es einen Stoß abbekommen hat oder in sonstiger Form beschädigt wurde. Beachten Sie bitte die nationalen Bestimmungen und Beschränkungen. Nutzen Sie das Gerät nicht für andere Zwecke als die, die in der Anleitung beschrieben sind.

Dieses Produkt ist kein Spielzeug. Bewahren Sie es außerhalb der Reichweite von Kindern oder geistig beeinträchtigten Personen auf. Jede Reparatur oder Veränderung am Gerät, die nicht vom ursprünglichen Lieferanten durchgeführt wird, führt zum Erlöschen der Gewährleistungs- bzw. Garantieansprüche. Das Gerät darf nur von Personen benutzt werden, die diese Anleitung gelesen und verstanden haben. Die Gerätespezifikationen können sich ändern, ohne dass vorher gesondert darauf hingewiesen wurde.



15. Entsorgungshinweise

Elektrische und elektronische Geräte dürfen nach der europäischen WEEE Richtlinie nicht mit dem Hausmüll entsorgt werden. Deren Bestandteile müssen getrennt der Wiederverwertung oder Entsorgung zugeführt werden, weil giftige und gefährliche Bestandteile bei unsachgemäßer Entsorgung die Umwelt nachhaltig schädigen können.

Sie sind als Verbraucher nach dem Elektro- und Elektronikgerätegesetz (ElektroG) verpflichtet, elektrische und elektronische Geräte am Ende ihrer Lebensdauer an den Hersteller, die Verkaufsstelle oder an dafür eingerichtete, öffentliche Sammelstellen kostenlos zurückzugeben. Einzelheiten dazu regelt das jeweilige Landesrecht. Das Symbol auf dem Produkt, der Betriebsanleitung oder/und der Verpackung weist auf diese Bestimmungen hin. Mit dieser Art der Stofftrennung, Verwertung und Entsorgung von Altgeräten leisten Sie einen wichtigen Beitrag zum Schutz unserer Umwelt.



16. Hinweise zur Batterieentsorgung

Im Zusammenhang mit dem Vertrieb von Batterien oder mit der Lieferung von Geräten, die Batterien enthalten, ist der Anbieter verpflichtet, den Kunden auf folgendes hinzuweisen: Der Kunde ist zur Rückgabe gebrauchter Batterien als Endnutzer gesetzlich verpflichtet. Er kann Altbatterien, die der Anbieter als Neubatterien im Sortiment führt oder geführt hat, unentgeltlich am Versandlager (Versandadresse) des Anbieters zurückgeben. Die auf den Batterien abgebildeten Symbole haben folgende Bedeutung: Pb = Batterie enthält mehr als 0,004 Masseprozent Blei, Cd = Batterie enthält mehr als 0,002 Masseprozent Cadmium, Hg = Batterie enthält mehr als 0,0005 Masseprozent Quecksilber.



Das Symbol der durchgekreuzten Mülltonne bedeutet, dass die Batterie nicht in den Hausmüll gegeben werden darf.



WEEE Richtlinie: 2012/19/EU
WEEE Register-Nr: DE 67896761

Hiermit erklärt die Firma WD Plus GmbH, dass sich das Gerät 303503 in Übereinstimmung mit den grundlegenden Anforderungen und den übrigen einschlägigen Bestimmungen der Richtlinie 2006/42/EC befindet. Eine vollständige Konformitätserklärung erhalten Sie unter: WD Plus GmbH, Wohlenbergstraße 16, 30179 Hannover, <https://www.ganzeinfach.de>



Warning! This device can be dangerous! Careless or improper use may result in injuries to yourself and others.



Please read all instructions carefully so that you understand how to operate the device and always know what you're doing.

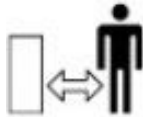

Do not allow pedestrians or unqualified persons to come close to the device.



Always wear ear protection, protective glasses and gloves.



Switch off the device! Always disconnect the plug from the socket before adjusting or cleaning or if the device or mains cable is faulty.



Do not expose the device to rain. Do not keep it in the open and do not leave it in the rain.

Caution! The cutter may continue running for some time after being switched off! Be careful not to cut yourself!



IMPORTANT SAFETY GUIDELINES FOR THIS DEVICE

Read all the safety guidelines and instructions carefully! Not following the safety guidelines and instructions may result in electric shock, fire and/or serious injuries.

Retain all the safety guidelines and instructions for future reference. The term "Power tool" used in the following safety instructions refers to power tools with a mains cable or to cordless power tools without a mains cable.

Workplace safety

- **Keep the workplace organised and well lit.** Dirty or dark workplaces result in accidents.
- **Do not operate power tools in potentially explosive surroundings, e.g., near flammable liquids, gases, etc.** Power tools may generate sparks, which can ignite flammable materials!
- **Keep bystanders and children away when using the power tool.** You could lose control of the tool if you get distracted.

Electrical safety

- **The power tool plug has to fit into a properly installed socket. The plug should not be changed or modified. Never use adapters with earthed power tools.** Proper plugs and sockets reduce the risk of electric shock.
- **Avoid body contact with earthed surfaces such as heaters, refrigerators or pipes.** There is a risk of electric shock.
- **Keep power tools away from moisture and rain.** The risk of electric shock increases if water gets into power tools!
- **Do not misuse the cable under any circumstances! Never carry the power tool by its cable. Do not hang it by the cable or do not pull the cable to disconnect the plug from the socket. Keep the cable away from heat, oil, sharp edges or moving parts!** Damaged or entangled cable increases the risk of electric shock!
- **If you operate the power tool outdoors, make certain to use an extension cable suitable for outdoor use.** Using a cable suitable for outdoors reduces the risk of electrical shock.

Personal safety

- **Ensure that you are always alert. Be aware of what you are doing and use common sense when working. Do not use a power tool if you are under the influence of alcohol, drugs or medication, or are tired!** Carelessness while using power tools may result in serious physical injuries.
- **Always wear personal protective equipment and safety glasses when using the power tool.** Wearing appropriate protective clothing, such as ear protection, safety glasses, safety shoes and helmet can reduce the risk of injuries, depending on the type and use of the power tool.
- **Prevent the power tool from starting unintentionally. Always check whether the device is switched off before connecting it to the battery or the power supply, picking it up or carrying it.** Accidents may occur if you keep your finger on the switch while carrying the tool or if you connect the power tool to the power supply when the tool is switched on.
- **Remove any setting tools or wrench before switching on the power tool.** Any tool or object left in a rotating part of the device may result in injuries.

- **Always maintain a normal posture when using power tools and ensure that your footing is secure at all times and that you maintain your balance.** This allows you to control the power tool better in unexpected situations.
- **Always wear suitable clothing when using a power tool. Never wear loose clothing or jewellery. Keep your hair, clothing and gloves always away from moving parts.** This type of clothing or hair can get caught in moving parts!
- **If connecting attachments for dust extractors and collectors are available, they should be properly mounted and used.** The use of dust extractors can reduce risks caused by dust.

Use and handling of power tools

- **Never overload the power tool under any circumstances. Always use the appropriate power tool for your work.** Working with the incorrect power tool reduces the safety considerably.
- **Never use a power tool if the switch is faulty.** A device that cannot be switched on or off has to be immediately repaired and should not be used.

- **Before changing the settings or the accessories on the power tool, or storing the device, it must be disconnected from the mains supply and/or the battery.** These measures reduce the risk of the device switching on accidentally.
- **Keep the unused power tool out of reach of children. Do not allow those who are not familiar with the usage instructions of the device to use it.** Power tools are dangerous in the hands of inexperienced users.
- **Maintain your power tools properly. Check your tool for misalignment, damage and other conditions that may affect the operation. In case it is damaged, have the power tool repaired by a specialist before using it again.**
- **Keep the cutting tools clean and sharp. Well maintained tools with sharp blades are less prone to damage, and are better to handle.**
- **Use the power tool, accessories and tool inserts in accordance with these instructions. Take the conditions and the work to be carried out into account.**

Use and handling of cordless tools

- **Charge the battery using only the charger specified by the manufacturer.** A charger that is suitable for a certain type of battery can be a fire hazard if used with a different battery.
- **Use power tools only with the explicitly specified batteries.** There is a risk of fire and injury if other batteries are used!
- **Never store the battery when it is not being used along with other metal objects, such as paper clips, coins and screws.** The battery terminals may be shorted under certain circumstances and cause a fire.
- **In the event of misuse, fluid may start leaking from the battery. Avoid contact with the fluid. In the event of accidental contact, rinse the affected area immediately with water. If the fluid gets into the eye, obtain medical treatment in addition.** The fluid from the battery may cause burns and skin irritation.

Maintenance

- **Have the device serviced by a qualified technician and use only identical spare parts.**
- **Keep the handles free of oil, grease and other liquids to ensure a firm grip.**

Safety warnings for grass trimmers

- **When using the grass trimmer, always wear protective glasses, protective mask, gloves and appropriate head-gear.**
- **Keep all body parts away from the blade unit. Do not try to remove the material or to hold the material being cut when the blade is running. Remove any jammed material only after switching off the device. Carelessness when using the device can lead to serious injuries!**
- **Hold the device firmly and securely.**
- **Do not use the product during rain. Make sure you keep it in a dry condition indoors. There is a risk of electric shock when using on wet surfaces!**
- **Do not insert your hands, fingers, hair or other body parts and objects into the device.**
- **Never block the blade.**
- **Carry the grass trimmer using the handle after the blade stops completely. Handling the device carefully reduces the risk of injury!**
- **Hold the power tool using the insulated handles, because the blade may come into contact with concealed power cables or its own power cord.**
- **High motor speed may result in severe damages and cause injuries. Overheating of the motor or the control circuit can result in a fire.**

- **When the tool is being operated, make sure that people or animals are not within a radius of 3 meters. The user is responsible for the safety of others in the work area.**
- **Wait until the power tool has come to a stop before placing it down.**
- **Never touch the blade of the grass trimmer.**
- **Do not use the device during rest periods or very early in the morning or late at night. Make sure that you do not disturb other people nearby.**
- **This device is not intended to be used by individuals (including children) with reduced physical, sensory, or mental capabilities or lack of experience and/or knowledge unless they are supervised by a person responsible for their safety or have been instructed on how to use the device by any such authorised person. Children should be supervised to ensure that they do not play with the device.**
- **Small children should be supervised to ensure that they do not play with the device.**
- **Keep body parts and objects away from rotating parts.**
- **Do not trim the grass especially if there are children or pets nearby.**

- **Never allow children or those who are not familiar with these instructions to use the device. National regulations may restrict the age of the user.**
- **The user is responsible for accidents or damage to others or their property.**
- **Always wear sturdy shoes and long pants. Do not use the device barefoot or when wearing open sandals. Wearing tight-fitting gloves, non-slip footwear and protective glasses is recommended. Do not wear loose clothing or jewellery that could get caught in moving parts.**
- **Inspect the surface to be trimmed carefully and remove any wires and other foreign objects.**
- **Before use, always check if the blade unit is worn out or damaged. Never work with a damaged or excessively worn out blade.**
- **Use the device only in daylight or good artificial light. Never use the grass trimmer with faulty guards or the guards removed. Make sure that all the supplied handles and guards are mounted when operating the grass trimmer. Never use a grass trimmer that has been impermissibly modified.**
- **Always ensure a secure footing when operating the grass trimmer. Always be aware of your surroundings and be prepared for any dangerous situations that you may not hear while trimming.**

- Check the grass trimmer for damage and get it repaired if the trimmer has come into contact with a foreign object.
- Store the grass trimmer in a dry, safe place out of the reach of children.
- Do not try to repair the device unless you have the necessary training.
- The device is provided a safety switch in the handle as contact protection for the moving blade unit.
- Do not use the device if you can operate it with only one switch or entirely without the switch.
- Caution! Turn off the garden tool before maintenance or cleaning.
- Disconnect the device from the power supply when it is not being used.
- After switching off the grass trimmer, the blade continues to run for a few more seconds. Caution! Do not touch the moving blade!

Ensure that you keep all the safety instructions carefully!



Caution!: Always follow these safety guidelines! Familiarise yourself with the corresponding product! Not following and misusing the safety guidelines given in this manual may cause serious injuries!

Important safety instructions for batteries

- **Please note all the safety instructions and warnings given in this manual and the warnings related to the battery, charger and power tool before using the battery.**
- **Do not disassemble the battery!**
- **If the operating time of the battery is significantly lower than usual, then stop using the device immediately. There is a risk of overheating or explosion.**
- **If battery fluid gets into your eyes, wash it out immediately! Obtain medical treatment immediately! There is a risk of losing your eyesight.**
- **Do not short-circuit the battery. Do not touch the contacts using conductive materials. Do not store the device along with conductive materials.**
- **Do not allow any liquid to come into contact with the battery. A short circuit generates a very high flow of current and can result in overheating or burns.**
- **Do not store the power tool or the battery in places where the temperature exceeds 50°C!**
- **Never try to burn the battery even if it is damaged. The battery may explode in the fire!**
- **Ensure that the battery is never dropped or exposed to any impact. Do not use the battery if it has been dropped or has been shaken.**

Notes on battery service life

- **Charge the battery only when it is completely empty. Switch off the power tool if you notice a reduction in its capacity. Charge the battery subsequently.**
- **Overcharging the batteries reduces its service life. Avoid charging a fully charged battery.**
- **Allow the battery to cool down before charging it. Charge the battery at a room temperature between 10°C and 40°C.**

Intended use

The devices are designed for trimming lawn edges and small lawns in private and hobby gardens.

Devices for private and hobby gardens are not suitable for use in public places, parks and sports centres, along roads, on farms or in the forest. In order for the tool to be used correctly, it is essential to follow the instructions given in the manufacturer's manual.

Important! Never use the tool for shredding material for composting, as this poses a potential risk to people and property.

The tool should only be used for its specified purpose. Any other use is considered as misuse. The user/operator and not the manufacturer will be responsible for any kind of resulting damages or injuries.

Please note that our devices are not designed for commercial or industrial applications. Our warranty expires if the device is used for commercial or industrial applications or for similar purposes.

Ensure that you keep the safety instructions carefully!

Thank you for choosing a Brandson product. Please read the following user manual carefully so that you can enjoy the purchased product for a long time. Before using the product, first check that the delivered item is complete, accurate and undamaged.

1. Scope of delivery

- Grass trimmer
- Hedge trimming blade / grass trimming blade
- Battery charger

2. Technical data

Power supply	<ul style="list-style-type: none">• 7.2V DC 2Ah battery• 220-240 V AC 50-60 Hz (charger)
Dimensions (HxWxL)	150 mm x 165 mm x 130 mm
Battery	7.2V 2000 mAh
Sound power level (L_{wa})	86 dB(A), K=3 dB(A)
Sound level (L_{pa})	66 dB(A), K=3 dB(A)
Vibration level	3.4 m/s ² , K= 1.5m/s ²
Charging time	approx. 3-5 hours
Protection class	III

3. Product details

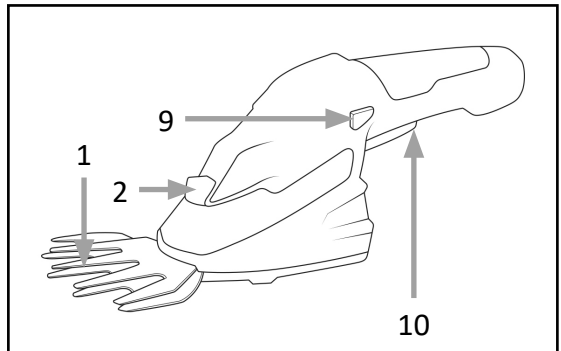
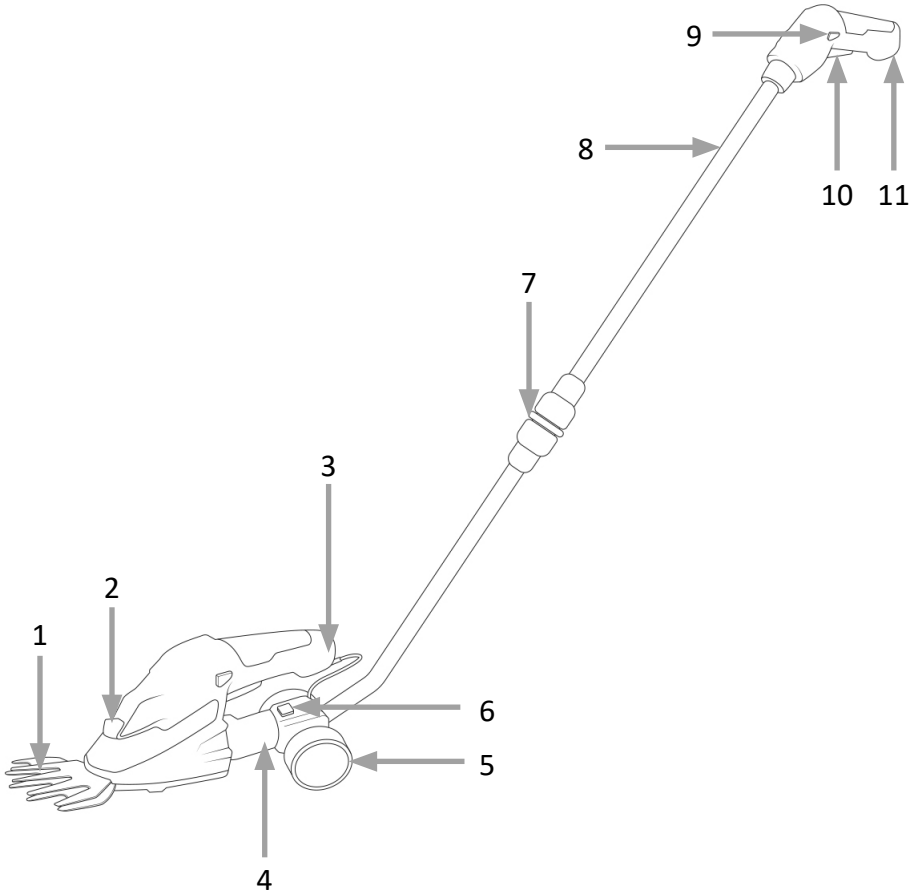

Number	Name
1	Blade unit (grass trimmer)
2	Blade release button
3	Charging socket
4	Holder
5	Tyres
6	Holder button (locking mechanism)
7	Clamping mechanism for telescopic handle
8	Telescopic handle
9	Safety button (safety switch)
10	ON button
11	Handle

4. Initial use

Take the device out of the package and remove all the packaging material. Check that the product and the components are intact and that the device is working properly when using it for the first time. Charge the battery before initial use with the provided charger.

Remove the protective cover from the blade unit. Make sure that the blade unit does not touch any object. Ensure that the safety button (safety switch) is not pressed. When using the grass trimmer, hold the handle firmly to operate the tool properly. The device is now ready for use.

To start the device, press the "Safety switch" (9) and the "ON button" (10) of the device at the same time. Both the buttons have to be pressed, otherwise the device does not switch on.



CAUTION!

- **Please do not cover the air vents!**
- **Allow the device to rest for at least 15 minutes after using it continuously and discharging the battery.**
- **Always grip the device firmly! Always ensure secure footing when using the device!**

5. Charge the battery

Charge the battery using the provided charger. A status LED is provided on the device. As long as the LED is red, then charging is in progress. The device is ready for use once the battery is fully charged.

6. Assembling the telescopic handle

Using the telescopic handle (8) you can push the garden trimmer on wheels over the lawn.



The long handle is only intended for use with the grass trimming blade and should not be used with the hedge trimming blade!

Mount the bracket to fix the handle. Slide the bracket (4) in the direction of the arrow onto the device until the lock snaps into place.

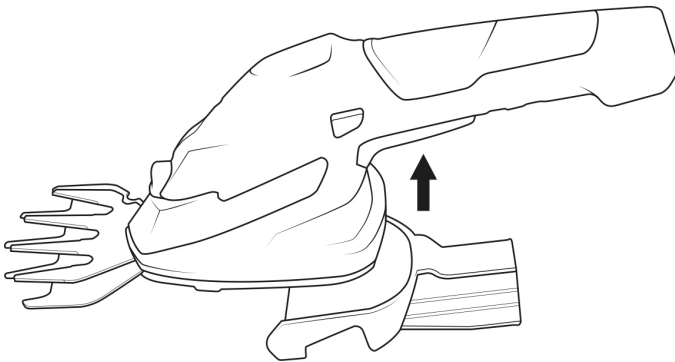

Now mount the wheels on the shaft and slide it in.

Then connect the switch cable.

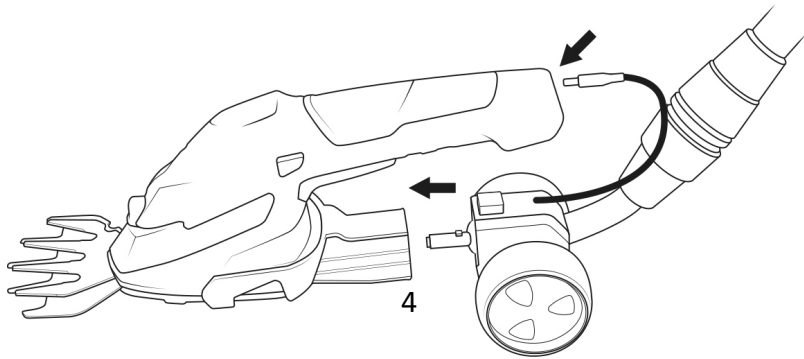

To adjust the length of the telescopic handle, release the clamping mechanism for the telescopic handle (7) and adjust the handle to the desired length. Then tighten the clamp again.

Press the bracket button (6) to rotate the tool to the left or right and use it as an edge trimmer. Ensure that it snaps into place!

To remove proceed in the reverse order.

To remove the bracket (4), press the bracket button and then pull the bracket.

Important! Never remove or bypass the switches mounted on the tool by the manufacturer (e.g. by attaching a button to the handle), as this would prevent the tool from switching off automatically and would pose a high risk of injury. Do not use the hedge trimming blade with the telescopic handle.



7. Usage

Hold the device firmly with both hands. Use the device only if you have completely read and understood the user manual and all the relevant safety instructions. Use the product only for the intended purpose. Press the "Safety switch" (9) and the "ON button" (10) at the same time to start the device.

Switching off the device

To switch off the device, release the "Safety switch" (9) and the "ON button" (10).

 *Note: When the motor is switched off, the blade unit continues to run for a while. Spark may also be formed in the ventilation slots depending on the operating conditions. However, this does not imply a defect!*

8. Trimming

Trimming grass

Allow the grass trimmer to slide over the ground. The results are optimal if the lawn is dry.

If you notice a decrease in trimming performance, recharge the device immediately so that the battery does not discharge completely.

Hedge trimming

The tool can be used to trim small hedges and shrubs. Hold the tool at a slight angle with respect to the hedge being trimmed.

First trim the sides from bottom to top, and then trim the top.

Pay attention to any foreign objects in or on the hedge that could damage the blades.

- In general, hedges that shed their leaves in autumn should be trimmed in June and October.
- Hedges that do not shed their leaves should be trimmed in April and August.

9. Replacing the blades



Caution! Risk of injury! Be very careful when replacing the blades!

To remove the blade, please press the blade release button (2) and remove the blade as shown.

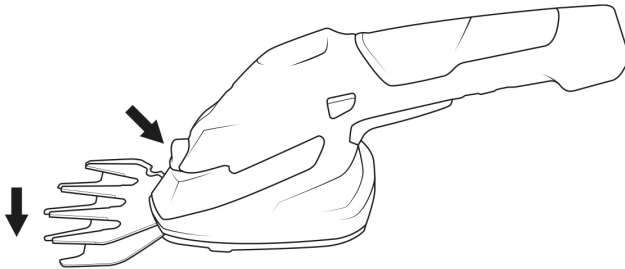

After removing the blade, you can see the gears of the drive unit. Make sure that dirt does not enter the drive unit when replacing the blade.

Proceed in the reverse order when assembling.



Caution! The blade falls out if the release mechanism (2) is pressed!

Remove the blade of the grass trimmer in the direction of the arrow.

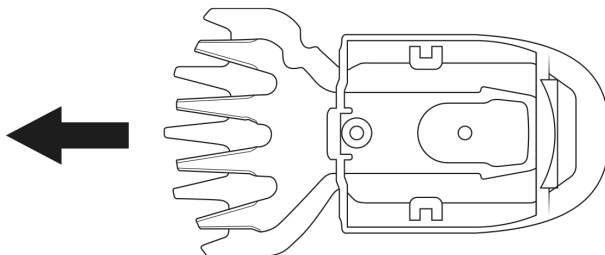

Mount the hedge trimmer blades. If you hear a distinct clack, it means that the blade is correctly mounted.

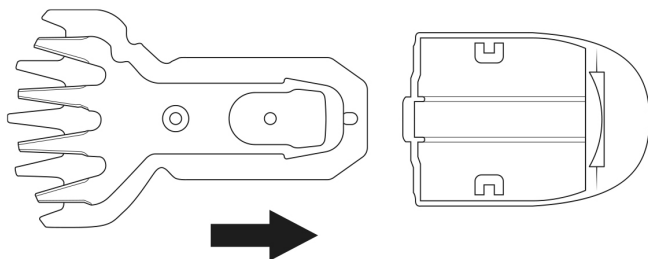

Caution! Before removing the blade, please make sure that the user is wearing safety gloves.

You have the option of choosing between two different blades.

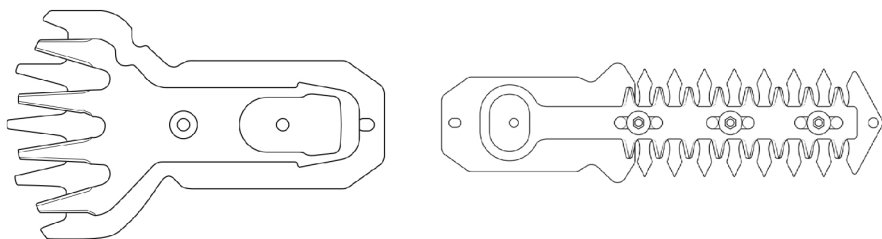

If you hear a distinct clack, this means that the blade is already well mounted. If you wish to replace the hedge trimming blade with the grass trimming blade, repeat the steps.

10. Cleaning and Care

- Keep all safety guards, vents and the motor housing free from dirt and dust as far as possible. Wipe the device with a clean cloth or blow it clean using low-pressure compressed air.
- It is advisable to clean the device immediately after each use.
- Clean the device regularly with a damp cloth and some soft soap. Do not use cleaning agents or solvents; these could damage the plastic parts of the device. Ensure that water does not get into the device.
- A few drops of oil (e.g. sewing machine oil) improves the cutting performance of the blades, but never apply grease to the blades.
- In order to ensure that cutting is always accurate, it is also important to remove grass and dirt residues between the top and bottom blades.

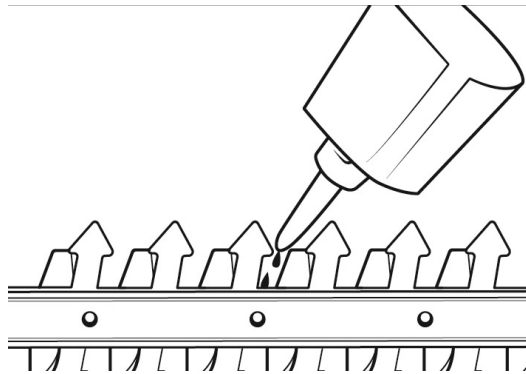

Important! Never clean the tool under running water, and especially never using high pressure, because this can pose a risk to people and property. Store the device and blade units (grass trimming blades + hedge trimming blades) in a dry and frost-proof place. Choose a place that is not accessible to children.

11. Condition of the blade unit

Inspect the blade unit for wear or bends and damage at regular intervals. If you detect irregularities, you should not continue to use the device in this condition. In such cases, contact our customer service department or a qualified technician. If the blade unit is used correctly, then it should not need any repairs.

12. Storage

Before storing the grass trimmer, make sure the unit has been cleaned. Store the device in a dry, well-ventilated place out of reach of children. Keep the device away from corrosive substances such as garden chemicals and salts.

When storing, do not forget to mount the protective cover of the blade unit.

Store and charge the batteries in a cool room. The battery life can be significantly reduced if the surrounding is too cold or too hot.

13. Troubleshooting

If you notice any defects, please do not hesitate to get in touch with our customer service department.

Error	Troubleshooting / cause
Grass trimmer does not start	<ul style="list-style-type: none">• Charge the battery• Battery is faulty
Tool runs intermittently	<ul style="list-style-type: none">• Internal wiring of the tool is faulty• Switch is not working• Battery level is too low / charge the battery
Blade unit becomes hot	<ul style="list-style-type: none">• Blade unit is blunt• Excessive friction due to lack of lubrication
Excessive noise / vibrations	Device is defective



CAUTION!

14. Safety instructions and disclaimer

Please do not try to open the device to carry out repairs or modifications. Avoid contact with the mains voltage. Do not short-circuit the product. The device is not waterproof. Please use it only in dry surroundings. Protect it from high humidity, water and snow.

Keep the device away from high temperatures.

Do not expose the device to sudden changes in temperature or strong vibrations, as this could damage the electronic components. Check the device for any damage before using it. The device should not be used if it was subject to impact or has been damaged in some other manner. Please comply with the local regulations and restrictions. Do not use the device for purposes other than those described in the user manual.

This product is not a toy. Keep it out of the reach of children or mentally disabled persons. Any repair or modification to the device, which is

not carried out by the original supplier, will void any warranty and guarantee claims. The device should only be used by those who have read and understood this user manual. The specifications of the device may be changed without any special prior notification.

15. Disposal instructions

In line with the European WEEE directive, electrical and electronic devices should not be disposed of along with domestic waste. Their components must be sent for recycling or disposal separately, as improper disposal of toxic and dangerous components could permanently damage the environment.

According to the electrical and electronic equipment act (ElektroG), you are obliged (as a consumer) to return (free of charge) electrical and electronic devices to the manufacturer, the point of sale or public collection points at the end of their service life. The relevant local laws regulate the details in this regard. The symbol displayed on the product, in the user manual or/and on the packaging refers to these regulations. With this manner of sorting, recycling and disposal of used devices, you make an important contribution towards protecting our environment.

16. Instructions for battery disposal

In conjunction with the sale of batteries along with the supply of devices that include batteries, the supplier is obliged to point out the following to the customer: The customer is legally obliged to return used batteries. He can return used batteries which the supplier offers or has offered as new batteries in his assortment free of charge to the supplier's dispatch warehouse (shipping address). The symbols shown on the batteries indicate the following: Pb = battery contains more than 0.004 percent lead by weight, Cd = battery contains more than 0.002 percent cadmium by weight, Hg = battery contains more than 0.0005 percent mercury by weight.



The symbol of the crossed-out dustbin means that the battery should not be disposed of in household waste.



WEEE directive: 2012/19/EU
WEEE Register no.: DE 67896761

The company WD Plus GmbH hereby certifies that the device 303503 complies with the fundamental requirements and all other relevant stipulations of the guideline 2006/42/EC. A complete conformity statement can be obtained from: WD Plus GmbH, Wohlenbergstraße 16, 30179 Hannover, <https://www.ganzeinfach.de>



Avertissement ! Cet appareil peut être dangereux ! Une utilisation sans précautions ou non conforme peut constituer un risque de dommages et de blessures non seulement pour vous, mais aussi pour les autres personnes.



Veuillez lire attentivement toutes les instructions afin de vous familiariser avec l'appareil et de toujours savoir ce que vous faites.

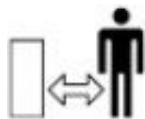

Ne laissez ni les passants, ni des personnes non qualifiées s'approcher de l'appareil.



Mettez toujours un protecteur d'oreilles et des lunettes de protection ainsi que des gants.



Arrêtez l'appareil ! Avant le réglage ou le nettoyage ou en cas de défaillance de l'appareil ou du câble d'alimentation, débranchez toujours la fiche de la prise.



N'exposez jamais l'appareil à la pluie. Ne conservez pas l'appareil en plein air et ne laissez pas sous la pluie.

Attention ! Il existe la possibilité que la lame continue à tourner pendant un moment après la mise hors tension !
Veillez à ne pas vous couper !



CONSIGNES DE SÉCURITÉ IMPORTANTES POUR CET APPAREIL

Lisez attentivement toutes les consignes de sécurité et instructions ! Le non-respect des consignes de sécurité et instructions pourrait entraîner un choc électrique, un incendie et/ou des blessures graves.

Conservez les consignes de sécurité et le manuel pour une future référence. Le terme « outil électrique » utilisé dans les consignes de sécurité ci-après désigne des outils électriques avec câble d'alimentation et des outils électriques fonctionnant sur batteries sans câble d'alimentation.

Sécurité de l'espace de travail

- **Maintenez l'espace de travail rangé et bien éclairé.** Des espaces de travail sales ou non éclairés entraînent des accidents.
- **N'utilisez pas des outils électriques dans des environnements potentiellement explosifs, tels que p. ex. des liquides, gaz ou similaires inflammables.** Les outils électriques peuvent générer des étincelles qui pourraient enflammer les matériaux inflammables !
- **Maintenez les personnes et enfants présents éloignés durant l'utilisation de l'outil électrique.** Vous pourriez perdre le contrôle de l'appareil si vous êtes distrait.

Sécurité électrique

- **Le connecteur de l'outil électrique doit correspondre à prise correctement raccordée. Le connecteur ne doit pas être modifié ou adapté. N'utilisez en aucun cas des prises adaptateurs avec des outils électriques mis à la terre.** Des connecteurs et prises corrects réduisent le risque d'un choc électrique.
- **Évitez tout contact corporel avec des surfaces mises à la terre, telles que par exemple de chauffages, de réfrigérateurs ou de tuyaux.** Il existe dans ce contexte un risque de choc électrique.
- **Maintenez les outils électriques éloignés de l'humidité et de la pluie.** La pénétration d'eau dans un outil électrique augmente le risque d'un choc électrique !
- **N'utilisez en aucun cas le câble pour d'autres fins que celles prévues ! Ne transportez jamais l'appareil électrique par le câble, ne le suspendez pas par le câble et ne tirez jamais sur le câble pour débrancher le connecteur de la prise. Maintenez le câble éloigné d'huile, de chaleur, de bords coupants ou, p. ex., de pièces mobiles !** Un câble endommagé ou enchevêtré accroît le risque d'un choc électrique !
- **Si vous utilisez un outil électrique en extérieur, utilisez toujours une rallonge appropriée pour l'usage en extérieur.** L'utilisation d'un câble approprié pour l'usage en extérieur réduit le risque d'un choc électrique.

Sécurité personnelle

- **Veillez à être toujours attentif. Prêtez attention à ce que vous faites et mettez-vous au travail avec le bon sens nécessaire. N'utilisez aucun outil électrique lorsque vous êtes sous l'influence d'alcool, de drogues ou de médicaments ou que vous êtes fatigué !** Le manque d'attention lors de l'utilisation d'outils électriques peut entraîner des blessures graves.
- **Portez toujours un équipement de protection individuelle et des lunettes de protection pendant l'utilisation de l'outil électrique.** Le port de vêtements de protection correspondants, tels que, p. ex., une protection auditive, des lunettes de protection, des chaussures de sécurité et un casque, peut, selon le type et l'usage d'un appareil électrique, réduire le risque de blessures graves.
- **Évitez une mise en marche involontaire de l'outil électrique. Assurez-vous toujours que l'appareil est éteint avant de le connecter à la batterie ou à l'alimentation électrique, de le prendre ou de le porter.** Si vous avez le doigt sur l'interrupteur pendant que vous portez l'appareil, ou si vous branchez l'appareil à l'alimentation électrique alors qu'il est en marche, es accidents pourraient en résulter.
- **Retirez tout outil de réglage ou clé avant de mettre l'appareil en marche.** Un outil ou un objet qui se trouve dans une partie d'appareil rotative peut provoquer des blessures.

- **Gardez toujours une posture normale lors de l'utilisation d'outils électriques et assurez à tout moment une bonne stabilité et maintenez l'équilibre.** Cela vous permet de mieux contrôler l'outil électrique dans des situations inattendues.
- **Portez toujours des vêtements appropriés lors de l'utilisation d'un outil électrique. Ne portez en aucun cas des vêtements amples ou des bijoux. Maintenez vos cheveux, vêtements et gants en tout temps éloignés de pièces mobiles.** Des vêtements ou des cheveux de ce type peuvent être facilement happés par des parties mobiles !
- **Si des dispositifs de raccordement pour des appareils d'aspiration de poussières et de collecte de poussière sont disponibles, ils devraient être montés et utilisés de façon conforme.** L'utilisation de dispositifs à poussière peut réduire les risques causés par la poussière.

Utilisation et traitement d'outils électriques

- **Ne surchargez en aucun cas l'outil électrique. Utilisez toujours l'outil électrique correspondant pour votre travail.** Un travail avec un outil électrique inapproprié réduit considérablement la sécurité.
- **N'utilisez en aucun cas un outil électrique avec un interrupteur défectueux.** Un appareil qu'il n'est plus possible de mettre en marche ou hors tension doit être impérativement réparé et mis hors service.

- **Avant de modifier des réglages ou accessoires de l'outil électrique ou avant de stocker l'appareil, vous devez le débrancher de la source d'alimentation et/ou de la batterie.** Ces mesures réduisent le risque d'une remise en marche involontaire de l'appareil.
- **Conservez les outils électriques non utilisés hors de la portée des enfants. Ne permettez pas que des personnes qui ne sont pas familiarisées avec les instructions de l'appareil l'utilisent.** Les outils électriques sont dangereux dans les mains d'utilisateurs inexpérimentés.
- **Maintenez vos outils électriques. Contrôlez vos appareils quant à la présence d'un désalignement, d'un endommagement et d'autres états qui entravent la mise en service. En cas d'endommagement, faites réparer l'outil électrique par un spécialiste avant de l'utiliser de nouveau.**
- **Maintenez des outils de coupe propres et affûtés. Des outils bien entretenus avec des lames tranchantes sont moins vulnérables et peuvent être mieux manipulés.**
- **Utilisez l'outil électrique, les accessoires ainsi que les insert d'outils conformément aux présentes instructions. Prenez en compte, ce faisant, les conditions et le travail à effectuer.**

Utilisation et traitement d'outils sans fil

- **Chargez les batteries uniquement avec le chargeur prescrit par le fabricant.** Un chargeur approprié pour un type de batteries spécifique peut représenter un danger d'incendie lors de l'utilisation avec une autre batteries.
- **Utilisez des outils électriques uniquement avec les batteries explicitement prescrites.** En cas d'utilisation de batteries différentes, il existe un risque d'incendie et de blessures !
- **En cas de non-utilisation, ne conservez les batteries en aucun cas ensemble avec d'autres objets métalliques, tels que, p. ex., trombones, monnaies et vis.** Les contacts de batterie peuvent être éventuellement court-circuités et causer un incendie.
- **En cas d'abus, du liquide pourrait sortir de la batterie. Évitez tout contact avec le liquide. En cas de contact accidentel, rincez immédiatement les zones concernées avec de l'eau. Si le liquide entre en contact avec les yeux, consultez en outre un médecin.** Le liquide sortant des batteries peut provoquer des brûlures chimiques et des irritations de la peau.

Maintenance

- **Faites entretenir l'appareil par un technicien qualifié et utilisez uniquement des pièces de rechange identiques.**
- **Maintenez les poignées libres d'huile, de graisse et d'autres liquides, afin de garantir une prise ferme.**

Mises en garde de sécurité pour les cisailles à gazon

- Portez toujours des lunettes, un masque et des gants de protection lors de l'utilisation de la cisaille à gazon, ainsi qu'un couvre-chef approprié.
- Maintenez toutes les parties du corps éloignées de l'unité de lames. N'essayez pas de retirer ou de tenir le matériau à couper lorsque la lame tourne. Retirez le matériau à couper coincé uniquement lorsque l'appareil est à l'arrêt. Le manque d'attention lors de l'utilisation de l'appareil peut entraîner des blessures graves !
- Tenez l'appareil de manière sûre et ferme.
- N'utilisez jamais l'appareil lorsqu'il pleut. Veillez à conserver l'appareil seulement dans local sec. Une utilisation de l'appareil sur les surfaces humides expose l'utilisateur à un risque de choc électrique !
- N'introduisez pas les mains, ni les doigts, les cheveux ou d'autres parties du corps ainsi que des objets dans l'appareil.
- Ne bloquez jamais la lame de coupe.
- Tenez la cisaille à gazon par la poignée lorsque lame est à l'arrêt. Une manipulation minutieuse de l'appareil réduit le risque de blessure !
- Tenez l'outil électrique uniquement au niveau des poignées isolées étant donné que la lame de coupe peut entrer en contact avec les conduites électriques cachées ou avec son propre câble d'alimentation.
- Une régime élevé du moteur peut provoquer des dommages dangereux et provoquer des blessures. Une

surchauffe du moteur ou du circuit de commande peut provoquer un incendie.

- **Pendant le fonctionnement, aucune autre personne, ni aucun animal ne doit se tenir dans un rayon de 3 mètres. La sécurité des tiers dans l'aire de travail incombe à l'opérateur.**

- **Attendez que l'outil électrique soit complètement arrêté avant de le déposer.**

- **Ne saisissez jamais la cisaille à gazon par la lame.**

- **N'utilisez pas l'appareil au heures de pause ou très tôt le matin, ou tard dans la nuit. Veillez à ne pas déranger les personnes qui se trouvent à côté.**

- **Cet appareil n'est pas destiné aux personnes (y compris les enfants) qui présentent des capacités physiques, sensorielles ou mentales limitées ou qui ne disposent pas d'une expérience et/ou de connaissances suffisantes, à moins que ces personnes ne soient surveillées, pour leur sécurité, par une personne compétente ou qu'elles aient reçu de celle-ci les instructions relatives au mode d'emploi de l'appareil. Les enfants doivent être surveillés pour s'assurer qu'ils ne jouent pas avec l'appareil.**

- **Les petits enfants doivent absolument être surveillés pour s'assurer qu'ils ne jouent pas avec l'appareil.**

- **Maintenez les parties du corps et les objets éloignés des parties en rotation.**

- **N'utilisez jamais l'appareil lorsque des personnes, en particulier des enfants ou des animaux domestiques, se trouvent à proximité immédiate.**

- **N'autorisez jamais les enfants ou des personnes qui**

ne sont pas imprégnées de ces instructions à utiliser l'appareil. Certaines directives nationales limitent éventuellement l'âge de l'opérateur.

- La responsabilité de l'opérateur est engagée pour les accidents ou les dommages subis par les tiers ou leurs propriétés.
- Mettez toujours des chaussures solides et un long pantalon. N'utilisez pas l'appareil pieds nus ou avec des chaussures ouvertes. Il est recommandé de porter des gants solides, des chaussures antidérapantes et des lunettes de protection. Ne mettez de vêtements amples ni de bijoux susceptibles d'être coincés par les parties mobiles de l'appareil.
- Inspectez soigneusement la surface à tailler et éliminez tous les câbles et autres corps étrangers.
- Avant d'utiliser l'appareil, vérifiez toujours si l'unité de lames est usée ou endommagée. Ne travaillez jamais avec une lame endommagée ou fortement usée.
- Utilisez l'appareil uniquement lorsqu'il fait jour ou avec une excellente lumière artificielle. N'utilisez jamais la cisaille à gazon avec des dispositifs de protection défectueux ou non montés. Assurez-vous que l'ensemble des poignées et dispositifs de protection fournis sont installés lorsque vous utilisez la cisaille à gazon. Ne mettez jamais en service une cisaille à gazon qui a fait l'objet de modifications non autorisées.
- Veillez toujours à la stabilité lors du fonctionnement de la cisaille à gazon. Faites toujours attention à votre entourage et soyez concentré(e) sur des dangers éventuels que

vous n'attendez pas pendant que vous taillez.

- **Contrôlez la cisaille à gazon quant à la présence de dommages et faites-la réparer le cas échéant, si elle est entrée en contact avec un corps étranger.**
- **Conservez la cisaille à gazon dans un endroit sec et sûr, hors de la portée des enfants.**
- **N'essayez pas de réparer l'appareil à moins que vous jouissiez de la formation requise.**
- **Comme protection contre le contact avec l'unité de coupe en mouvement, l'appareil est équipé d'un bouton de protection au niveau de la poignée.**
- **N'utilisez pas l'appareil avec un seul circuit disponible, ni en l'absence totale du circuit.**
- **Attention ! Mettez l'appareil hors tension avant les travaux de maintenance ou de nettoyage.**
- **Déconnectez toujours l'appareil de l'alimentation électrique s'il reste inutilisé.**
- **Après l'arrêt de la cisaille à gazon, la lame continue de tourner pendant quelques secondes. Attention ! Ne touchez pas la lame en mouvement !**

Assurez-vous de conserver soigneusement toutes les consignes de sécurité !



Attention ! Respectez en tout temps les présentes règles de sécurité ! Ne vous laissez pas dissuader par une familiarité avec le produit correspondant ! Le non-respect et l'abus des consignes de sécurité dans le présent manuel peuvent causer des blessures graves !

Règles de sécurité importantes pour batteries

- **Observez toutes les instructions de sécurité et avertissements du présent manuel ainsi que les avertissements concernant les batteries, le chargeur et l'outil électrique.**
- **Ne désassemblez pas la batterie !**
- **Si la durée de fonctionnement de la batterie est devenue nettement plus courte que la normale, arrêtez immédiatement le fonctionnement de l'appareil. Il existe un risque de surchauffe ou d'explosion.**
- **Si du liquide de batterie entre en contact avec les yeux, ceux-ci doivent être rincés immédiatement ! Consultez immédiatement un médecin ! Il existe un risque de perdre la vue.**
- **Ne court-circuitez pas la batterie. Les contacts ne doivent pas être touchés avec des matériaux conducteurs. Ne conservez pas l'appareil ensemble avec des matériaux conducteurs.**
- **Ne laissez aucun liquide entrer en contact avec la batterie. Un court-circuit provoque un flux de courant très fort et peut entraîner une surchauffe ou des brûlures.**
- **Ne conservez pas l'outil électrique ou la batterie dans des lieux où la température dépasse 50°C !**
- **N'essayez en aucun cas d'incinérer la batterie, même si celle-ci devait être endommagée. La batterie peut exploser dans le feu !**
- **Veillez à ne jamais laisser tomber la batterie ni à l'exposer à des chocs. N'utilisez aucune batterie qui serait tombée ou aurait été secouée.**

Indications concernant la durée de vie de batteries

- **Ne chargez la batterie qu'une fois qu'elle est complètement vide. Mettez toujours l'appareil hors tension lorsque vous constatez une baisse de puissance. Chargez ensuite la batterie.**
- **Une surcharge de batteries réduit la durée de vie. Ne chargez pas une batterie complètement chargée.**
- **Laissez la batterie se refroidir avant de la charger. Chargez la batterie à une température ambiante située entre 10 °C à 40 °C.**

Utilisation conforme

Les appareils sont conçus pour couper des bords de pelouse et des petites pelouses dans des jardins privés et d'amateurs.

Les appareils pour les jardins privés et d'amateurs ne sont pas adaptés à l'usage dans des installations publiques, des parcs et des centres sportifs, le long de rues, dans des fermes ou dans l'exploitation forestière. Pour que l'outil puisse être utilisé correctement, il est indispensable de respecter les instructions dans le mode d'emploi du fabricant.

Important ! Il est interdit d'utiliser l'outil pour le déchiquetage de matériaux pour le compostage, car cela représente un danger potentiel de dommages aux personnes et à la propriété.

La machine ne doit être utilisée qu'aux fins prescrites. Toute autre utilisation est considérée comme non appropriée. La responsabilité pour tout dommage consécutif ou blessure incombe à l'exploitant et non au fabricant.

Veuillez noter que nos appareils n'ont pas été conçus pour l'utilisation dans l'artisanat, le commerce ou l'industrie. Notre garantie s'annule lorsque l'appareil est utilisé dans des installations artisanales, commerciales ou industrielles ou à des fins similaires.

Assurez-vous de conserver soigneusement les consignes de sécurité !

Nous vous remercions d'avoir choisi un produit Brandson. Pour que vous puissiez profiter longtemps de l'appareil acquis, veuillez lire attentivement le mode d'emploi suivant. Avant la mise en service du produit livré, vérifiez s'il est complet, sans défauts et intact.

1. Contenu de la livraison

- Cisaille à gazon
- Lame sculpte-haie / lame coupe-bordure
- Chargeur

2. Caractéristiques techniques

Alimentation électrique	<ul style="list-style-type: none">• Batterie 7,2 V CC 2 Ah• 220-240 V CA 50-60 Hz (chargeur)
Dimensions (HxLxL)	150 mm x 165 mm x 130 mm
Batterie	7,2 V 2000 mAh
Niveau de puissance acoustique (L_{wa})	86 dB(A), K=3 dB(A)
Niveau de pression sonore (L_{pa})	66 dB(A), K=3 dB(A)
Niveau de vibration	3,4 m/s ² , K= 1,5 m/s ²
Durée de charge	env. 3-5 heures
Classe de protection	III

3. Particularités du produit

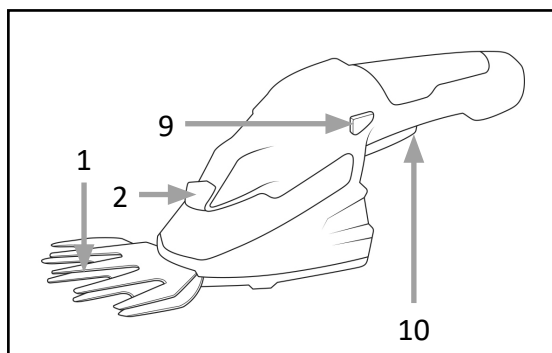
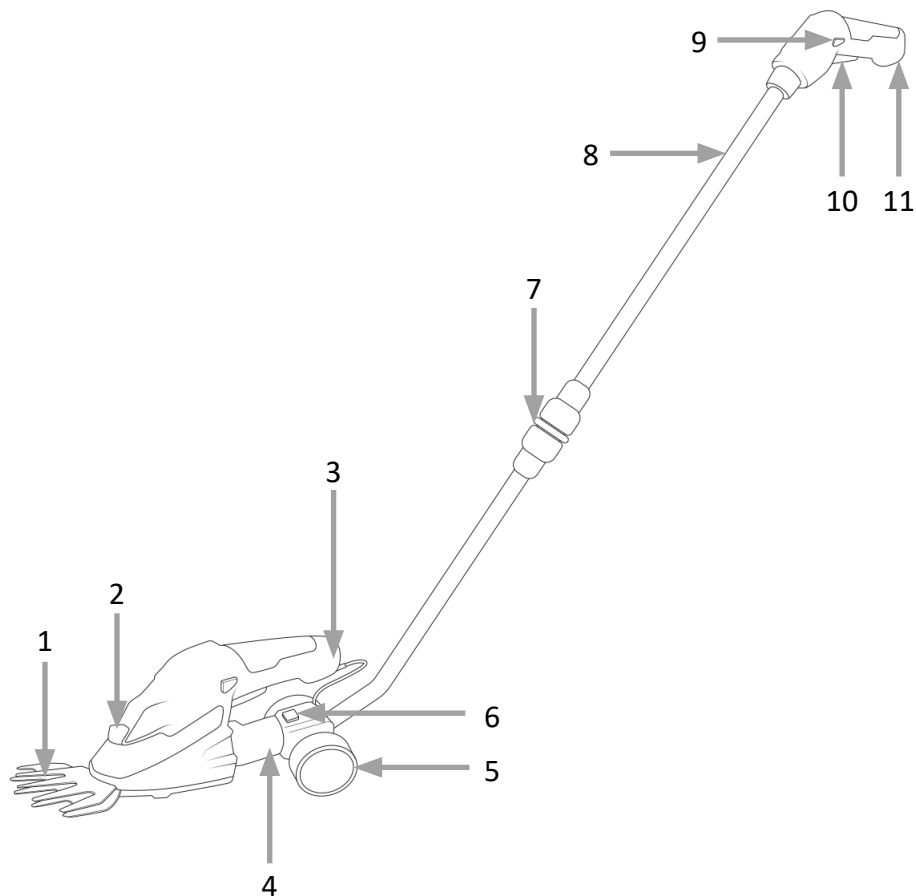

Numéro	Désignation
1	Unité de lame (lame coupe-bordures)
2	Touche de déverrouillage de lame
3	Prise de chargement
4	Support
5	Pneus
6	Touche de fixation (verrouillage)
7	Accouplement de serrage pour le manche télescopique
8	Manche télescopique
9	Touche de sécurité (interrupteur de protection)
10	Touche de marche
11	Poignée

4. Mise en service

Sortez l'appareil de l'emballage et retirez tout matériau d'emballage. Lors de la première mise en service de l'appareil, assurez-vous une fois de plus de l'intégrité du produit ou des composants et de leur bon fonctionnement. Chargez la batterie complètement à l'aide du chargeur livré avant la mise en service.

Enlevez le recouvrement de protection de l'unité de lames. Assurez-vous que l'unité de lames ne touche aucun objet. Veillez à ce que la touche de sécurité (interrupteur de protection) ne soit pas actionné. Lorsque vous utilisez la cisaille à gazon, tenez solidement la poignée pour pouvoir guider l'appareil de façon optimale. L'appareil est maintenant opérationnel.

Pour démarrer l'appareil appuyez simultanément sur l'« interrupteur de protection » (9) ainsi que sur la « touche de marche » (10) de l'appareil. Les deux boutons doivent être actionnés, sinon, l'appareil ne se met pas en marche.

ATTENTION !

- **Ne couvrez pas les fentes de ventilation !**
- **Laissez l'appareil au repos pendant 15 minutes après un fonctionnement continu et une décharge de la batterie.**
- **Tenez toujours l'appareil fermement ! Assurez-vous toujours que vous avez un équilibre parfait lorsque vous utilisez l'appareil.**

5. Charger la batterie

Chargez la batterie complètement à l'aide du chargeur livré. Une LED d'état se trouve sur l'appareil. Tant que la LED est allumée en rouge, le processus de recharge est en cours. Une fois que la batterie est complètement chargée, l'appareil est opérationnel.

6. Montage du manche télescopique

Avec le manche télescopique (8), vous pouvez pousser la cisaille à gazon sur roues à travers le gazon.



La longue poignée n'est conçue que pour l'utilisation avec la lame coupe-bordures, et ne doit pas être utilisée avec la lame sculpte-haie !

Pour fixer le manche, montez la fixation. Glissez la fixation (4) dans le sens de la flèche sur l'appareil, jusqu'à ce que la butée s'enclenche.

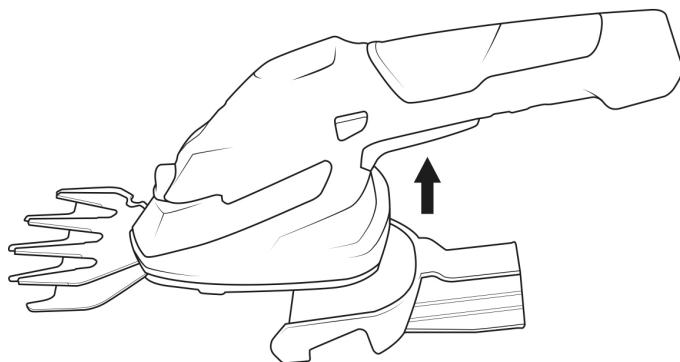

Montez maintenant les roues sur l'axe et glissez-les vers l'intérieur.
Connectez pour terminer le câble d'interrupteur.

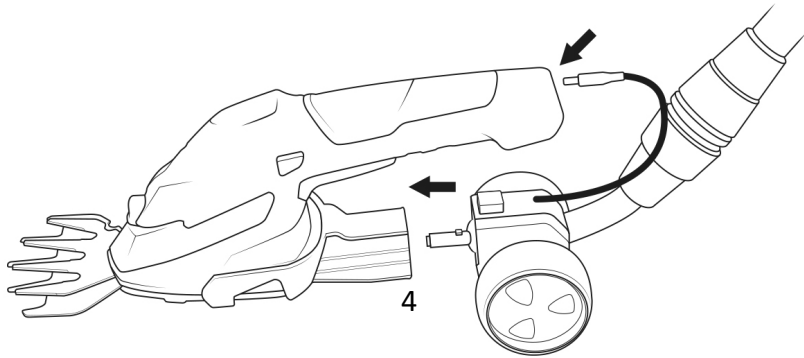

Pour régler la poignée télescopique à la longueur souhaitée, desserrez l'accouplement de serrage pour le manche télescopique (7) et réglez le manche à la longueur souhaitée. Serrez ensuite de nouveau l'accouplement de serrage.

Appuyez sur la touche de fixation (6) pour tourner l'outil vers la gauche ou la droite et l'utiliser comme coupe-bordures. Veillez à ce qu'il s'enclenche.

Pour le démontage, procédez dans l'ordre inverse.

Pour enlever la fixation (4), appuyez sur la touche de fixation et retirez ensuite la fixation.

Important ! Il est interdit d'éliminer ou de ponter (par exemple en fixant un bouton sur la poignée) l'élément de commutation installé sur l'outil par le fabricant, car cela empêcherait une mise hors tension automatique de l'outil et entraîne un risque élevé de blessures.

Vous ne devez en aucun cas utiliser la lame sculpte-haie avec le manche télescopique monté.



7. Mode d'emploi

Tenez toujours l'appareil fermement à deux mains. Utilisez seulement l'appareil si vous avez lu et compris le mode d'emploi et toutes les consignes de sécurité pertinentes. Utilisez l'appareil exclusivement pour l'usage prévu. Appuyez simultanément sur l'« interrupteur de protection » (9) et sur la « touche de marche » (10) pour démarrer l'appareil.

Éteindre l'appareil

Pour mettre l'appareil hors tension, relâchez simplement l'« interrupteur de protection » (9) et la « touche de marche » (10).

Remarque : lorsque le moteur est arrêté, l'unité de lames continue de tourner pendant un certain temps. Par ailleurs, des étincelles induites par le fonctionnement peuvent apparaître au niveau des orifices de ventilation. Toutefois, cette situation n'est symptomatique d'un défaut !



8. Coupe

Couper de l'herbe

Laissez la cisaille à gazon glisser sur le sol. Les meilleurs résultats sont obtenus lorsque le gazon est sec.

Si vous constatez une chute du rendement de coupe, chargez immédiatement l'appareil de nouveau, pour que la batterie ne se décharge pas complètement.

Tailler des haies

L'appareil peut être utilisé pour tailler des petites haies et des arbustes. Tenez l'outil légèrement incliné par rapport à la haie que vous voulez tailler.

Coupez d'abord les côtés du bas vers le haut, puis la partie supérieure.

Prêtez attention à la présence, dans ou sur la haie, de corps étrangers qui pourraient endommager la lame.

- En règle générale, les haies qui perdent leur feuilles en automne devraient être taillées en juin et octobre.
- Les haies qui ne perdent pas leurs feuilles devraient être taillées en avril et août.

9. Changement de lame

 Attention ! Risque de blessure ! Procédez avec prudence lors du changement de la lame.

Pour retirer la lame, veuillez appuyer sur la touche de déverrouillage de lame (2) et retirer la lame comme illustré.

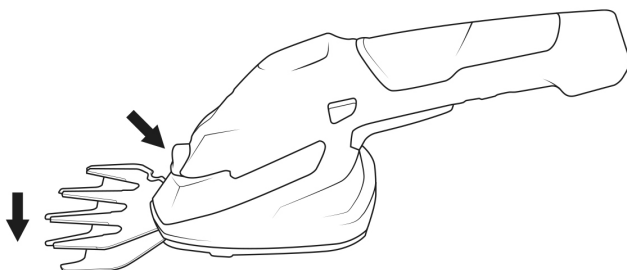

Une fois la lame retirée, vous pouvez voir les roues dentées de l'entraînement. Veillez à ce qu'aucune saleté ne pénètre dans l'entraînement lors du changement de lame.

Pour le montage, procédez dans l'ordre inverse.

 Attention ! Lors de l'actionnement du mécanisme de déclenchement (2), la lame sort !

Retirez la lame du coupe-herbe dans le sens de la flèche.

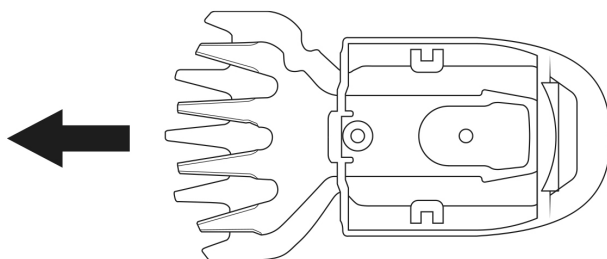

Montez les lames du taille-haie. Si vous entendez un claquement distinct, cela signifie que la lame est correctement montée.

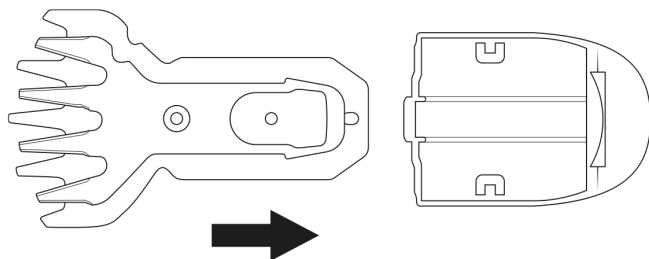

 Attention ! Avant de retirer la lame, veuillez vous assurer que l'utilisateur porte des gants de protection.

Vous avez la possibilité de choisir entre deux lames différentes.

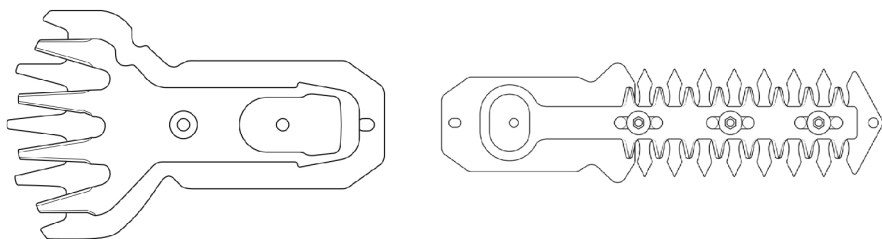

Si vous entendez un clic distinct, cela signifie que la lame est déjà bien montée. Si vous souhaitez ensuite remplacer de nouveau la lame sculpte-haie par la lame coupe-bordures, répétez la procédure.

10. Nettoyage et entretien

- Maintenez tous les dispositifs de sécurité, les ouvertures de ventilation et le boîtier du moteur dans la mesure du possible libres de saletés et poussière. Essuyez complètement l'appareil avec un chiffon propre ou nettoyez-le en soufflant de l'air comprimé à faible pression.
- Nous vous recommandons de nettoyer l'appareil après chaque utilisation.
- Nettoyez l'appareil régulièrement avec un chiffon humide et un peu de savon doux. N'employez aucun détergent ou solvant, ceux-ci peuvent endommager les parties en plastique de l'appareil. Veillez à ce que l'eau ne pénètre pas dans le boîtier.
- Quelques gouttes d'huile (p. ex. huile pour machine à coudre) améliorent le rendement de coupe de la lame, mais n'appliquez jamais de la graisse sur les lames.
- Pour assurer une coupe toujours précise, il est important d'éliminer les restes d'herbe et les saletés d'entre les lames supérieure et inférieure.

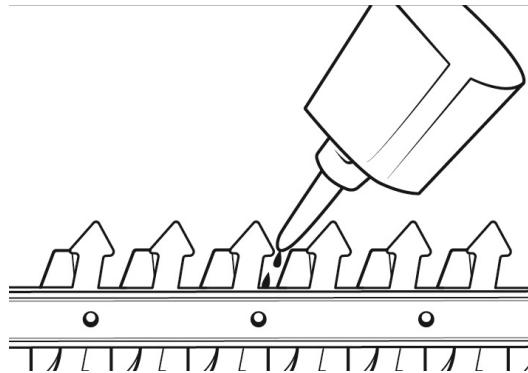

Important ! Ne nettoyez jamais l'outil sous l'eau courante - et surtout jamais à haute pression-, en raison du danger potentiel de dommages aux personnes et à la propriété. Conservez l'appareil et les unités de lames (coupe-bordures et taille-haie) dans un lieu sec et à l'abri du gel. Choisissez un lieu, dans lequel les enfants ne peuvent pas entrer.

11. État de l'unité de lames

Contrôlez l'unité de lames à des intervalles réguliers à la recherche des signes d'usure ou des torsions et des dommages. Si vous détectez des irrégularités, vous ne devez en aucun cas continuer à utiliser l'appareil. Dans ce cas, contactez notre service client ou une personne qualifiée. Si l'unité de lames est utilisée correctement, elle ne nécessite aucun entretien.

12. Entreposage

Avant d'entreposer la cisaille à gazon, assurez-vous que l'appareil a été nettoyé. Stockez l'appareil dans un endroit sec, parfaitement aéré et hors de la portée des enfants. Maintenez l'appareil loin des substances corrosives comme les produits chimiques et les sels.

Finalement, pour l'entreposage, mettez le recouvrement de protection de l'unité de lames.

Conservez et chargez la batterie dans un endroit frais. Un environnement trop froid ou trop chaud peut limiter considérablement la durée de vie de la batterie.

13. Dépannage

Si vous remarquez un quelconque défaut, n'hésitez pas à contacter notre service client.

Erreur	Résolution / cause de défauts
La cisaille à gazon ne démarre pas	<ul style="list-style-type: none">• Charger la batterie• Batterie défectueuse
L'appareil fonctionne avec des interruptions	<ul style="list-style-type: none">• Le câblage interne de l'appareil est défectueux• L'interrupteur est défectueux• Puissance de batterie trop faible / recharger la batterie
L'unité de lames devient chaude	<ul style="list-style-type: none">• L'unité de lames s'émousse• Frottement excessif du fait de l'absence de graissage
Bruits importants / fortes vibrations	Appareil défectueux



ATTENTION !

14. Consignes de sécurité et clause de non responsabilité

N'essayez jamais d'ouvrir l'appareil afin d'effectuer des réparations ou des transformations. Évitez le contact avec les tensions du secteur. Ne court-circuitez pas le produit. L'appareil n'est pas étanche. Veuillez l'utiliser uniquement sur des zones sèches. Protégez-le d'une humidité élevée, de l'eau et de la neige.

Maintenez l'appareil éloigné de températures élevées.

N'exposez pas l'appareil à des changements de température brusques ou de fortes vibrations, qui pourraient endommager les pièces électroniques. Vérifiez l'appareil avant l'utilisation, pour détecter des dommages. L'appareil ne doit pas être utilisé s'il a reçu un coup ou a été autrement endommagé. Veuillez respecter les dispositions et restrictions nationales. N'utilisez pas le produit à d'autres fins que celles décrites dans le mode d'emploi.

Ce produit n'est pas un jouet. Maintenez-le hors de la portée des enfants ou des personnes handicapées sur le plan mental. Toute réparation ou modification qui n'est pas effectuée par le fournisseur initial entraîne l'annulation de la garantie. L'appareil ne doit être utilisé que par des personnes ayant lu et compris ce manuel. Les spécifications de l'appareil peuvent être modifiées sans indication préalable.



15. Informations sur la mise au rebut de vos appareils

Les appareils électriques et électroniques ne doivent pas, selon la directive européenne DEEE, être jetés dans les ordures ménagères. Leurs composants doivent être éliminés ou recyclés séparément, car des composants toxiques ou dangereux pourraient endommager l'environnement à long terme en cas d'élimination incorrecte.

En tant que consommateur vous êtes obligé, en vertu de la loi allemande sur les équipements électriques et électroniques (ElektroG), de retourner gratuitement les appareils électriques et électroniques à la fin de leur durée de vie soit au fabricant, soit au point de vente, soit dans des points de collecte publique prévus à cet effet. Les détails sont régis par le droit national correspondant. Le symbole sur le produit, le mode d'emploi et / ou l'emballage indique ces dispositions. Avec la séparation de matières, le recyclage et l'élimination d'appareils usagés, vous apportez une contribution importante à la protection de l'environnement.

16. Indications pour l'élimination des batteries

En relation avec la vente de batteries ou de la livraison d'appareils contenant des batteries, le fournisseur est obligé d'informer le client sur les points suivants : Le Client est légalement tenu, en tant qu'utilisateur final, de restituer les batteries usagées. Il peut restituer gratuitement à l'entrepôt d'expédition (adresse d'expédition) du fournisseur des batteries usagées que le fournisseur offre ou a offert comme piles neuves dans son assortiment. Les symboles figurant sur les batteries ont les significations suivantes : Pb = la batterie contient plus de 0,004 % en poids de plomb, Cd = la batterie contient plus de 0,002 % en poids de cadmium, Hg = la batterie contient plus de 0,0005 % en poids de mercure.



Le symbole de la poubelle barrée signifie que la batterie ne doit pas être éliminée avec les ordures ménagères.



Directive DEEE : 2012/19/UE
Numéro de registre DEEE : DE 67896761

Par la présente, WD Plus GmbH déclare que l'appareil 303503 est conforme aux exigences essentielles et autres dispositions pertinentes de la directive 2006/42/CE. Pour obtenir une déclaration de conformité complète, adressez-vous à : WD Plus GmbH, Wohlenbergstraße 16, 30179 Hanovre, <https://www.ganzeinfach.de/>



Avvertenza! Questo apparecchio può essere pericoloso! In caso di uso improprio e incauto si possono verificare danni o ferimenti alla propria e all'altrui persona.



Leggere con attenzione le istruzioni, in modo da comprendere le apparecchiature ed essere sempre consapevoli delle proprie azioni.

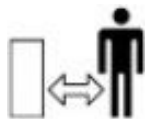

Impedire a passanti o a persone non qualificate di avvicinarsi all'apparecchio.



Indossare delle cuffie protettive, degli occhiali e dei guanti da lavoro.



Spegnere l'apparecchio! Prima dell'impostazione o della pulizia o per difetti dell'apparecchio o del cavo di alimentazione, staccare sempre il connettore dalla presa.



Non esporre l'apparecchio alla pioggia. Non utilizzare all'aperto e non esporre alla pioggia.

Attenzione! Sussiste la possibilità che la lama continui a girare dopo averlo spento! Prestare attenzione a non tagliarsi!



IMPORTANTI INDICAZIONI DI SICUREZZA PER QUESTO APPARECCHIO

Leggere attentamente tutte le avvertenze di sicurezza e istruzioni. Il mancato rispetto delle indicazioni di sicurezza e delle istruzioni può causare una scossa elettrica, un incendio e/o gravi lesioni.

Conservare le indicazioni di sicurezza e le istruzioni per l'uso futuro. Il termine "Utensile elettrico" utilizzato nelle seguenti indicazioni di sicurezza si riferisce a utensili elettrici con cavo di rete e a quelli azionati a batteria ricaricabile senza filo.

Sicurezza sull'area di lavoro

- **Tenere l'area di lavoro ordinata e ben illuminata.** Aree di lavoro sporche o mal illuminate causano incidenti.
- **Non usare utensili elettrici in ambienti a rischio di esplosione, quali ad es. liquidi infiammabili, gas o simili.** Utensili elettrici possono generare scintille che possono incendiare materiali infiammabili.
- **Tenere persone e bambini lontani durante l'uso dell'utensile elettrico.** Si potrebbe perdere il controllo sull'apparecchio in caso di distrazione.

Sicurezza di natura elettrica

- **La spina di connessione dell'utensile elettrico deve essere adatta per una presa regolarmente collegata. Non modificare né adattare la spina. Non usare in nessun caso spine di adattamento con utensili elettrici collegati a terra.** Spine e prese a norme riducono il rischio di una scossa elettrica.
- **Evitare ogni contatto del corpo con superfici collegate a terra, come ad es. di riscaldamenti, frigoriferi o tubi.** Sussiste il rischio di scossa elettrica!
- **Tenere gli utensili elettrici lontani dal bagnato e dalla pioggia.** La penetrazione di acqua in un utensile elettrico aumenta il pericolo di una scossa elettrica.
- **Non usare in nessun caso il cavo per scopi non previsti! Non trasportare mai l'apparecchio elettrico al cavo, non appenderlo al cavo né tirare il cavo per togliere la spina dalla presa. Tenere il cavo lontano da olio, calore, spigoli acuti o, ad esempio, componenti mobili.** Un cavo danneggiato o impigliato aumenta il rischio di una scossa elettrica.
- **Se si utilizza lo strumento elettrico all'aperto, usare in ogni caso un cavo di prolunga adatto per l'uso in ambiente esterno.** L'uso di un cavo adatto per l'ambiente esterno riduce il pericolo di una scossa elettrica.

Sicurezza personale

- **Applicare sempre la dovuta attenzione. Prestare attenzione a ciò che si fa e usare il buonsenso durante il lavoro. Non usare utensili elettrici sotto influenza di alcol, droghe o medicinali o in presenza di stanchezza.** La distrazione durante l'uso di utensili elettrici può comportare gravi lesioni.
- **Durante l'uso dell'utensile elettrico indossare sempre attrezzatura di protezione personale e occhiali di protezione.** L'uso di indumenti di protezione adeguati quale protezione per orecchie, occhiali di protezione, calzature di sicurezza e casco di protezione, può ridurre il rischio di lesioni, a seconda del tipo e dell'impiego dell'utensile elettrico.
- **Evitare la messa in funzione accidentale dell'utensile elettrico. Prima di collegare l'apparecchio alla batteria ricaricabile o all'alimentazione elettrica, sollevarlo o trasportarlo, accertarsi sempre che sia spento.** Se durante il trasporto dell'utensile elettrico il dito si trova sull'interruttore o si collega l'apparecchio all'alimentazione elettrica quando è acceso, possono verificarsi incidenti.
- **Rimuovere qualsiasi utensile di regolazione o cacciavite prima di accendere l'apparecchio.** Un utensile o un oggetto presente sulla parte rotante dell'apparecchio può causare lesioni.

- **Durante l'uso dell'utensile elettrico assumere sempre una postura normale e provvedere sempre a stabilità e mantenere l'equilibrio.** In questo modo è possibile controllare meglio l'utensile elettrico in situazioni impreviste.
- **Durante l'uso dell'utensile elettrico indossare sempre indumenti appropriati. In nessun caso indossare abiti ampi o gioielli. Tenere sempre lontani capelli, abiti e guanti da componenti in movimento.** Questi capi di abbigliamento o i capelli possono incastrarsi nelle parti in movimento!
- **In presenza di dispositivi di collegamento per apparecchi aspirapolvere o raccogli polvere, questi devono essere montati e utilizzati a regola d'arte.** L'uso di dispositivi antipolvere può ridurre pericoli causati dalla polvere.

Uso e trattamento di utensili elettrici

- **Non sovraccaricare assolutamente l'utensile elettrico. Usare sempre l'utensile elettrico corretto per il proprio lavoro.** Lavorare con un utensile elettrico errato limita notevolmente la sicurezza.
- **Non usare in nessun caso un utensile elettrico con interruttore difettoso.** Un apparecchio che non può più essere acceso o spento deve essere assolutamente riparato e non può essere più utilizzato.

- **Prima di modificare impostazioni o accessori all'utensile elettrico o immagazzinare l'apparecchio, staccarlo dalla fonte energetica o dalla batteria ricaricabile.** Queste misure riducono il pericolo di una riaccensione involontaria dell'apparecchio.
- **Conservare l'utensile elettrico inutilizzato fuori dalla portata dei bambini. Non consentire che persone non familiari con le istruzioni dell'apparecchio lo utilizzino.** Gli utensili elettrici sono pericolosi se utilizzati da persone inesperte.
- **Trattare con cura i propri utensili elettrici. Verificare la presenza di orientamento errato, danneggiamento e altre condizioni che possono compromettere la messa in funzione. In caso di danneggiamento lasciare riparare l'utensile elettrico da un esperto prima di riutilizzarlo.**
- **Tenere l'utensile da taglio pulito e affilato. Utensili ben curati con lame affilate sono meno vulnerabili e più facili da maneggiare.**
- **Utilizzare l'utensile elettrico, gli accessori e gli inserti conformemente alle presenti istruzioni. Tenere conto delle condizioni e del lavoro da eseguire.**

Uso e trattamento di utensili a batteria ricaricabile.

- **Caricare la batteria ricaricabile esclusivamente con il caricabatterie prescritto dal produttore.** Un caricabatterie adatto per un determinato tipo di batteria può rappresentare pericolo d'incendio se utilizzato con una batteria diversa.
- **Usare gli utensili elettrici esclusivamente con le batterie espressamente prescritte.** Utilizzando altre batterie ricaricabili sussiste il pericolo d'incendio e di lesione!
- **In caso di inutilizzo non conservare assolutamente la batteria insieme ad altri oggetti metallici, quali graffette, monete e viti.** I contatti della batteria in determinate circostanze possono cortocircuitarsi e provocare un incendio.
- **In caso di uso errato potrebbe fuoriuscire del liquido dalla batteria ricaricabile. Evitare qualsiasi contatto con il liquido. In caso di contatto accidentale sciacquare immediatamente i punti interessati con acqua. Qualora il liquido entri in un occhio, consultare immediatamente un medico.** Il liquido che fuoriesce può causare corrosioni e irritazioni cutanee.

Manutenzione

- **Affidare la manutenzione dell'apparecchio a un tecnico qualificato e usare esclusivamente ricambi identici.**
- **Tenere le impugnature prive di olio, grasso e altri liquidi per garantire una presa salda.**

Avvertenze di sicurezza per le cesoie per erba

- **Quando si usa la cesoia per erba indossare sempre occhiali da lavoro, maschera protettiva, guanti da lavoro e un'adeguata copertura per la testa.**
- **Tenere tutte le parti del corpo lontano dall'unità a lama. Quando la lama è in funzione non tentare di rimuovere il materiale reciso e non trattenere il materiale da tagliare. Rimuovere il materiale reciso bloccato soltanto quando l'apparecchio è spento. La disattenzione durante l'uso dell'apparecchio può comportare gravi lesioni!**
- **Tenere l'apparecchio saldamente e in modo sicuro.**
- **Non esporre il prodotto alla pioggia. Accertarsi di conservarlo soltanto in ambienti interni, asciutti. In caso di utilizzo su superfici umide può verificarsi una scossa elettrica!**
- **Non introdurre mani, dita, capelli o altre parti del corpo e neanche oggetti nell'apparecchio.**
- **Non bloccare la lama di taglio.**
- **A lama ferma, trasportare la cesoia per erba afferrandola dall'impugnatura. La gestione accurata dell'apparecchio riduce il pericolo di ferimento!**
- **Trattenere lo strumento elettrico soltanto dalle superfici isolate dell'impugnatura, poiché la lama di taglio può entrare in contatto con cavi di corrente nascosti o con il proprio cavo di alimentazione.**
- **Un regime motore elevato può provocare seri danni e ferimenti gravi. Se il motore o se la commutazione di controllo si surriscalda può verificarsi un incendio.**
- **Durante l'uso non devono essere presenti persone o**

animali nel raggio di 3 metri. L'operatore è responsabile nei confronti di terze parti presenti nell'area di lavoro.

- **Attendere che l'apparecchio si sia completamente fermato prima di deporlo.**
- **Non afferrare mai la cesoia per erba dalla lama.**
- **Non utilizzare l'apparecchio durante gli orari di riposo, di mattina presto o la sera tardi. Accertarsi di non arrecare disturbo alle persone nelle vicinanze.**
- **Questo apparecchio non è destinato ad essere utilizzato da persone (bambini compresi) con ridotte capacità psichiche, sensoriali o mentali o con scarsa esperienza e/o conoscenza, a meno che non vengano sorvegliate da una persona responsabile della loro sicurezza o non abbiano da questa ricevuto istruzioni per l'uso corretto dell'apparecchio. I bambini dovrebbero essere sorvegliati per assicurarsi che non giochino con l'apparecchio.**
- **I bambini piccoli dovrebbero essere sorvegliati per assicurarsi che non giochino con l'apparecchio.**
- **Non avvicinare parti del corpo e oggetti alle parti in rotazione.**
- **Non utilizzare mai la cesoia per erba, qualora nelle immediate vicinanze si trovino persone, in particolare bambini o animali domestici.**
- **Non consentire l'uso dell'apparecchio a bambini o a persone che non conoscono le presenti istruzioni. È probabile che esistano norme nazionali che limitino l'età dell'operatore.**
- **L'operatore è responsabile dei gli incidenti o dei danni a persone o alle altrui proprietà.**

- **Indossare scarpe antinfortunistica e un pantalone lungo. Non utilizzare il prodotto a piedi nudi o con scarpe aperte. Si consiglia di indossare guanti da lavoro, scarpe antinfortunistica, antiscivolo e occhiali da lavoro. Non indossare abiti lenti o gioielli che possono incastrarsi nelle parti mobili.**
- **Ispezionare con cura la superficie da potare e allontanare tutti i fili e altri corpi estranei.**
- **Prima dell'utilizzo verificare che l'unità lama non sia usurata o danneggiata. Non lavorare mai con dispositivo di taglio danneggiato o molto usurato.**
- **Utilizzare l'apparecchio soltanto alla luce del giorno o in presenza di adeguata luce artificiale. Non utilizzare la cesoia per erba con dispositivi di protezione difettosi o non montati. Controllare che tutte le impugnature e i dispositivi di protezione in dotazione siano applicati alla cesoia per erba durante il suo utilizzo. Non azionare mai la cesoia per erba alla quale sono state apportate modifiche non autorizzate.**
- **Durante l'uso della cesoia per erba, prestare sempre attenzione alla corretta postura. Controllare sempre l'ambiente circostante e i potenziali pericoli che durante il taglio non possono essere percepiti acusticamente.**
- **Controllare l'eventuale presenza di danni alla cesoia per erba e, se necessario, farla riparare qualora sia entrata in contatto con un corpo estraneo.**
- **Conservare la cesoia per erba in un luogo asciutto e sicuro al di fuori della portata dei bambini.**

- **Non tentare di riparare il tagliasiepi, se non si dispone della formazioni adeguata.**
- **L'apparecchio è equipaggiato con un interruttore di protezione sull'impugnatura come protezione per l'unità lama in movimento.**
- **Non utilizzare l'apparecchio, se è possibile usarlo solo con un apparecchio o addirittura senza commutazione.**
- **Attenzione! L'apparecchio da giardinaggio deve essere spento prima di eseguire i lavori di manutenzione o di pulizia.**
- **In caso non utilizzo, disinserire l'apparecchio dall'alimentazione elettrica.**
- **Dopo aver spento la cesoia per erba, la lama continua a muoversi per alcuni secondi. Cautela! Non toccare la lama in movimento!**

Controllare di conservare sempre con cura le istruzioni per la sicurezza!



Attenzione!: Rispettare queste regole di sicurezza in qualsiasi momento. Non fidarsi di un'eventuale dimestichezza con l'uso del prodotto corrispondente. Il mancato rispetto e l'abuso delle regole di sicurezza nelle presenti istruzioni possono causare gravi lesioni.

Importanti norme di sicurezza per batterie ricaricabili

- **Prima dell'uso della batteria ricaricabile, rispettare tutte le indicazioni di sicurezza e le avvertenze delle presenti istruzioni nonché le avvertenze riguardo a batteria, caricabatterie e utensile elettrico.**
- **Non smontare la batteria ricaricabile!**
- **Se il tempo d'esercizio della batteria ricaricabile si fosse notevolmente ridotto rispetto ad altre volte, sospendere immediatamente l'uso dell'apparecchio. Sussiste il pericolo di surriscaldamento o esplosione.**
- **Qualora il liquido della batteria ricaricabile finisca negli occhi, sciacquare immediatamente gli occhi! Consultare immediatamente un medico. Rischio di perdita della vista.**
- **Non cortocircuitare la batteria ricaricabile. I contatti non devono essere toccati con materiali conduttori. Non conservare l'apparecchio con materiali conduttori.**
- **Evitare il contatto di liquidi con la batteria ricaricabile. Un cortocircuito causa un flusso di corrente molto forte e può provocare surriscaldamento o bruciature.**
- **Non conservare l'utensile elettrico o la batteria ricaricabile in luoghi in cui la temperatura supera i 50°C!**
- **Non tentare in nessun caso di bruciare la batteria ricaricabile, nemmeno se fosse danneggiata. La batteria ricaricabile può esplodere nel fuoco.**
- **Evitare la caduta della batteria o l'esposizione a urti di qualsiasi tipo. Non usare batterie ricaricabili che sono cadute o sono state esposte a urti.**

Avvertenze sulla durata d'uso della batteria ricaricabile

- **Ricaricare la batteria solo quando è completamente scarica. Spegnerne sempre l'utensile elettrico quando si riscontra una diminuzione della prestazione. Successivamente ricaricare la batteria.**
- **Un sovraccarico di batterie ricaricabili comporta una durata d'utilizzo più breve. Omettere il caricamento di una batteria completamente carica.**
- **Lasciare sempre raffreddare la batteria ricaricabile prima di caricarla. Caricare la batteria ricaricabile alla temperatura ambiente tra 10°C e 40°C.**

Uso conforme alle disposizioni

Gli apparecchi sono stati concepiti per il taglio dei bordi dei prati e piccole superfici di prato nei giardini privati.

Gli apparecchi per i giardini privati non sono indicati per l'utilizzo in aree pubbliche, nei parchi e nei centri sportivi, lungo le strade, nelle fattorie o per la silvicoltura. Al fine di poter utilizzare correttamente l'apparecchio, è assolutamente necessario osservare le indicazioni riportate nelle istruzioni per l'uso.

Importante! È vietato utilizzare l'apparecchio per sminuzzare il materiale dedicato al compost, poiché costituisce un potenziale pericolo per le persone e il prodotto stesso.

L'apparecchio deve essere utilizzata esclusivamente per lo scopo previsto.

Qualsiasi altro tipo di utilizzo è considerato come improprio. L'utente/gestore si assume ogni responsabilità per i danni risultanti da un uso inappropriato.

Prestare attenzione che i nostri apparecchi non sono stati concepiti per l'utilizzo commerciale o industriale. La nostra garanzia decade se l'apparecchio viene utilizzato in ambienti commerciali, industriali o simili.

Assicurarsi di conservare con cura le istruzioni per la sicurezza!

Grazie per aver scelto un prodotto di Brandson. Per utilizzare con soddisfazione il prodotto acquistato a lungo, si prega di leggere attentamente le seguenti istruzioni per l'uso. Prima della messa in funzione della merce consegnata, verificare che sia integra, esente da difetti e non danneggiata.

1. Contenuto della confezione

- Cesoia per erba
- Lama tagliasiepi / cesoia per erba
- Caricabatterie

2. Dati tecnici

Alimentazione di tensione	<ul style="list-style-type: none">• Batteria ricaricabile 7,2V DC 2Ah• 220-240 V AC 50-60 Hz (caricabatterie)
Dimensioni (AxLxP)	150 mm x 165 mm x 130 mm
Batteria ricaricabile	7,2V 2000 mAh
Livello di emissioni acustiche (L_{wa})	86 dB(A), K=3 dB(A)
Livello di pressione sonora (L_{pa})	66 dB(A), K=3 dB(A)
Livello di oscillazione	3,4 m/s ² , K= 1,5m/s ²
Durata della carica	ca. 3-5 ore
Classe di protezione	III

3. Dettagli del prodotto

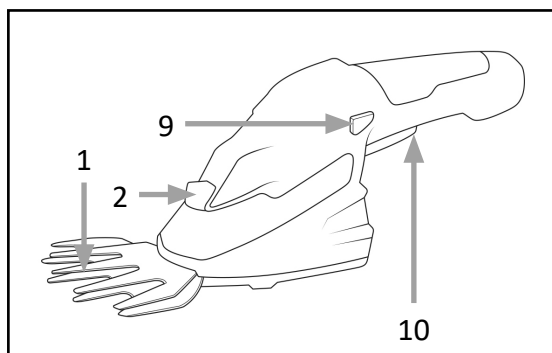
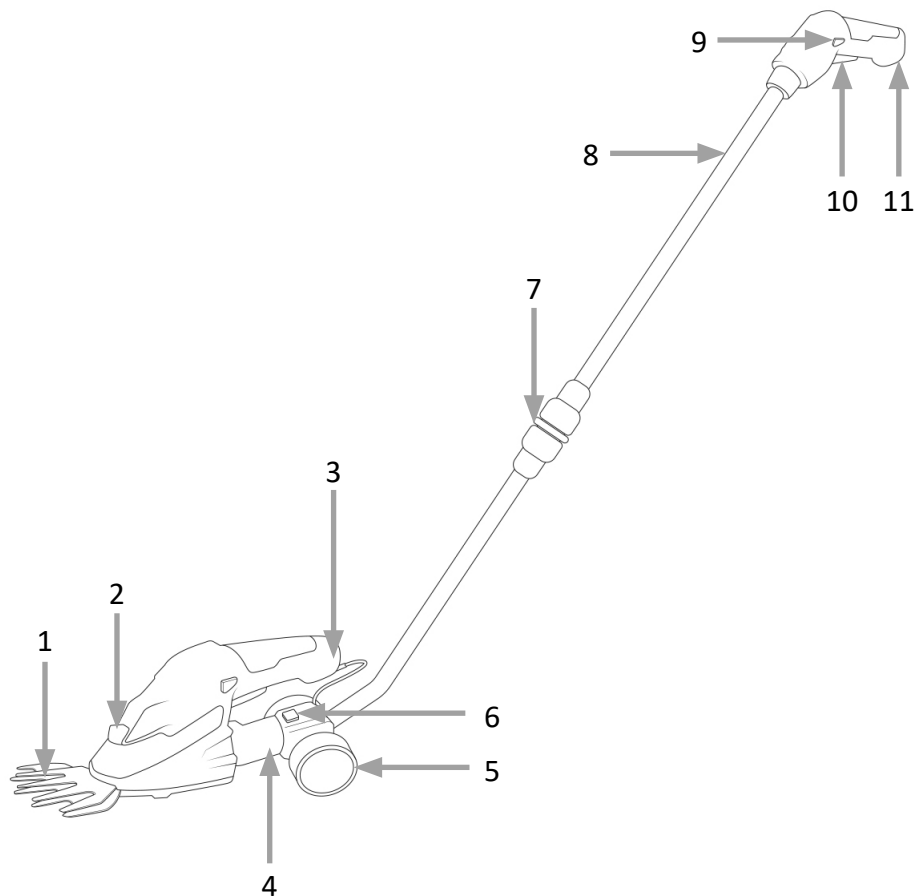

Numero	Descrizione
1	Unità lame (cesoia per erba)
2	Tasto di sblocco della lama
3	Presa di carica
4	Supporto
5	Ruote
6	Tasto di supporto (blocco)
7	Giunto di serraggio dell'asta telescopica
8	Asta telescopica
9	Tasto di sicurezza (interruttore di sicurezza)
10	Tasto on
11	Impugnatura

4. Messa in funzione

Rimuovere il prodotto dall'imballaggio e togliere qualsiasi materiale d'imballaggio. Controllare alla prima messa in funzione dell'apparecchio l'integrità del prodotto stesso e dei componenti nonché il funzionamento. Caricare completamente la batteria con il caricabatterie in dotazione prima della messa in funzione.

Rimuovere la copertura di protezione dall'unità lame. Controllare che l'unità lama non urti alcun oggetto. Controllare che il tasto di sicurezza non venga azionato (interruttore di sicurezza). Impugnare saldamente la cesoia per erba durante l'uso per poter manovrare in modo ottimale l'apparecchio. L'apparecchio è ora pronto per l'uso.

Per avviare l'apparecchio premere contemporaneamente "l'interruttore di sicurezza" (9) e il "tasto on" (10) dell'apparecchio. Si devono premere tutti e due i tasti altrimenti l'apparecchio non si accende.

ATTENZIONE!

- **Non coprire le fessure di ventilazione!**
- **Dopo l'uso continuato e lo scaricamento della batteria, lasciar riposare l'apparecchio almeno 15 minuti.**
- **Afferrare sempre saldamente l'apparecchio. Quando si usa l'apparecchio controllare sempre di mantenere una posizione sicura.**

5. Ricaricare la batteria ricaricabile

Caricare la batteria ricaricabile con il caricabatterie in dotazione. Sull'apparecchio si trova un LED di stato. Fino a quando il LED è rosso il processo di carica è in corso. Quando la batteria è completamente carica, l'apparecchio è pronto per l'uso.

6. Montaggio dell'asta telescopica

Con l'asta telescopica (8), potete montare la cesoia per erba su delle ruote e spingerla sul prato.



La lunga maniglia è destinata esclusivamente alla lama della cesoia per erba e non deve essere utilizzata per la lama tagliasiepi!

Per fissare l'asta, montare il supporto. Spingere il supporto (4) sull'apparecchio in direzione della freccia, fino a quando scatta in posizione.

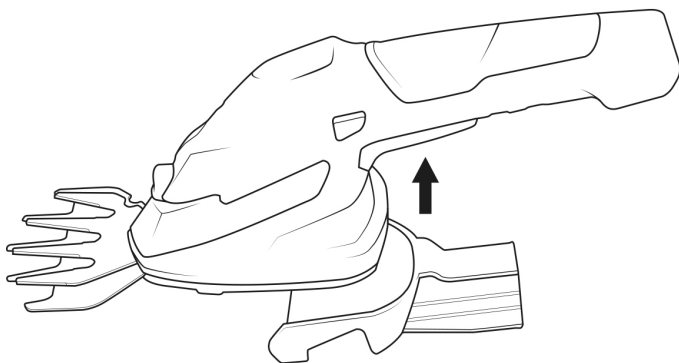

Montare le ruote sull'asta e poi spingere verso l'interno.
Infine, collegare il cavo di commutazione.

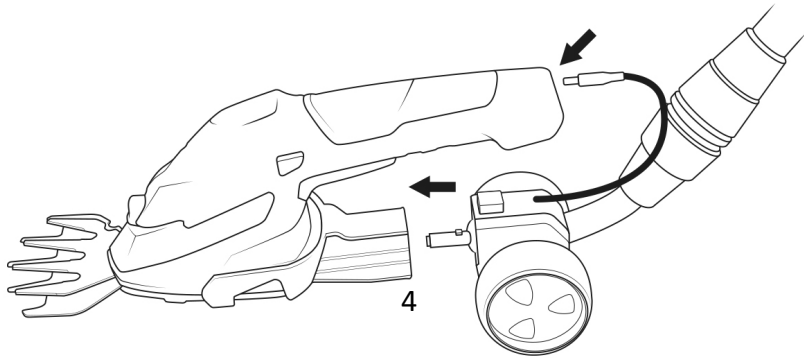

Per regolare il manico telescopico alla lunghezza desiderata, allentare il giunto di serraggio dell'asta telescopica (7) e posizionare l'asta alla lunghezza desiderata. Infine, stringere di nuovo il giunto di serraggio.

Premere il tasto di supporto (6), per ruotare verso sinistra o destra l'utensile, e per poterlo utilizzare come tagliabordi. Assicurarsi che si innesti correttamente!

Per smontarlo, procedere nella sequenza inversa.

Per rimuovere il supporto (4), premere il rispettivo tasto e poi sfilare il supporto.

Importante! È vietato rimuovere gli elementi di commutazione sull'apparecchio applicati dal produttore, oppure bypassarli (per es. fissando un tasto sul manico), poiché questo potrebbe impedire uno spegnimento automatico dell'utensile e costituire così un alto rischio di infortuni. È assolutamente vietato utilizzare la lama taglia siepi con l'asta telescopica montata.



7. Utilizzo

Tenere l'apparecchio saldamente con tutte e due le mani. Utilizzare l'apparecchio soltanto dopo aver letto e compreso le istruzioni per l'uso e tutte le rilevanti istruzioni per la sicurezza. Utilizzare il prodotto esclusivamente per lo scopo previsto. Premere contemporaneamente "l'interruttore di sicurezza" (9) e il "tasto on" (10) per avviare l'apparecchio.

Spegnimento dell'apparecchio

Per spegnere l'apparecchio, rilasciare "l'interruttore di sicurezza" (9) e il "tasto on" (10).

 *Nota: quando si spegne il motore, l'unità lama continua a girare ancora quale momento. Inoltre nelle fessure di ventilazione possono verificarsi delle scintille dovute al funzionamento. Ciò non indica un guasto!*

8. Potatura

Tagliare il prato

Condurre la cesoia per erba sul prato. I migliori risultati si ottengono quando il prato è asciutto.

Qualora notiate un rallentamento del processo di taglio, ricaricate quanto prima l'apparecchio in modo da non far scaricare completamente la batteria.

Tagliare le siepi

L'utensile può essere utilizzato per tagliare piccole siepi e cespugli. Reggere l'utensile leggermente inclinato rispetto alla siepe che desiderate potare.

Tagliare prima i lati, procedendo dal basso verso l'alto e poi la parte superiore.

Controllare se ci sono corpi estranei nella o sulla siepe, poiché potrebbero danneggiare le lame.

- Di norma, le siepi e i cespugli che perdono le foglie in autunno, dovrebbero essere tagliati in giugno e ottobre.
- Le siepi che non perdono le foglie, dovrebbero essere tagliati in aprile e agosto.

9. Cambio lame



Cautela! Pericolo di lesioni! Procedere sempre con estrema cautela durante il cambio lame!

Per estrarre le lame, premere il tasto di sblocco lame (2) ed estrarre la lama come indicato in figura.

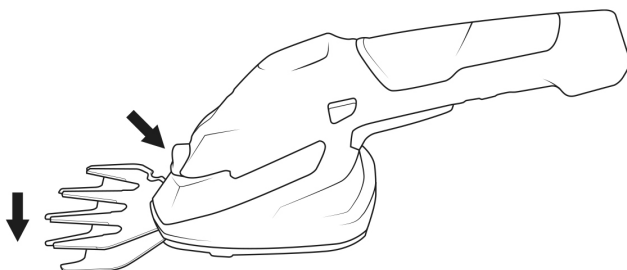

Dopo aver estratto la lama, è possibile intravedere le ruote dentate della trasmissione. Prestare attenzione che durante la sostituzione della lama non penetri sporcizia nella trasmissione.

Per il montaggio, procedere nella sequenza inversa.



Cautela! Premendo il meccanismo di sblocco (2), fuoriesce la lama!

Rimuovere la lama del tagliaerba nella direzione della freccia.

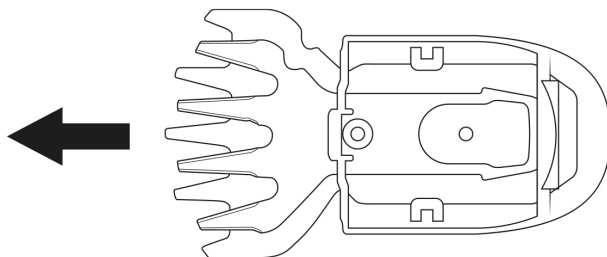

Montare le lame del taglia siepi. Se si sente un suono distinto di clacking, questo significa che la lama è montata correttamente.

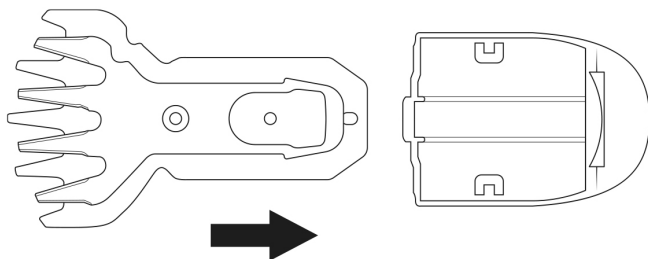

! Cautela! Prima di estrarre la lama, assicurarsi di indossare guanti di protezione adeguati.

Avete la possibilità di scegliere tra due lame diverse.

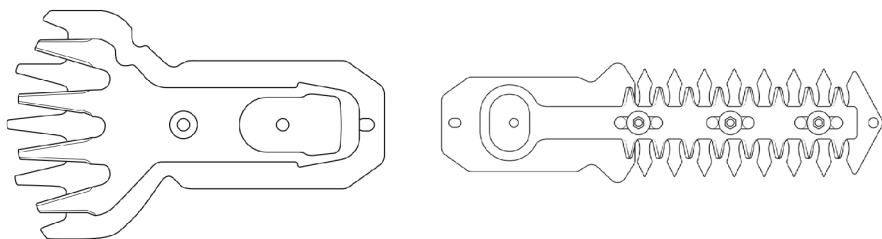

Se si sente un clic distinto, questo significa che la lama è già ben montata. Se si desidera rimontare la cesoia per erba, ripetere il procedimento sopra descritto.

10. Pulizia e cura

- Mantenere puliti da sporcizia e polvere quanto più possibile i dispositivi di sicurezza, le fessure di ventilazione e la scatola del motore. Pulire l'apparecchio con un panno pulito oppure con aria compressa a bassa pressione.
- Si consiglia di pulire immediatamente l'apparecchio dopo ogni utilizzo.
- Pulire regolarmente l'apparecchio con un panno umido, con un po' di sapone. Non utilizzare detergenti o solventi, poiché potrebbero essere troppo aggressivi per pulire le parti di plastica dell'apparecchio. Controllare che all'interno dell'apparecchio non penetri acqua.
- Alcune gocce di olio (per es. olio per macchine da cucire), migliorano la prestazione di taglio delle lame, ma non applicare mai l'olio sulle lame stesse.
- Per ottenere un risultato di taglio ottimale, è molto importante rimuovere i residui di erba e la sporcizia tra la lama superiore e quella inferiore.

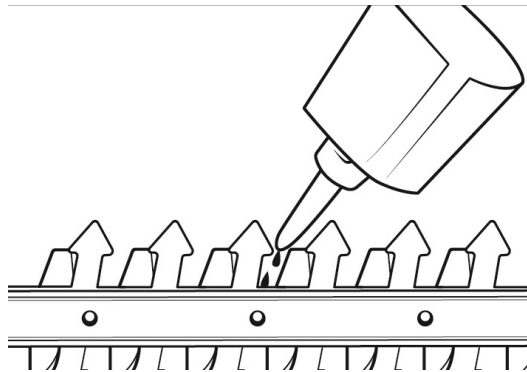

Importante! È vietato pulire l'apparecchio sotto acqua corrente, e soprattutto con alta pressione, poiché ciò costituisce un potenziale pericolo per le persone e il prodotto stesso. Conservare l'apparecchio e l'unità lame (cesoia per erba + tagliasiepe) in un luogo pulito e sicuro. Scegliere un luogo che sia fuori dalla portata dei bambini.

11. Stato dell'unità lama

Analizzare a intervalli regolari l'unità lama per individuare eventuale usura, piegature o danni. Se si riscontrano delle irregolarità, non utilizzare in alcun caso l'apparecchio. Contattare in questo caso il nostro servizio clienti o una persona qualificata. Se l'unità lama è usata correttamente, non necessità di riparazioni.

12. Stoccaggio

Prima di conservare la cesoia per erba accertarsi che sia stata pulita. Sistemare l'apparecchio in un luogo asciutto, ben ventilato e fuori dalla portata dei bambini. Tenere l'apparecchio lontano da sostanze aggressive quali gli agenti chimici e i sali usati in giardinaggio.

Per lo stoccaggio applicare in modo definitivo la copertura di protezione dell'unità di misura.

Conservare e caricare le batterie in un ambiente fresco. Un ambiente troppo freddo o troppo caldo può limitare sensibilmente la durata delle batterie.

13. Risoluzione anomalie

Se si nota una qualsiasi anomalia, non esitare a contattare il nostro servizio di assistenza clienti.

Anomalie	Risoluzione di problemi / causa
La cesoia per erba non si avvia	<ul style="list-style-type: none">• Ricaricare la batteria ricaricabile• Accumulatore difettoso
L'apparecchio funziona a intervalli	<ul style="list-style-type: none">• Il cablaggio interno dell'apparecchio è difettoso• L'interruttore è difettoso.• Potenza batteria troppo bassa / caricare la batteria
L'unità lama si riscalda	<ul style="list-style-type: none">• L'unità lama è senza filo• Attrito troppo elevato per lubrificazione mancante
Forti rumori/vibrazioni	Dispositivo difettoso



ATTENZIONE!

14. Avvertenze di sicurezza ed esclusione della responsabilità

Non tentare mai di aprire il prodotto per effettuare riparazioni o trasformazioni. Evitare il contatto con le tensioni di rete. Non cortocircuitare il prodotto. Il prodotto non è impermeabile. Utilizzarlo esclusivamente in ambiente asciutto. Proteggerlo da elevata umidità dell'aria, acqua e neve.

In ogni caso, tenere l'apparecchio lontano da elevate temperature.

Non esporre l'apparecchio a improvvisi sbalzi termici o forti vibrazioni in quanto potrebbero danneggiarsi le parti elettroniche. Prima di utilizzare l'apparecchio verificare la presenza di eventuali danneggiamenti. Non utilizzare l'apparecchio se ha subito un urto o è stato danneggiato in un altro modo. Rispettare le normative e limitazioni nazionali. Utilizzare l'apparecchio unicamente per gli scopi descritti nelle istruzioni.

Questo prodotto non è un giocattolo. Conservarlo fuori dalla portata di bambini o persone con capacità mentali limitate. Ogni riparazione o modifica al prodotto non effettuata dal fornitore originale comporta l'estinzione dei diritti di garanzia. Il dispositivo può essere utilizzato solo da persone che hanno letto e compreso le presenti istruzioni. Le specifiche dell'apparecchio possono cambiare senza preavviso.



15. Indicazioni per lo smaltimento

Secondo la direttiva europea RAEE, le apparecchiature elettriche ed elettroniche non possono essere smaltite con i rifiuti domestici. I loro componenti devono essere consegnati separatamente al centro di riciclaggio o smaltimento, in quanto gli eventuali componenti tossici e pericolosi possono inquinare permanentemente l'ambiente in caso di smaltimento improprio.

Secondo la legge sulle apparecchiature elettriche ed elettroniche (ElektroG) il consumatore è tenuto a restituire gratuitamente tali apparecchi al termine della loro vita al produttore, al punto vendita o a punti di raccolta pubblici allestiti appositamente. Dettagli in merito sono regolati dalla rispettiva legge nazionale. Il simbolo riportato sul prodotto, le istruzioni per l'uso e/o la confezione indicano tali disposizioni. Con questo tipo di differenziazione dei materiali, con il riciclaggio e lo smaltimento di apparecchi vecchi, l'utente dà un importante contributo alla tutela dell'ambiente.

16. Note sullo smaltimento delle batterie

Con la vendita di batterie o con la consegna di apparecchi che contengono batterie, il fornitore è tenuto a richiamare l'attenzione del cliente su quanto segue: Quale utente finale, il cliente è obbligato per legge a restituire le batterie usate. Può restituire gratuitamente le batterie vecchie, che il fornitore tiene o ha tenuto nel proprio assortimento come batterie nuove, presso il magazzino (indirizzo di spedizione) del fornitore. I simboli riportati sulle batterie hanno il seguente significato: Pb = la batteria contiene più dello 0,004% in peso di piombo, Cd = la batteria contiene più dello 0,002% in peso di cadmio, Hg = la batteria contiene più dello 0,0005% in peso di mercurio.



Il simbolo del cassonetto barrato significa che la batteria non deve essere smaltita come rifiuto domestico.



Direttiva RAEE: 2012/19/UE
Numero reg. RAEE: DE 67896761

Con la presente la ditta WD Plus GmbH dichiara che il dispositivo 303503 è conforme ai requisiti essenziali e alle rimanenti disposizioni in materia come stabilito dalla direttiva 2006/42/CE. Una dichiarazione di conformità completa è disponibile presso: WD Plus GmbH, Wohlenbergstraße 16, 30179 Hannover, <https://www.ganzeinfach.de>



¡AVISO! ¡Este aparato puede ser peligroso! El uso imprudente o inadecuado puede causar daños o lesiones a usted y a otras personas.



Lea detenidamente todas las instrucciones para que pueda entender el manejo del aparato y saber siempre que debe hacer.

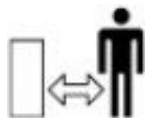

No permita que peatones o personas no cualificadas se acerquen al aparato.



Lleve siempre protección auditiva y gafas protectoras, así como guantes de protección.



¡Desconecte el aparato! Retire siempre el conector de la toma de corriente antes de ajustar o limpiar o si el aparato o el cable de red están defectuosos.



No exponga nunca el aparato a la lluvia. No los guarde al aire libre y no lo deje bajo la lluvia.

¡Atención! Es posible que la cuchilla de corte siga activa después de la desconexión. ¡Tenga cuidado de no cortarse!



INDICACIONES IMPORTANTES DE SEGURIDAD PARA ESTE APARATO

¡Lea las indicaciones de seguridad y las instrucciones atentamente! La inobservancia de las indicaciones de seguridad y las instrucciones puede dar lugar a descargas eléctricas, incendios o lesiones graves.

Conserve estas indicaciones de seguridad y el manual para el futuro. En las indicaciones de seguridad siguientes, el término «herramienta eléctrica» se refiere a herramientas eléctricas con cable de red y aquellas que funcionan con batería sin cable de red.

Seguridad en el entorno laboral

- **Mantenga el lugar de trabajo ordenado y bien iluminado.** La suciedad y una mala iluminación en el lugar de trabajo dan lugar a accidentes.
- **No utilice herramientas eléctricas en entornos con riesgo de explosión como, por ejemplo, con líquidos o gases inflamables, o similares.** Las herramientas eléctricas pueden generar chispas que podrían prender en materiales inflamables.
- **Mantenga a las personas en las inmediaciones y a los niños alejados mientras use la herramienta eléctrica.** Una distracción puede causar una pérdida de control sobre el aparato.

Seguridad eléctrica

- **El conector de la herramienta eléctrica debe enchufarse a una toma de corriente debidamente instalada. No realice cambios en el conector. No utilice en ningún caso un adaptador con herramientas eléctricas puestas a tierra.** Usar conectores y tomas de corriente adecuadas reduce el riesgo de descarga eléctrica.
- **Evite cualquier contacto con el cuerpo y las superficies con conexión a tierra como radiadores, frigoríficos o tuberías.** Existe en este caso el riesgo de una descarga eléctrica.
- **Mantenga las herramientas eléctricas alejadas de la humedad y la lluvia.** ¡La entrada de agua en la herramienta eléctrica aumenta el riesgo de descarga eléctrica!
- **¡No destine el cable a otros fines! No traslade, cuelgue ni desenchufe la herramienta eléctrica por el cable. Mantenga el cable alejado de aceites, fuentes de calor, bordes afilados o, también, piezas móviles.** Un cable dañado o enganchado aumenta el riesgo de descarga eléctrica.
- **Si va a utilizar una herramienta eléctrica al aire libre, utilice siempre un cable alargador adecuado para exteriores.** Esto reduce el riesgo de descarga eléctrica.

Seguridad personal

- **No se distraiga. Preste atención a lo que esté haciendo y proceda con cuidado. No utilice la herramienta eléctrica si está bajo la influencia del alcohol, drogas o medicamentos, o si se encuentra cansado.** Los descuidos mientras se usa herramientas eléctricas pueden dar lugar a lesiones.
- **Utilice siempre equipo de protección personal y gafas protectoras cuando use la herramienta eléctrica.** Llevar ropa protectora pertinente como, por ejemplo, protección auditiva, gafas protectoras, calzado de seguridad, guantes y casco de seguridad puede reducir el riesgo de lesiones en función del tipo y la utilización de la herramienta eléctrica.
- **Evite las puestas en marcha accidentales de la herramienta eléctrica. Asegúrese siempre de que el aparato está apagado antes de conectarlo a una batería o la red eléctrica, así como antes de cogerlo o transportarlo.** Colocar el dedo en el interruptor mientras lo transporta o conectarlo a la red eléctrica mientras está encendido puede dar lugar a accidentes.
- **Retire las herramientas de configuración o las llaves antes de poner en marcha el aparato.** Una herramienta o un objeto en una pieza móvil del aparato puede causar lesiones.

- **Mantenga una postura corporal normal, estable y en equilibrio cuando use herramientas eléctricas.** De este modo podrá controlar mucho mejor el aparato en caso de producirse situaciones inesperadas.
- **Lleve siempre ropa adecuada cuando use una herramienta eléctrica. No lleve nunca ropas amplias ni joyas. Mantenga el pelo, la ropa y los guantes siempre alejados de las piezas móviles.** Este tipo de ropa y el pelo podrían quedar enganchados en ellas.
- **En caso de haber dispositivos adicionales para aspiradoras y recolectores de polvo, deben instalarse y utilizarse debidamente.** El uso de aparatos para recoger el polvo puede reducir los riesgos ocasionados por el polvo.

Uso y manipulación de herramientas eléctricas

- **No sobrecargue la herramienta eléctrica bajo ninguna circunstancia. Utilice siempre la herramienta eléctrica adecuada para el trabajo que va a realizar.** Trabajar con la herramienta eléctrica incorrecta limita enormemente la seguridad.
- **No utilice en ningún caso herramientas eléctricas con interruptores defectuosos.** Un aparato que no puede encenderse o apagarse debe repararse y no se debe seguir utilizando.

- **Antes de cambiar la configuración o los accesorios en la herramienta eléctrica o de almacenarla, debe separarla de la fuente de alimentación o de la batería.** Estas medidas reducen el peligro de una reconexión accidental del aparato.
- **Guarde las herramientas eléctricas no utilizadas fuera del alcance de los niños. No permita que las personas no familiarizadas con las instrucciones del aparato lo utilicen.** Las herramientas eléctricas son peligrosas en manos de usuarios inexpertos.
- **Cuide sus herramientas eléctricas. Compruebe que no estén desalineadas, tengan daños u otros problemas que pudieran afectar a la puesta en marcha. En caso de daños, deje que un especialista repare la herramienta antes de volver a utilizarla.**
- **Mantenga las herramientas de corte limpias y afiladas. Las herramientas bien cuidadas con cuchillas afiladas dan menos problemas y se manipulan mejor.**
- **Utilice la herramienta eléctrica, los accesorios y las inserciones con arreglo a estas instrucciones. Tenga en cuenta las condiciones y el trabajo que va a realizarse.**

Uso y manipulación de herramientas con batería

- **Cargue la batería únicamente con el cargador prescrito por el fabricante.** Los cargadores para tipos determinados de baterías pueden suponer un riesgo de incendio si se utilizan con otras baterías.
- **Utilice las herramientas eléctricas solo con las baterías expresamente indicadas.** ¡Riesgo de incendio y lesiones al usar otras baterías!
- **Cuando no la use, no guarde la batería junto con otros objetos metálicos como clips, monedas y tornillos.** Los contactos de la batería podrían cortocircuitar en algunas circunstancias y ocasionar un incendio.
- **En caso de mal uso podría salir líquido de la batería. Evite cualquier contacto con el líquido. En caso de contacto accidental, limpie la zona afectada de inmediato con agua. Si el líquido entra en contacto con los ojos, acuda también al médico.** El líquido de la batería puede causar quemaduras e irritaciones cutáneas.

Mantenimiento

- **Deje que un técnico cualificado se encargue del mantenimiento del aparato. Utilice solo piezas de repuesto idénticas.**
- **Mantenga los mangos limpios de aceite, grasa y otros líquidos que afecten al agarre.**

Advertencias de seguridad sobre las tijeras para césped

- **Al usar las tijeras para césped, lleve siempre gafas protectoras, mascarilla protectora, guantes de protección, así como un sombrero adecuado.**
- **Mantenga todas las partes del cuerpo alejadas de la unidad de corte. No intente retirar el material cortado o el material a cortar mientras la cuchilla esté en funcionamiento. Retire el material cortado atrapado solo con el aparato desconectado. ¡Los descuidos durante el uso del aparato pueden conducir a lesiones graves!**
- **Sujete el aparato de forma segura y con firmeza.**
- **No utilice el producto con lluvia. Preste atención a conservarlo solo en espacios interiores secos. ¡Cuando se utiliza en superficies mojadas, puede provocar una descarga eléctrica!**
- **No ponga sus manos, dedos, cabello u otras partes del cuerpo, así como objetos en el aparato.**
- **No bloquee nunca la cuchilla.**
- **Lleve las tijeras para césped por el mango con la cuchilla inmóvil. ¡Un manejo cuidadoso del aparato reduce el riesgo de lesiones!**
- **Sostenga la herramienta eléctrica solo en las superficies de agarre aisladas, ya que la cuchilla puede entrar en contacto con líneas eléctricas ocultas o con su propio cable de red.**
- **El aumento del régimen del motor puede ocasionar daños peligrosos y conducir a lesiones. Sobrecalentamientos del motor o un sobrecalentamiento del circuito**

de control puede ocasionar un incendio.

- **Durante el funcionamiento ninguna otra persona o animales deben estar en un radio de 3 metros. El usuario es el responsable de terceros en el área de trabajo.**
- **Espera a que la herramienta eléctrica se haya parado antes de depositarla.**
- **No tocar nunca la cuchilla de las tijeras para césped.**
- **No utilice el aparato en los tiempos de descanso o a primera hora de la mañana o a altas horas de la noche. Preste atención a no molestar a personas en la cercanía.**
- **Este aparato no se ha concebido para ser utilizado por personas (incluidos niños) con capacidades físicas, sensoriales o mentales reducidas o falta de experiencia y conocimientos a menos que se encuentren bajo supervisión o hayan sido instruidos en relación con el uso del aparato. Se debe vigilar a los niños para garantizar que no jueguen con el aparato.**
- **Se debe vigilar necesariamente a los niños para garantizar que no jueguen con el aparato.**
- **Mantenga las partes del cuerpo y los objetos alejados de piezas que giran.**
- **No utilice el aparato mientras tenga cerca personas, especialmente niños o mascotas.**
- **Nunca permita que utilicen el aparato niños o personas que no estén familiarizadas con estas instrucciones. Las normas nacionales posiblemente limiten la edad del usuario.**
- **El usuario es responsable de los accidentes o daños a otras personas o su propiedad.**

- **Lleve siempre calzado resistente y pantalones largos. No utilice el aparato descalzo o con los zapatos abiertos. Se recomienda el uso de guantes resistentes, calzado antideslizante y unas gafas protectoras. No use ropa suelta o joyas que puedan quedar atrapadas en las piezas móviles.**
- **Inspeccione cuidadosamente la superficie que desea cortar y elimine todos los cables y otros objetos extraños.**
- **Compruebe siempre antes del uso que la unidad de corte no esté desgastada o presente daños. No trabaje nunca con mecanismo de corte dañado o fuertemente desgastado.**
- **Utilice el aparato solo a la luz del día o con buena luz artificial. Nunca utilice las tijeras para césped si los mecanismos de seguridad son defectuosos o no están en su sitio. Asegúrese de que todos los mangos suministrados y los mecanismos de seguridad están en su sitio al utilizar las tijeras para césped. No ponga nunca en funcionamiento unas tijeras para césped con modificaciones no autorizadas.**
- **Al usar las tijeras para césped preste atención para mantener una posición segura en todo momento. Siempre esté atento al entorno y sea consciente de los peligros potenciales que posiblemente no pueda escuchar durante el corte del césped.**
- **Compruebe que las tijeras para césped no presentan daños y, si es necesario, hágala reparar si entró en contacto con un objeto extraño.**

- **Guarde las tijeras para césped en un lugar seco, seguro y fuera del alcance de los niños.**
- **No intente reparar el aparato a menos que tenga la capacitación necesaria.**
- **Como protección de contacto para la unidad de corte móvil, el aparato está equipado con un interruptor de protección en el mango.**
- **No utilice el aparato si puede ponerlo en funcionamiento solo con uno o completamente sin interruptor.**
- **¡Atención! Antes de realizar trabajos de mantenimiento o limpieza, apague el aparato de jardinería.**
- **Desconecte el aparato de la toma de corriente cuando no lo esté usando.**
- **Tras apagar las tijeras para césped, la cuchilla sigue moviéndose todavía durante unos segundos. ¡Precaución! ¡No toque la cuchilla en movimiento!**

¡Asegúrese de conservar estas indicaciones de seguridad!



¡Atención!: respete siempre estas normas de seguridad. ¡No confíe en su experiencia con el producto! La inobservancia y un uso indebido de las normas de seguridad de estas instrucciones puede dar lugar a lesiones de gravedad.

Disposiciones de seguridad importantes para baterías

- **Antes de usar la batería, tenga en cuenta todas las instrucciones de seguridad y advertencias de estas instrucciones, así como las advertencias relativas a la batería, el cargador y la herramienta eléctrica.**
- **¡No desmonte la batería!**
- **Si la duración de la batería se reduce mucho, deje de utilizar el aparato de inmediato. Existe riesgo de sobrecalentamiento o explosión.**
- **Si el líquido de la batería entra en contacto con los ojos, lávelos de inmediato y acuda a un médico. Existe el riesgo de pérdida de visión.**
- **No produzca un cortocircuito en la batería. Los contactos no deben entrar en contacto con materiales conductores. No almacene el aparato junto con materiales conductores.**
- **No deje que la batería entre en contacto con ningún líquido. Un cortocircuito causa un flujo de corriente muy potente y puede dar lugar a sobrecalentamientos o quemaduras.**
- **¡No guarde la herramienta eléctrica o la batería en lugares donde la temperatura pueda superar 50°C!**
- **No intente en ningún caso quemar la batería, ni siquiera si está dañada. ¡La batería puede explotar en el fuego!**
- **Preste atención a que la batería no sufra caídas ni reciba golpes. No utilice una batería que haya sufrido una caída o un golpe.**

Notas sobre la duración de uso de la batería

- **Cargue la batería cuando esté completamente vacía. Apague siempre la herramienta eléctrica cuando note que la potencia disminuye. Cargue la batería a continuación.**
- **Sobrecargar las baterías reduce la duración de las mismas. No cargue una batería llena.**
- **Deje que la batería se enfríe antes de cargarla. Cargue la batería a una temperatura ambiental entre 10°C y 40°C.**

Uso previsto

Los aparatos están diseñados para recortar los bordes de la pradera de césped y superficies de césped pequeñas en jardines privados o de aficionados.

Los aparatos destinados a jardines privados o de aficionados no son adecuados para utilizarlos en instalaciones públicas, parques y centros deportivos, a lo largo de carreteras, explotaciones agrarias o silvicultura. Para utilizar correctamente la herramienta, es necesario seguir las instrucciones de uso del fabricante.

¡Importante! Está prohibido utilizar la herramienta para triturar materiales de compostaje, ya que suponen un riesgo potencial para personas y propiedades.

La máquina solo debe utilizarse para los usos previstos. Cualquier otro uso se considera indebido. El usuario será responsable de cualquier daño o lesiones de cualquier tipo resultantes del uso indebido, y no el fabricante.

Tenga en cuenta que el aparato se ha diseñado únicamente para un uso privado y no para uso comercial o industrial. Nuestra garantía se extingue si el aparato se uso con fines comerciales o industriales, o con fines similares.

¡Asegúrese de conservar estas indicaciones de seguridad!

Gracias por escoger un producto de Brandson. Para que pueda disfrutar durante mucho tiempo del aparato adquirido, le rogamos que lea atentamente las siguientes instrucciones de uso. Antes de ponerlo en marcha, compruebe que el producto suministrado no presenta defectos ni daños.

1. Contenido

- Tijeras para césped
- Cuchilla para podadora de setos / tijeras de césped
- Cargador de batería

2. Datos técnicos

Suministro de energía	<ul style="list-style-type: none">• Batería de 7,2V CC 2 Ah• 220-240 V CA 50- 60 Hz (cargador)
Dimensiones (Alt. x Anch. x Prof.)	150 mm x 165 mm x 130 mm
Batería	7,2V 2000 mAh
Nivel de potencia sonora (L_{wa})	86 dB(A), K=3 dB(A)
Nivel de presión sonora (L_{pa})	66 dB(A), K=3 dB(A)
Nivel de vibración	3,4 m/s ² , K= 1,5 m/s ²
Duración de la carga	unas 3- 5 horas
Clase de protección	III

3. Detalles del producto

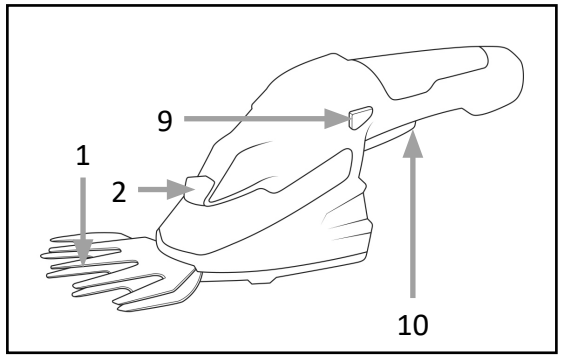
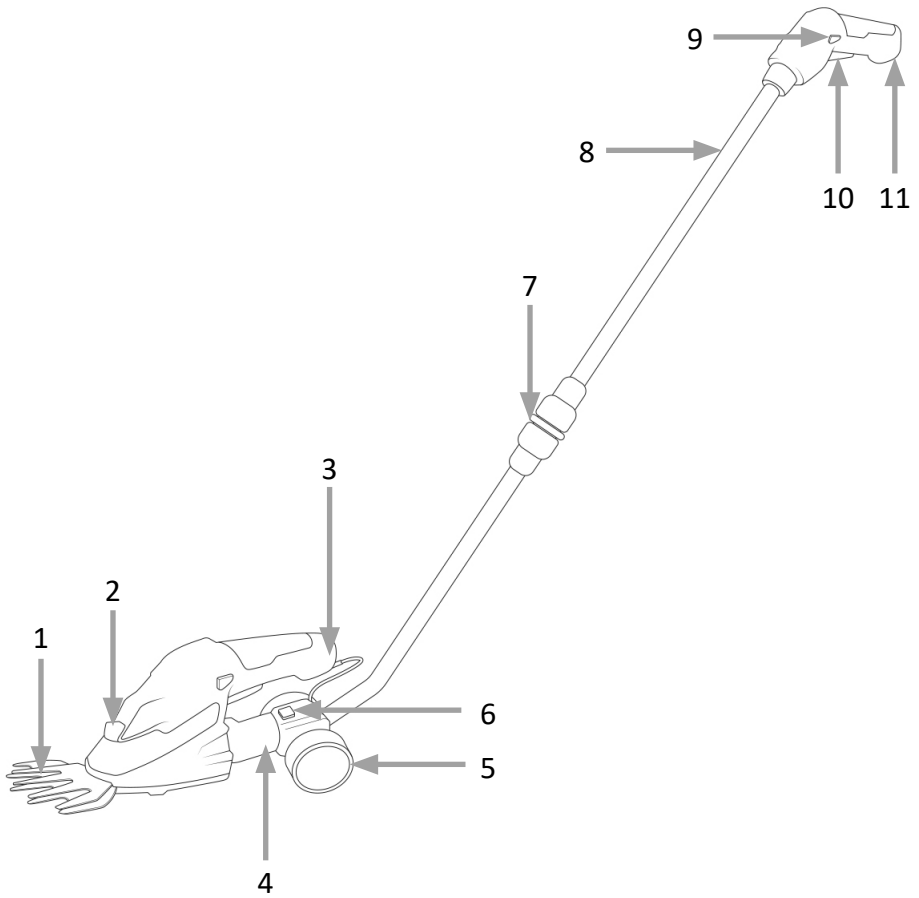

Número	Denominación
1	Unidad de corte (tijeras para césped)
2	Botón para liberar las cuchillas
3	Toma de carga
4	Soporte
5	Neumáticos
6	Botón de soporte (tope)
7	Conector de arandela del mango telescópico
8	Mango telescópico
9	Botón de seguridad (interruptor de protección)
10	Botón de encendido
11	Mango

4. Puesta en marcha

Saque el aparato del embalaje y retire todo el material de embalaje. Antes de la primera puesta en marcha, controle que los componentes del aparato estén intactos y que funcionen correctamente. Cargue completamente la batería antes de la puesta en marcha solo con el cargador suministrado.

Retire la cubierta de protección de la unidad de corte. Asegúrese que la unidad de corte no toque ningún objeto. Asegúrese de que el interruptor de seguridad (interruptor de protección) no esté accionado. Sujete firmemente los mangos del aparato durante el uso de las tijeras para césped, para poder guiarlas de forma óptima. El aparato está listo para ser utilizado.

Para arrancar el aparato accione al mismo tiempo el «interruptor de protección» (9), así como el «botón de encendido»(10) del aparato. Ambas teclas se deben accionar, de lo contrario no se enciende el aparato.

¡ATENCIÓN!

- ¡No cubra ninguna ranura de ventilación!
- No utilice el aparato durante al menos 15 minutos después de un funcionamiento continuo y una descarga de la batería.
- ¡Sujete siempre el aparato con firmeza! Si utiliza el aparato, asegúrese de que siempre tiene un buen equilibrio.

5. Cargar la batería

Cargue la batería con el cargador suministrado. El aparato dispone de un LED de estado. El proceso de carga está activo mientras el LED esté iluminado en color rojo. Tan pronto se cargue completamente la batería, el aparato estará listo para su uso.

6. Montaje del mango telescópico

Con el mango telescópico (8) puede deslizar las tijeras para césped sobre ruedas por la pradera de césped.



El mango largo ha de usarse exclusivamente con las tijeras para césped y no se debe usar con las cuchillas podadoras de seto.

Para fijar el mango monte el soporte. Deslice el soporte (4) en la dirección de la flecha del aparato, hasta que se enganche el tope. Luego monte las ruedas sobre el eje y deslícelas hacia dentro.

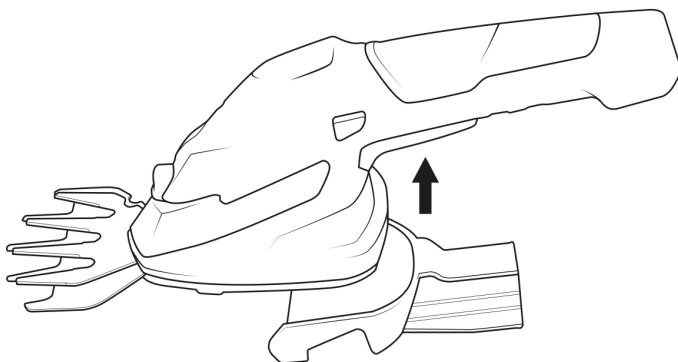

Conecte a continuación el cable de conexión.

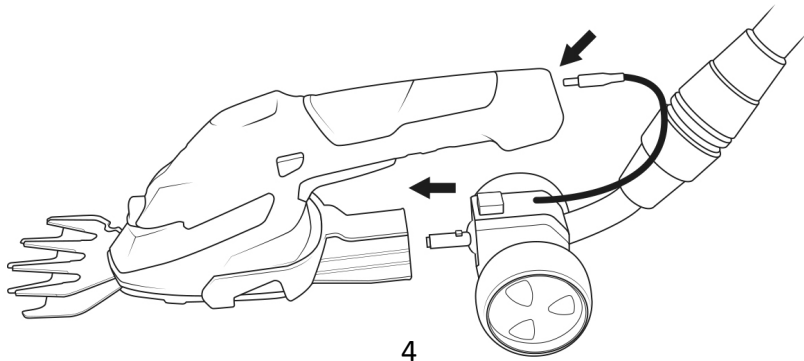

Para ajustar la longitud deseada del mango telescópico, afloje el conector de abrazadera para el mango telescópico (7) y ajuste la longitud del mango. Vuelva a apretar el conector de abrazadera.

Presione el botón del soporte (6), para girar la herramienta a izquierda o derecha y así poderla usar para cortar lateralmente. ¡Preste atención a que encaje correctamente!

Proceda de forma inversa para desmontarlo.

Para retirar el soporte (4), pulse el botón del soporte y retire después el soporte.

¡Importante! Está prohibido retirar o puentear los elementos de desconexión de la herramienta instalados por el fabricante (por ejemplo, fijando el botón al mango), ya que impiden la desconexión automática del aparato y conllevan un alto riesgo de lesiones.

En ningún caso debe usarse la cuchilla para podar setos con el mango telescópico instalado.



7. Uso

Sujete el aparato siempre con dos manos y con firmeza. Utilice el aparato solo cuando haya leído y comprendido completamente las instrucciones de uso y todas las advertencias de seguridad relevantes. Utilice el producto exclusivamente para el uso previsto. Pulse el «interruptor de protección» (9) y el «botón de encendido» (10) al mismo tiempo para arrancar el aparato.

Desconectar el aparato

Para desconectar el aparato, suelte el «interruptor de protección» (9) así como el «botón de encendido» (10).

Indicación: Si se desconecta el motor la unidad de corte todavía sigue funcionando durante unos momentos. Además, debido a razones operativas, pueden producirse algunas chispas en las ranuras de ventilación. ¡Sin embargo, esto no es un signo de un defecto!



8. Recortar

Cortar el césped

Deslice el cortador de césped sobre el suelo. Se obtienen resultados óptimos cuando el césped está seco.

Si nota una reducción en la efectividad del corte, vuelva a cargar el aparato para que la batería no se descargue por completo.

Podar el seto

La herramienta se puede usar para podar setos pequeños y arbustos. Sujete la herramienta ligeramente inclinada con respecto al seto que quiere cortar.

Corte primero los lados de abajo hacia arriba y después la parte superior.

Preste atención a objetos extraños que pudieran dañar las cuchillas en o sobre el seto.

- En general, los setos que pierden sus hojas en otoño deberían podarse en junio y en octubre.
- Los setos que no pierden sus hojas deberían podarse en abril y en agosto.

9. Cambio de cuchillas



¡Precaución! ¡Riesgo de lesiones! ¡Tenga mucho cuidado al cambiar las cuchillas!

Para sacar las hojas de corte presione el botón de desbloqueo de las cuchillas (2) y extraiga las hojas según se muestra.

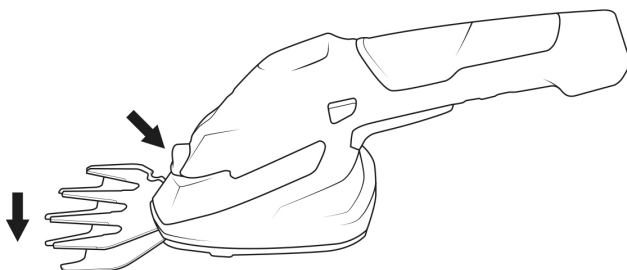

Después de sacar las hojas pueden verse los engranajes del motor. Preste atención a que no entre ninguna suciedad en el mecanismo al cambiar las hojas de corte.

Proceda de forma inversa para su montaje.



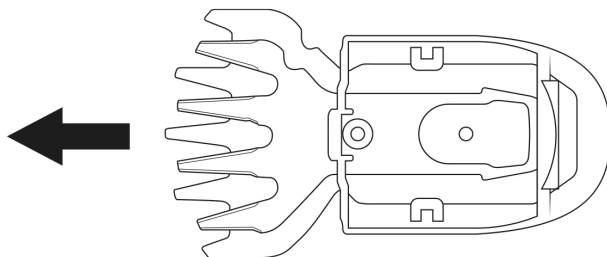

¡Precaución! Al accionar el mecanismo de liberación (2) se cae la hoja.

Retire la cuchilla del cortacésped en la dirección de la flecha.

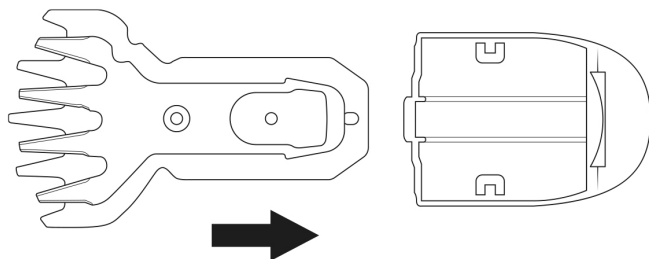

Monte las cuchillas del cortasetos. Si se oye un sonido claro de chasquido, significa que la cuchilla está correctamente montada.



 Precaución. Antes de sacar la cuchilla, asegúrese de usar guantes de protección adecuados.

Tiene la opción de elegir entre dos cuchillas diferentes.

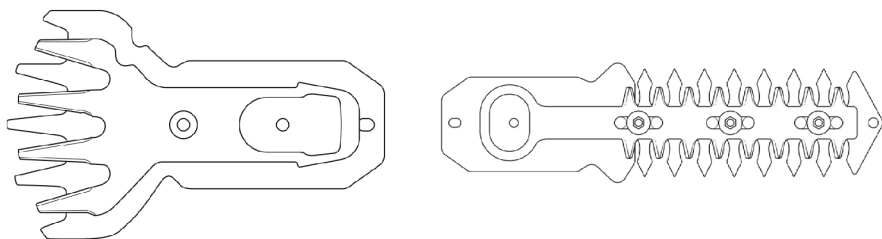

Si escucha un claro clic, significa que la hoja ya está bien montada. Si desea intercambiar de nuevo la podadora de setos por las tijeras para césped, repita el proceso.

10. Limpieza y cuidado

- Mantenga los dispositivos de seguridad, las ranuras de ventilación y la carcasa del motor tan limpios de polvo y suciedad como le sea posible. Limpie el aparato con un paño limpio o con aire a baja presión.
- Le recomendamos limpiar el aparato inmediatamente después de cada utilización.
- Limpie el aparato regularmente con un paño húmedo y jabón suave. No utilice productos agresivos ni abrasivos; podrían dañar las partes de plástico del aparato. Preste atención para que no penetre agua en el aparato.
- Unas gotas de lubricante (por ejemplo, lubricante para máquinas de coser) mejoran el rendimiento de corte de las hojas, pero no unte las hojas con grasa.
- Para garantizar un corte exacto de forma constante es importante retirar restos de hierba o suciedad entre la cuchilla superior y la inferior.

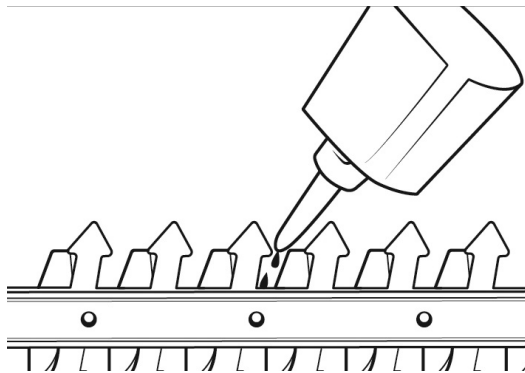

¡Importante! No limpie la herramienta con agua corriente - ni sobre todo con agua a presión - dado el potencial peligro para personas y propiedades. Guarde el aparato y sus unidades de corte (cortador de césped y podadora de setos) en un lugar seco y protegido de las heladas. Seleccione un lugar fuera del alcance de los niños.

11. Estado de la unidad de corte

Compruebe en intervalos regulares si la unidad de corte presenta signos de desgaste o dobleces y daños. Si detecta irregularidades, en ningún caso deberá seguir usando el aparato. En ese caso contacto con nuestro servicio de atención al cliente o a una persona cualificada. Si la unidad de corte se utiliza correctamente, no será necesario realizar reparaciones de ningún tipo en la misma.

12. Almacenamiento

Antes de comenzar a almacenar las tijeras para césped, asegúrese de que el aparato se haya limpiado. Almacene el aparato en un lugar seco y con una buena ventilación, el cual estará fuera del alcance de los niños. Mantenga el aparato alejado de sustancias corrosivas como productos químicos y sales para jardinería.

Para el almacenamiento coloque definitivamente la cubierta protectora de la unidad de corte.

Almacene y cargue las baterías en una estancia fresca. Entornos demasiado fríos o calientes pueden limitar enormemente la duración de la vida útil de la batería.

13. Solución de errores

Si detecta algún error, no dude en ponerse en contacto con nuestro servicio de atención al cliente.

Error	Solución / causa
Las tijeras para césped no funcionan	<ul style="list-style-type: none">• Cargar la batería• La batería está defectuosa
El aparato funciona con interrupciones	<ul style="list-style-type: none">• El cableado interno del aparato está defectuoso• Interruptor defectuoso• Capacidad de la batería baja / Cargar la batería
La unidad de corte se calienta	<ul style="list-style-type: none">• La unidad de corte está desafilada• Fricción excesiva por falta de lubricación
Mucho ruido / muchas vibraciones	Aparato defectuoso



¡ATENCIÓN!

14. Advertencias de seguridad y exoneración de responsabilidad

No intente abrir el dispositivo para realizar reparaciones o modificaciones. Evite el contacto con la red eléctrica. No produzca un cortocircuito en el producto. El aparato no es estanco al agua. Úselo solo en zonas secas. Protéjalo contra la humedad, el agua y la nieve.

Manténgalo protegido de las altas temperaturas.

No lo someta a cambios de temperatura repentinos o fuertes vibraciones porque esto puede dañar las partes electrónicas. Antes del uso del dispositivo, compruebe si hay daños. No debe usarse el dispositivo, si ha recibido golpes o ha sido dañado de alguna forma. Cumpla con las determinaciones y limitaciones nacionales. No use el dispositivo para usos diferentes de los que ha sido creado.

Este producto no es un juguete. Consérvelo fuera del alcance de los niños o de personas con las capacidades físicas disminuidas. Cualquier reparación o cambio en el dispositivo que no haya sido llevada a cabo por el proveedor da lugar a la rescisión de los derechos de garantía. El dispositivo solo debe ser utilizado por personas que han leído y entendido este manual. Las especificaciones del dispositivo pueden cambiarse sin que sea necesario realizar un aviso previo.



15. Indicaciones de eliminación

Los dispositivos eléctricos y electrónicos no deben eliminarse con los residuos domésticos según la directiva europea WEEE. Sus componentes deben separarse para el reciclaje o su eliminación, ya que los componentes peligrosos y venenosos pueden producir daños al medio ambiente en caso de una eliminación inadecuada.

Como usuario, está obligado por la ley de dispositivos eléctricos y electrónicos a reenviar de forma gratuita los dispositivos eléctricos y electrónicos al final de su vida útil al fabricante, al punto de venta o al punto de recogida público especificado. La legislación de cada país tiene sus propias disposiciones al respecto. El símbolo en el producto, en el manual de instrucciones o en el embalaje indica estas determinaciones. Gracias a este tipo de separación de los materiales, aprovechamiento y eliminación de dispositivos antiguos se realiza una aportación importante al medio ambiente.

16. Indicaciones sobre la eliminación de las pilas

En lo que respecta a la distribución de las pilas o el suministro de dispositivos con pilas, el proveedor está obligado a informar al cliente de lo siguiente: En calidad de usuario final, el cliente está legalmente obligado a devolver las pilas usadas. Puede reenviar las pilas usadas que el proveedor haya suministrado como pilas nuevas en sus productos gratuitamente al almacén de envío (dirección de envío). Los símbolos mostrados en las pilas tienen los siguientes significados: Pb = La pila contiene más de un 0,004 % de su peso en plomo, Cd = La pila contiene más de un 0,002 % de su peso en Cadmio, Hg = La pila contiene más de un 0,0005 % de su peso en mercurio.



El símbolo del contenedor tachado significa que no debe arrojarse la pila a la basura doméstica.



Directiva WEEE: 2012/19/UE
Número de registro WEEE: DE 67896761

La empresa WD Plus GmbH declara por la presente que el aparato 303503 satisface los requisitos esenciales y el resto de disposiciones pertinentes según lo establecido en la directiva 2006/42/UE. Solicite una declaración de conformidad completa en: WD Plus GmbH, Wohlenbergstraße 16, 30179 Hannover, <https://www.ganzeinfach.de>

SERVICE

We hope you enjoy your new product in every way!

If there is still something you're concerned about
please feel free to let us know.

You're welcome to contact our service team at any time.

Wir hoffen, Sie genießen Ihr neues Produkt in jeder Art und Weise.

Sollte trotzdem etwas zu beanstanden sein,
so zögern Sie nicht und lassen Sie es uns wissen.

Unser Service hilft Ihnen jederzeit gerne weiter.

E-Mail:

feedback@ganzeinfach.de (Global)

Service-Hotlines:

0800 72 444 05 (DE)

+49 511 / 13221 720 (UK)

+49 511 / 13221 730 (FR)

+49 511 / 13221 740 (IT)

+49 511 / 13221 750 (ESP)

Mon-Fri 9am-18pm (CET)

BRANDSON
- EQUIPMENT -

WD Plus GmbH
Wohlenbergstraße 16
30179 Hannover
Germany

<https://www.brandson-equipment.com/>

These and further manuals to our products can be found here:

<https://downloads.ganzeinfach.de/>