



Juicer

User Manual

Mod.-Nr.: 303921/20191120ZS035

arendo





Nutzungs- und Sicherheitshinweise

- Lesen Sie die Bedienungsanleitung vollständig durch, bevor Sie dieses Produkt verwenden! Bewahren Sie diese auf.
- Bevor Sie das Gerät benutzen, prüfen Sie, ob die Spannung, die auf dem Typenschild gekennzeichnet ist, mit Ihrem Stromnetz übereinstimmt!
- Ziehen Sie bitte nicht am Kabel, wenn Sie den Stecker aus der Stromquelle entfernen wollen. Ziehen Sie stets am Stecker selbst!
- Ziehen Sie immer den Stecker aus der Stromquelle, wenn das Gerät nicht verwendet wird! Lassen Sie das Produkt nie unbeaufsichtigt!
- Dieses Gerät ist nur für den privaten Gebrauch bestimmt!
- Die Reinigung und Wartung darf nicht von Kindern durchgeführt werden!

- Dieses Gerät kann von Kindern ab 8 Jahren und darüber sowie von Personen mit verringerten physischen, sensorischen oder mentalen Fähigkeiten, oder Mangel an Erfahrung und Wissen benutzt werden, wenn sie beaufsichtigt oder bezüglich des sicheren Gebrauchs des Gerätes unterwiesen wurden und sie die daraus resultierenden Gefahren verstehen.
- Tauchen Sie es niemals zur Reinigung ins Wasser. Wischen Sie das Gehäuse mit einem trockenen Tuch ab.
- Verwenden Sie das Produkt nur auf einer geraden Oberfläche.
- Trennen Sie das Gerät bei Nichtgebrauch oder Reinigung vom Stromnetz.
- Bitte beachten Sie, dass das Kabel keine heißen oder feuchten Oberflächen berührt.

- Sollten Sie einen Defekt am Netzkabel feststellen, schalten Sie das Gerät nicht an. Wenden Sie sich in diesem Fall an den Hersteller des Produktes.
- Bewegen Sie das Gerät in keinem Fall während des Betriebs.
- Das Produkt darf nur von qualifizierten Fachpersonal geöffnet oder repariert werden!
- Entfernen Sie das Verpackungsmaterial und prüfen Sie vor der Benutzung, ob sich das Gerät in einem einwandfreien Zustand befindet.
- Stellen Sie sicher, dass Kinder nicht mit dem Gerät oder den Verpackungsmaterialien spielen!
- Zur Sicherheit Ihrer Kinder lassen Sie keine Verpackungsteile (Plastikbeutel, Karton, Styropor, etc.) erreichbar liegen.

- Dieses Produkt ist kein Spielzeug!
- Eine genaue Überwachung ist erforderlich, wenn das Produkt von oder in der Nähe von Kindern oder gebrechlichen Personen verwendet wird.
- Betreiben Sie das Gerät nicht nach einer Fehlfunktion, wenn es heruntergefallen ist, oder in irgendeiner Weise beschädigt erscheint. Senden Sie das komplette Produkt zur Inspektion, Reparatur oder zum Austausch an den Hersteller zurück.
- Bevor Sie das Netzkabel ausstecken, stellen Sie sicher, dass das Gerät ausgeschaltet ist. Wenn Sie dieses berühren, achten Sie darauf, dass Ihre Hände trocken sind, um einen elektrischen Schlag zu vermeiden.
- Dieses Produkt sollte nicht in unmittelbarer Nähe von Wasser wie z.B. Bade-

wanne, Waschbecken, Schwimmbad usw. verwendet werden, bei welcher die Gefahr des Eintauchens oder Spritzens besteht.

- Schließen Sie das Gerät niemals an ein Verlängerungskabel oder eine Steckdose an!
- Verwenden Sie das Gerät nicht im Außenbereich!
- Benutzen Sie das Produkt so wie in diesem Handbuch beschrieben. Jede andere Verwendung, die nicht vom Hersteller empfohlen wird, kann zu Bränden, Stromschlägen oder Verletzungen von Personen führen und die Garantie aufheben.
- Betreiben Sie das Gerät nicht unbeaufsichtigt. Sollten Sie den Raum verlassen, schalten Sie es immer aus. Ziehen

Sie den Stecker aus der Steckdose.

- Verwenden Sie nur Original-Zubehör.
- Warnung! Lassen Sie kleine Kinder nicht mit Folie spielen. Es besteht Erstickungsgefahr!
- Verwenden Sie ausschließlich Obst und Gemüse, aus denen Sie Flüssigkeiten entziehen möchten.
- Achten Sie darauf, keine Körperteile in das Gerät zu halten.

Table of contents

1. Deutsch	2
2. English	16



- Aktuelle Informationen, Treiber, Bedienungsanleitungen und Datenblätter finden Sie auf www.ganzeinfach.de in unserem Download-Bereich.
- Latest information, drivers, user manuals and data sheets can be found at www.ganzeinfach.de in our download area.

Vielen Dank, dass Sie sich für ein Produkt von Arendo entschieden haben. Damit Sie lange Freude mit Ihrem erworbenen Gerät haben, lesen Sie sich bitte die nachfolgende Bedienungsanleitung aufmerksam durch.

1. Lieferumfang

- Entsafter
- Saftbehälter
- Restebehälter
- Bedienungsanleitung

2. Technische Daten

Spannungsversorgung	220-240 V ~50/60 Hz
Leistungsaufnahme	800 W
Schutzklasse	II
Kapazität (Saftbehälter)	max. 750 ml
Kapazität (Restebehälter)	max. 1,7 l
Geräusentwicklung	ca. 75 dBA
Eigenschaften	<ul style="list-style-type: none"> • Thermosicherung (Überhitzungsschutz) • Tropfschutz • Sicherheitsschaltung (Gerät funktioniert nicht mit offenem Deckel)

3. Produktdetails



Abbildung 1

Nummer	Beschreibung
1	Geschwindigkeitsstufen-Schalter
2	Trester-Behälter (Restebehälter)
3	Basiseinheit / Motorgehäuse
4	Sicherheitsschalter (Verschlussriegel)
5	Saftauslass mit Tropf-Stopp-Funktion
6	Auffangschale
7	Sieb
8	Transparenter Deckel
9	Stößeinschub
10	Stößel

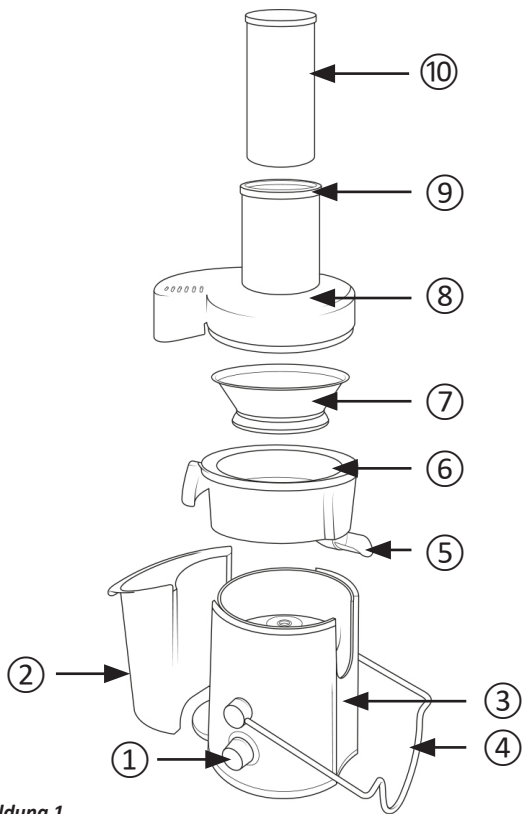

Hinweis: Bitte achten Sie bei der Montage darauf, dass die korrekte Reihenfolge (beginnend mit 1 bis 9) eingehalten wird, wie in Abbildung 1 dargestellt.

4. Benutzung

Entnehmen Sie das Gerät aus der Verpackung und entfernen Sie jegliches Verpackungsmaterial. Stellen Sie es auf eine gerade, feste Fläche.

- Stecken Sie den Stecker in eine ordnungsgemäß angeschlossene Steckdose.
- Stellen Sie den Saftbehälter unter den Saftauslass mit Tropf-Stopp-Funktion (5).
- Drücken Sie die Saftauslassöffnung (5) nach oben, um die Tropf-Stopp-Funktion nutzen zu können (z.B. beim Wechseln des Saftbehälters).
- Schließen Sie den Sicherheitsschalter (Verschlussriegel) (4).
- Schalten Sie das Gerät mit dem Geschwindigkeitsstufen-Schalter (1) ein. Sie haben zwei Geschwindigkeiten zur Auswahl. Wählen Sie Stufe 1 für eine langsame Entsaftung und Stufe 2 für eine schnelle Entsaftung.
- Nehmen Sie das gewünschte Obst oder Gemüse und legen Sie es oben in die Öffnung des Deckels (9) ein und drücken Sie diese leicht mit dem Stößel (10) nach.



Achtung! Sie können das Gerät für ca. 1 Minute in Betrieb halten. Danach warten Sie bitte 1 Minute. Dieser Vorgang kann bis zu 3x wiederholt werden. Im Anschluss lassen Sie den Entsafter für ca. 15 Minuten abkühlen.

- Wir empfehlen stets den beigegefügt Restebehälter (2) zu verwenden. Nur dieser hat die entsprechende Passform für das Gerät.
- Drücken Sie, bevor Sie den Saftbehälter entnehmen wollen, die Saftauslassöffnung nach oben, um die Tropf-Stopp-Funktion zu nutzen und ein Nachlaufen zu vermeiden.
- Ziehen Sie nach dem Gebrauch den Netzstecker aus der Steckdose und reinigen Sie das Gerät.



Hinweis: Stellen Sie sicher, dass Sie die fertigen Säfte kühl lagern. Beachten Sie, dass die Säfte nicht länger als einen Tag gelagert werden sollten. Bewahren Sie die Säfte nicht in Metallbehältern auf, da die Säure des Saftes die Oberfläche angreifen und den Geschmack beeinträchtigen kann.

7. Reinigung und Pflege

Ziehen Sie vor der Reinigung den Netzstecker des Gerätes aus der Steckdose. Tauchen Sie die Basisstation mit dem Motor auf keinen Fall in Wasser!

Verwenden Sie keinesfalls scheuernde oder aggressive Reinigungsmittel zum Reinigen des Gerätes. Wir empfehlen den Entsafter nach jedem Gebrauch zu reinigen.

Bauen Sie das Gerät zunächst auseinander, gehen Sie wie folgt vor:

- ① Lösen Sie die Verschlussriegel (4) auf beiden Seiten des Gerätes.
 - ② Entnehmen Sie den transparenten Deckel (8) von dem Gerät.
 - ③ Entnehmen Sie anschließend das Sieb (7) und die Auffangschale (6). Achten Sie darauf, dass noch Obst- und Gemüsereste vorhanden sein können. Gehen Sie entsprechend vorsichtig vor.
 - ④ Zuletzt entnehmen Sie den Restebehälter und leeren diesen aus.
- Reinigen Sie die Basisstation mit einem leicht angefeuchtetem Tuch.
 - Die anderen Bauteile des Gerätes können Sie mit Wasser und einem milden Reinigungsmittel reinigen.
 - Reinigen Sie das Sieb beispielsweise mit einer Bürste mit feinen weichen Borsten.
 - Lassen Sie im Anschluss alle Teile ausreichend trocknen, bevor Sie das Produkt wieder montieren.



Hinweis: Montieren Sie das Gerät nach der Reinigung wieder. Bitte achten Sie bei der Montage darauf, dass die korrekte Reihenfolge (beginnend mit 1 bis 9) eingehalten wird, wie in Abbildung 1 dargestellt.

Stellen Sie sicher, dass das Sieb (7) einrastet, bevor Sie den Deckel (8) auf das Gerät setzen.

Lagern Sie den Entsafter mit aufgelegtem Deckel, um die Bauteile vor Staub zu schützen. Bewahren Sie das Gerät in der Original-Verpackung auf, wenn Sie es über einen langen Zeitraum nicht benutzen wollen.



8. Sicherheitshinweise und Haftungsausschluss

Versuchen Sie nie das Gerät zu öffnen, um Reparaturen oder Umbauten vorzunehmen. Vermeiden Sie Kontakt zu den Netzspannungen. Schließen Sie das Produkt nicht kurz. Das Gerät ist nicht wasserdicht, bitte verwenden Sie es nur im Trockenen. Schützen Sie es vor hoher Luftfeuchtigkeit, Wasser und Schnee. Halten Sie das Gerät von hohen Temperaturen fern. Setzen Sie das Gerät keinen plötzlichen Temperaturwechseln oder starken Vibrationen aus, da dies die Elektronikteile beschädigen könnte. Prüfen Sie vor der Verwendung das Gerät auf Beschädigungen. Das Gerät sollte nicht benutzt werden, wenn es einen Stoß abbekommen hat oder in sonstiger Form beschädigt wurde. Beachten Sie bitte die nationalen Bestimmungen und Beschränkungen. Nutzen Sie das Gerät nicht für andere Zwecke als die, die in der Anleitung beschrieben sind. Dieses Produkt ist kein Spielzeug. Bewahren Sie es außerhalb der Reichweite von Kindern oder geistig beeinträchtigten Personen auf. Jede Reparatur oder Veränderung am Gerät, die nicht vom ursprünglichen Lieferanten durchgeführt wird, führt zum Erlöschen der Gewährleistungs- bzw. Garantieansprüche. Das Gerät darf nur von Personen benutzt werden, die diese Anleitung gelesen und verstanden haben. Die Gerätespezifikationen können sich ändern, ohne dass vorher gesondert darauf hingewiesen wurde.



9. Entsorgungshinweise

Elektrische und elektronische Geräte dürfen nach der europäischen WEEE Richtlinie nicht mit dem Hausmüll entsorgt werden. Deren Bestandteile müssen getrennt der Wiederverwertung oder Entsorgung zugeführt werden, weil giftige und gefährliche Bestandteile bei unsachgemäßer Entsorgung die Umwelt nachhaltig schädigen können.

Sie sind als Verbraucher nach dem Elektro- und Elektronikgerätegesetz (ElektroG) verpflichtet, elektrische und elektronische Geräte am Ende ihrer Lebensdauer an den Hersteller, die Verkaufsstelle oder an dafür eingerichtete, öffentliche Sammelstellen kostenlos zurückzugeben. Einzelheiten dazu regelt das jeweilige Landesrecht. Das Symbol auf dem Produkt, der Betriebsanleitung oder/und der Verpackung weist auf diese Bestimmungen hin. Mit dieser Art der Stofftrennung, Verwertung und Entsorgung von Altgeräten leisten Sie einen wichtigen Beitrag zum Schutz unserer Umwelt.

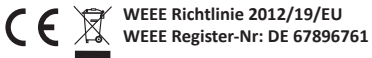

Hiermit erklärt die Firma WD Plus GmbH, dass sich das Gerät 303921/20191120ZS035 in Übereinstimmung mit den grundlegenden Anforderungen und den übrigen einschlägigen Bestimmungen befindet. Eine vollständige Konformitätserklärung erhalten Sie unter: WD Plus GmbH, Wohlenbergstraße 16, 30179 Hannover



Usage and safety instructions

- Read the user manual completely before using this product! Keep it for future reference.
- Before using the appliance, check whether the voltage indicated on the rating plate matches that of your mains supply!
- Do not pull the cable if you want to disconnect the plug from the power source. Always pull the plug itself!
- Always disconnect the plug from the power source if the appliance is not being used! Do not leave the product unattended!
- This appliance is intended for personal use only!
- Cleaning and maintenance should not be carried out by children.

- This appliance can be operated by children from 8 years of age and above, as well as by people with reduced physical, sensory or mental capacities or who lack knowledge or experience, if they have been supervised or instructed regarding safe use of the device, and they understand the resultant dangers.
- Never immerse it in water for cleaning. Wipe the body with a dry cloth.
- Use the product only on a flat surface.
- Disconnect the appliance from the mains when it is not being used or during cleaning.
- Please ensure that the cable does not come into contact with any hot or moist surfaces.
- Do not turn on the appliance if you find a defect in the power cord. Con-

tact the manufacturer of the product in such cases.

- Never move the appliance during operation.
- The product should be opened or repaired only by qualified technicians!
- Remove the packaging material and check if the appliance is in proper working condition before using it.
- Ensure that children do not play with the appliance or the packaging material!
- In the interest of child safety, do not leave any packaging components (plastic bags, cardboard, polystyrene, etc.) lying around.
- This product is not a toy!
- Close supervision is required if the product is used by or near children or frail persons.

- Do not use the appliance after a malfunction, if it has been dropped, or appears to be damaged in any way. Return the complete product to the manufacturer for inspection, repair or replacement.
- Ensure that the appliance is switched off before disconnecting the mains cable. If you touch it, make sure that your hands are dry so as to avoid electric shock.
- This product should not be used near water, such as a bathtub, washbasin, swimming pool, etc., where there is a risk of immersion or splashing.
- Never connect the appliance to an extension cable or power strip!
- Do not use the appliance outdoors!
- Use the product as described in this manual. Using the appliance for any

other purpose which is not recommended by the manufacturer may cause fire, electric shock or physical injury and void the guarantee.

- Never operate the appliance unsupervised. Always switch off the appliance if you leave the room. Disconnect the plug from the mains socket.
- Only use original spare accessories.
- Warning! Do not allow small children to play with the foil. Danger of suffocation!
- Use only fruits and vegetables from which you desire to extract the juice.
- Ensure that you keep body parts out of the appliance.

Thank you for choosing an Arendo product. Please read the following user manual carefully so that you can enjoy the purchased product for a long time.

1. Scope of delivery

- Juicer
- Residual container
- Juice container
- User manual

2. Technical data

Power supply	220-240 V, ~50/60 Hz
Power consumption	800 W
Protection class	II
Capacity (juice container)	max. 750 ml
Capacity (waste container)	Max. 1,7 l
Noise emission	approx. 75 dBA
Features	<ul style="list-style-type: none"> • Thermal fuse (overheating protection) • Drip-stop function • Safety circuit (appliance does not work if lid is open)

3. Produktdetails

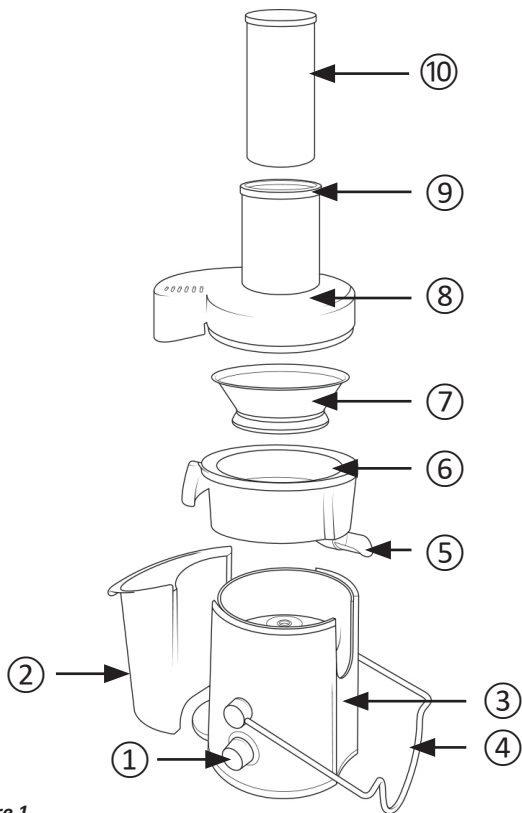

Figure 1

Number	Description
1	Speed level switch
2	Residue container
3	Base unit/motor housing
4	Safety switches (locking latch)
5	Juice outlet with drip-stop function
6	Drip tray
7	Strainer
8	Transparent lid
9	Plunger unit
10	Plunger



Note: When assembling, please ensure that the correct sequence (starting from 1 to 9) is followed, as shown in figure 1.

4. Usage

Take the appliance out of the package and remove all the packaging material. Place it on a flat and firm surface.

- Connect the plug to a properly installed socket.
- Place the juice container under the juice spout with a drip stop function (5).
- Push the juice spout (5) up to use the drip stop function (e.g., when changing the juice container).
- Close the locking latch (4).
- Switch on the appliance using the speed level switch (1). You have two speeds to choose from. Choose level 1 for a slow juice extraction and level 2 for a fast juice extraction.
- Take the desired fruit or vegetable and place it at the top in the opening of the lid (9) and press it lightly with the plunger (10).



Caution! You can run the appliance for about 1 minute. Then please wait for 1 minute. This process can be repeated up to three times. Subsequently, allow the juicer to cool down for 15 minutes.

- It is always advisable to use the residue container (2) provided. This is the only one which fits the appliance properly.
- Before removing the juice container, press the spout upwards to use the drip stop function and prevent the juice from dripping out.
- After usage, remove the power cord from the socket and then clean the appliance.



Note: Ensure that you refrigerate the juice after extraction. Remember that the juice should not be stored for more than one day. Do not keep the juice in metal containers because the acid in the juice may affect the surface and impair the taste.

7. Cleaning and Care

Disconnect the plug of the appliance from the mains socket before cleaning. Never immerse the base unit along with the motor in water!

Never use scouring or aggressive cleaning agents to clean the appliance. We recommend that you clean the juicer after each use.

Dismantle the appliance first as follows:

- ① Release the locking latch (4) on both sides of the appliance.
 - ② Remove the transparent lid (8) of the appliance.
 - ③ Then remove the strainer (7) and the drip tray (6). Please note that leftover fruits and vegetables may still be present. Proceed carefully.
 - ④ Finally remove the waste container and empty it out.
- Clean the base unit with a slightly dampened cloth.
 - The other components of the appliance can be cleaned with water and a mild cleaning agent.
 - Clean the strainer with a brush having fine soft bristles.
 - Allow the parts to dry adequately before assembling the appliance again.



Note: Reassemble the appliance after cleaning. When assembling, please ensure that the correct sequence (starting from 1 to 9) is followed, as shown in Figure 1.

Make sure that the strainer (7) locks properly before placing the lid (8) on the appliance.

Store the juicer with the lid in place to protect the components from dust. Store the appliance in the original packaging, if you do not want to use it for a long period.



8. Safety instructions and disclaimer

Never try to open the device to carry out repairs or modifications. Avoid contact with the mains voltage. Do not short-circuit the product. The device is not waterproof, therefore please use it only in dry surroundings. Protect it from high humidity, water and snow. Do not expose the appliance to high temperatures. Do not expose the appliance to sudden changes in temperature or strong vibrations, as this could damage the electronic components. Check the appliance for any damage before using it. The appliance should not be used if it has been subject to impact or has been damaged in any other manner. Please comply with the local regulations and restrictions. Do not use the device for purposes other than those described in the user manual. This product is not a toy. Keep it out of the reach of children or mentally disabled persons. Any repair or modifications to the device, which is not carried out by the original supplier, will void any warranty and guarantee claims. The appliance should be used only by persons who have read and understood this user manual. The specifications of the appliance may be changed without special prior notice.



9. Disposal instructions

In line with the European WEEE directive, electrical and electronic devices should not be disposed of along with domestic waste. Their components must be sent separately for recycling or disposal, as improper disposal of toxic and dangerous components may permanently damage the environment.

According to the electrical and electronic equipment act (ElektroG), you are obliged (as a consumer) to return (free of charge) all electrical and electronic devices to the manufacturer, the point of sale, or public collection points at the end of their service life. The relevant local laws regulate the details in this regard. The symbol on the product, in the user manual or/and the packaging refers to these regulations. With this manner of sorting, recycling and disposal of used devices, you make an important contribution towards protecting our environment.

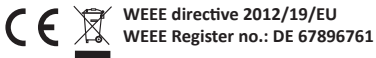

WD Plus GmbH hereby certifies that the appliance 303921/20191120ZS035 complies with the fundamental requirements and all other relevant stipulations. A complete conformity statement can be obtained from: WD Plus GmbH, Wohlenbergstraße 16, 30179 Hannover



WD Plus GmbH
Wohlenbergstraße 16
D-30179 Hannover