

arendo[®]

USER MANUAL

BEDIENUNGSANLEITUNG

HAND BLENDER

Mod.-Nr.: 303392/304050

Table of contents

1. Deutsch	3
2. English.....	15
3. Français.....	26
4. Italiano.....	39
5. Español.....	50

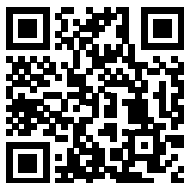

<https://model.ganzeinfach.de/303392>

GER: Aktuelle Treiber, Bedienungsanleitungen und sonstige relevante Dokumente zu diesem Produkt finden Sie auf unserer Homepage.

ENG: Current drivers, user manuals and other relevant documents for this product can be found on our homepage.

FRA: Les pilotes actuels, les modes d'emploi et les autres documents relatifs à ce produit sont disponibles sur notre site Internet.

ITA: I driver aggiornati, le istruzioni per l'uso e altri documenti rilevanti per questo prodotto sono disponibili sulla nostra homepage.

ESP: Los controladores actuales, las instrucciones de uso y otros documentos relevantes para este producto se pueden encontrar en nuestra página web.

Wichtige Sicherheitshinweise für dieses Gerät

- Verwenden Sie dieses Gerät niemals ohne aufgesetzten Deckel! Es besteht Verletzungsgefahr!
- Verwenden Sie keine trockenen Zutaten und stellen Sie sicher, dass sich genügend Flüssigkeit im Mixbehälter befindet.
- Betreiben Sie das Gerät niemals in trockenem Zustand.
- Überprüfen Sie das Produkt vor jedem Gebrauch auf Beschädigungen. Wenn das Kabel, der Stecker oder das Gerät sichtbare Schäden aufweist, darf dieses nicht benutzt werden.
- Führen Sie keine Umbauten oder Reparaturen am Gerät durch.
- **Achtung!** Die Messereinheit ist sehr scharf!

- Fassen Sie niemals die Messer der Mes-
sereinheit an, wenn der Stecker des Ge-
rates eingesteckt ist.
- Schlieen Sie das Gerat ausschlielich
an eine vorschriftsmaig installierte
Steckdose an!
- Lassen Sie den Mixer nie unbeaufsich-
tigt und wahlen Sie den Standort so,
dass keine Tiere oder Kinder in Reich-
weite gelangen konnen.
- Kinder durfen nicht mit dem Gerat spie-
len.
- Das Gerat darf durch Kinder ab 8 Jah-
ren und Personen mit eingeschrankten
physischen, sensorischen und geistigen
Fahigkeiten benutzt werden wenn Sie
von einer Person, die fur die Sicherheit
zustandig ist, eingewiesen oder beauf-
sichtigt werden.
- Bewahren Sie den Standmixer auer
Reichweite von Kindern unter 8 Jahren
auf.

- Wählen Sie eine geeignete Unterlage, damit Sie sich beim Mixen nicht verletzen.
- Ziehen Sie den Netzstecker bei Nichtbenutzung oder zur Reinigung aus der Steckdose.
- Achten Sie darauf, dass das Netzkabel keine heißen Oberflächen berührt.
- Falls Sie den Stecker aus der Steckdose ziehen möchten, ziehen Sie bitte am Stecker und nicht am Kabel.
- Fassen Sie den Stecker nie mit nassen Händen an.
- Schützen Sie das Gerät vor Feuer.
- Tauchen Sie das Kabel, den Stecker oder das gesamte Gerät nicht in Wasser oder andere Flüssigkeiten.
- Das Gerät darf nicht von Kindern benutzt werden. Halten Sie dieses und den Netzstecker von Kindern fern.

- Schalten Sie das Gerät aus und ziehen Sie den Netzstecker, wenn Sie das Zubehör ändern oder den Standort des Gerätes wechseln wollen.
- Ziehen Sie den Netzstecker bei Nichtbenutzung, Reinigung und Zusammenbau aus der Steckdose.
- Wenn das Netzkabel beschädigt ist und um Schäden zu vermeiden, muss dieses im Falle eines Defekts vom Hersteller oder einer ausreichend qualifizierten Person ersetzt werden.
- Stecken Sie keine Körperteile oder Gegenstände, die dafür nicht bestimmt sind, in den Mixer.
- Sollte die Messereinheit blockiert werden und stehen bleibt, ziehen Sie zuerst den Stecker aus der Steckdose bevor Sie die blockierenden Gegenstände entfernen.
- Das Gerät ist nur für den privaten Gebrauch bestimmt.

- Schalten Sie das Gerät aus und ziehen Sie den Netzstecker, wenn Sie Zubehör, wie z.B. die Messereinheit entnehmen wollen.
- Prüfen Sie vor Inbetriebnahme der gelieferten Ware, ob diese vollständig, fehlerfrei und unbeschädigt ist.
- Kontrollieren Sie bei Erstinbetriebnahme des Gerätes nochmals die Unversehrtheit des Produkts bzw. der Bauteile sowie die Funktion.
- Betreiben Sie das Gerät nie unbeaufsichtigt und prüfen Sie es vor jeder Benutzung auf eventuelle Beschädigungen und korrekten Zusammenbau.
- Die Fehlanwendung des Gerätes kann zu möglichen Verletzungen führen.
- Dieses Gerät kann ohne Einstellung sowohl unter 50 Hz als auch unter 60 Hz betrieben werden.

- Diese Geräte können von Personen mit verringerten physischen, sensorischen oder mentalen Fähigkeiten oder Mangel an Erfahrung und/oder Wissen benutzt werden, wenn sie beaufsichtigt werden oder bezüglich des sicheren Gebrauchs des Gerätes unterwiesen wurden und die daraus resultierenden Gefahren verstanden haben.

Vielen Dank, dass Sie sich für ein Produkt von Arendo entschieden haben. Damit Sie auch lange Freude mit Ihrem erworbenen Gerät haben werden, lesen Sie sich bitte die nachfolgende Kurzanleitung aufmerksam durch. Prüfen Sie vor Inbetriebnahme der gelieferten Ware, ob diese vollständig, fehlerfrei und unbeschädigt ist.

1. Lieferumfang

- Stabmixer
- Bedienungsanleitung

2. Technische Daten

Spannungsversorgung	220V-240 V AC 50/60 Hz
Leistungsaufnahme	max. 1000 W
Schutzklasse	II
Empfohlene kontinuierliche Arbeitszeit	ca. 1 min.
Empfohlene Pausenzeit nach Betrieb	>2 min.
Features	<ul style="list-style-type: none"> • Variabler Geschwindigkeitsregler • 2 Geschwindigkeitsstufen • Ergonomischer Griff • Abnehmbare Mix-Einheit für einfache Reinigung und Lagerung • Edelstahl (rostfrei)

Hinweis: Das Gerät ist nur für den Kurzzeitbetrieb ausgelegt. Sie müssen es nach ca. 2-3 Minuten ununterbrochenem Benutzen ausreichend abkühlen lassen, bevor Sie erneut benutzen können!

3. Produkt Details

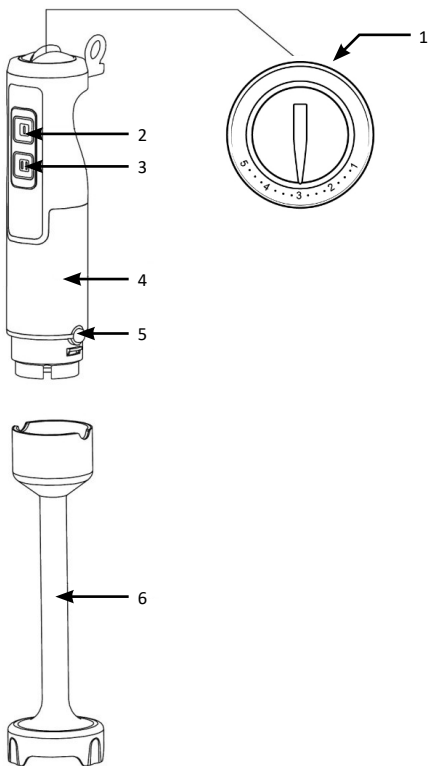

Nummer	Beschreibung
1	Variable Geschwindigkeitskontrolle
2	Normal - Geschwindigkeitstaste
3	Turbo - Geschwindigkeitstaste
4	Motoreinheit
5	“Release“-Taste zum Lösen der Messereinheit
6	Messereinheit / Mixstab

4. Vorbereitung

Kontrollieren Sie bei Erstinbetriebnahme des Gerätes nochmals die Unversehrtheit des Produkts bzw. der Bauteile sowie die Funktion.

Reinigen Sie die Teile gründlich, die mit Lebensmitteln in Berührung kommen, bevor Sie das Gerät zum ersten Mal benutzen. Lassen Sie heiße Zutaten vor der Verarbeitung abkühlen (max. Temperatur 60°C). Schneiden Sie große Zutaten vor der Verarbeitung in ca. 2 cm große Stücke. Verwenden Sie das Gerät stets auf einer ebenen Fläche.

5. Benutzung

Dieses Gerät ist für z.B. folgende Anwendungsmöglichkeiten bestimmt:

- Mixen von Flüssigkeiten, z.B. Milchprodukte, Saucen, Fruchtsäfte, Suppen, Mixgetränke und Shakes.
- Pürieren von gekochten Zutaten, z.B. zur Herstellung von Babynahrung.

6. Inbetriebnahme

1. Befestigen Sie den Mixstab (6) an der Motoreinheit (4).
2. Setzen Sie dazu dem Mixstab unterhalb des Release-Knopf (5) auf und verbinden diesen durch Aufstecken, passend zur Einkerbung am Mixstab mit der Motoreinheit, bis dieser hörbar einrastet.
3. Geben Sie die gewünschten Zutaten in einen von Ihnen ausgewähltes Gefäß.
4. Tauchen Sie die Messereinheit vollständig in die Zutaten ein und halten den Mixstab gut fest.

5. Starten Sie vorsichtig bei niedriger Geschwindigkeitsstufe, indem Sie die Normal-Taste (2) gedrückt halten, oder alternativ die Turbo-Taste (3) für die maximale Leistung gedrückt halten.
6. Alternativ können Sie mit der variablen Geschwindigkeitskontrolle (1) die gewünschte Geschwindigkeit für die Normal-Taste manuell einstellen.
7. Bewegen Sie das Gerät langsam auf und ab und in Kreisen, um die Zutaten zu verarbeiten.

Achten Sie darauf, Ihr Behältnis bei der Zerkleinerung nicht zu beschädigen.

Betreiben Sie das Gerät nie unbeaufsichtigt und prüfen Sie es vor jeder Benutzung auf eventuelle Beschädigungen und korrekten Zusammenbau. Falls das Gerät blockiert, ziehen sie den Netzstecker und entfernen die Blockade.

7. Reinigung und Pflege

Tauchen Sie die Motoreinheit nicht in Wasser ein.

- Ziehen Sie vor der Reinigung den Netzstecker.
- Demontieren Sie alle Teile.
- Wischen Sie die Motoreinheit mit einem feuchten Tuch ab.
- Reinigen Sie den Mixstab in warmem Wasser mit etwas Spülmittel.



Hinweis: Die Messereinheit kann auch gereinigt werden, während diese noch an der Motoreinheit befestigt ist, indem man die Einheit in warmes Wasser mit etwas Spülmittel taucht und das Gerät eine Weile laufen lässt.



Achten Sie darauf, dass die Motoreinheit nicht nass wird und tauchen Sie diese nicht in Wasser ein! Lassen Sie die Motoreinheit trocknen und lagern Sie diese für den späteren Gebrauch.



8. Sicherheitshinweise und Haftungsausschluss

Versuchen Sie nie das Gerät zu öffnen, um Reparaturen oder Umbauten vorzunehmen. Vermeiden Sie Kontakt zu den Netzspannungen. Schließen Sie das Produkt nicht kurz. Das Gerät ist nicht für den Betrieb im freien zugelassen, verwenden Sie es nur im Trockenen. Schützen Sie es vor hoher Luftfeuchtigkeit, Wasser und Schnee. Halten Sie das Gerät von hohen Temperaturen fern. Setzen Sie das Gerät keinen plötzlichen Temperaturwechseln oder starken Vibrationen aus, da dies die Elektronikteile beschädigen könnte.

Prüfen Sie vor der Verwendung das Gerät auf Beschädigungen. Das Gerät sollte nicht benutzt werden, wenn es einen Stoß abbekommen hat oder in sonstiger Form beschädigt wurde. Beachten Sie bitte die nationalen Bestimmungen und Beschränkungen. Nutzen Sie das Gerät nicht für andere Zwecke als die, die in der Anleitung beschrieben sind. Dieses Produkt ist kein Spielzeug. Bewahren Sie es außerhalb der Reichweite von Kindern oder geistig beeinträchtigten Personen auf. Jede Reparatur oder Veränderung am Gerät, die nicht vom ursprünglichen Lieferanten durchgeführt wird, führt zum Erlöschen der Gewährleistungs- bzw. Garantieansprüche. Das Gerät darf nur von Personen benutzt werden, die diese Anleitung gelesen und verstanden haben. Die Gerätespezifikationen können sich ändern, ohne dass vorher gesondert darauf hingewiesen wurde.

9. Entsorgungshinweise

Elektrische und elektronische Geräte dürfen nach der europäischen WEEE Richtlinie nicht mit dem Hausmüll entsorgt werden. Deren Bestandteile müssen getrennt der Wiederverwertung oder Entsorgung zugeführt werden, weil giftige und gefährliche Bestandteile bei unsachgemäßer Entsorgung die Umwelt nachhaltig schädigen können.

Sie sind als Verbraucher nach dem Elektro- und Elektronikgerätegesetz (ElektroG) verpflichtet, elektrische und elektronische Geräte am Ende ihrer Lebensdauer an den Hersteller, die Verkaufsstelle oder an dafür eingerichtete, öffentliche Sammelstellen kostenlos zurückzugeben. Einzelheiten dazu regelt das jeweilige Landesrecht. Das Symbol auf dem Produkt, der Betriebsanleitung oder/und der Verpackung weist auf diese Bestimmungen hin. Mit dieser Art der Stofftrennung, Verwertung und Entsorgung von Altgeräten leisten Sie einen wichtigen Beitrag zum Schutz unserer Umwelt



Diese Kennzeichnung weist darauf hin, dass dieses Produkt nicht mit anderen Haushaltsabfällen in der gesamten EU entsorgt werden sollte. Um mögliche Schäden für die Umwelt oder die menschliche Gesundheit durch unkontrollierte Abfallentsorgung zu vermeiden, recyceln Sie diese verantwortungsvoll, um die nachhaltige Wiederverwertung von Materialressourcen zu fördern. Um Ihr gebrauchtes Gerät zurückzugeben, verwenden Sie bitte das Rückgabe- und Sammelsystem oder wenden Sie sich an den Händler, bei dem das Produkt gekauft wurde. Sie können dieses Produkt zum umweltverträglichen Recycling verwenden.

Garantieinformationen

Der Hersteller gewährt Garantie in Übereinstimmung mit der Gesetzgebung des Landes, in dem der Kunde seinen Wohnsitz hat, mindestens jedoch 1 Jahr (Deutschland: 2 Jahre), beginnend mit dem Datum, an dem das Gerät an den Endverbraucher verkauft wird.

Die Garantie deckt nur Material- oder Verarbeitungsfehler ab.

Die Garantiereparaturen dürfen nur von einem autorisierten Service-Center durchgeführt werden. Bei der Inanspruchnahme der Garantie muss die Originalrechnung (mit Kaufdatum) eingereicht werden.

Die Garantie gilt nicht in Fällen von:

- Normale Abnutzung
- Falsche Verwendung, z.B. Überlastung des Geräts, Verwendung von nicht zugelassenem Zubehör
- Gewaltanwendung, Schäden durch äußere Einflüsse
- Schäden durch Nichtbeachtung der Bedienungsanleitung, z.B. Anschluss an eine ungeeignete Netzspannung oder Nichtbeachtung der Installationshinweise teilweise oder vollständig zerlegte Geräte



WEEE Richtlinie 2012/19/EU
WEEE Register-Nr: DE 67896761

Hiermit erklärt die Firma WD Plus GmbH, dass sich das Gerät 303392/304050 in Übereinstimmung mit den grundlegenden Anforderungen und den übrigen einschlägigen Bestimmungen befindet. Eine vollständige Konformitätserklärung erhalten Sie bei: WD Plus GmbH, Wohlenbergstraße 16, 30179 Hannover

Important safety guidelines for this appliance

- Never use this appliance without placing the lid on it! There is a risk of injury!
- Do not use dry ingredients and ensure that there is enough liquid in the blender jar.
- Never operate the appliance in a dry condition.
- Check the product for damage every time before use. Do not operate the appliance if the cable, the plug or the appliance show any visible signs of damage.
- Do not make any modifications or repairs to the appliance.
- Caution! The blade unit is very sharp!
- Never touch the blade of the blade unit when the plug is connected.

- Plug the appliance only into a properly installed power socket.
- Never leave the mixer unattended and choose a location in which the device is out of reach of animals and/or children.
- Children should not play with the appliance.
- This appliance can be operated by children from 8 years of age and above, as well as by people with reduced physical, sensory or mental capacities or who lack knowledge or experience, if they have been supervised or instructed regarding safe use of the device, and understand the resultant dangers.
- Keep the blender out of reach of children under 8 years of age.
- Keep it on a suitable surface to avoid injuries when mixing.

- Disconnect the power plug from the mains socket when the appliance is not being used or for cleaning.
- Ensure that the power cable does not come into contact with any hot surfaces.
- If you want to pull out the plug from the socket, pull by holding the plug and not the cable.
- Never touch the plug with wet hands.
- Protect the device against fire.
- Do not immerse the cable, the plug or the entire device in water or any other liquids.
- The device should not be used by children. Keep this device and the power plug out of reach of children.
- Switch off the device and pull the power plug when you want to replace any accessories or to move the device to another location.

- Remove the power plug from the socket when the device is not in operation, as well as during cleaning and assembly.
- If the power cord is damaged, this must be replaced by the manufacturer or by a qualified person in the event of a defect, in order to prevent damage.
- Never insert body parts, or objects which are not defined for it, in the blender.
- If the blade unit is blocked and does not move, always disconnect the plug from the socket before removing the objects that are blocking the blade.
- The appliance is intended for personal use only.
- Switch off the appliance and disconnect the plug if you want to remove accessories, such as the blade unit.
- Before using the product, first check if the delivered item is complete, accurate and undamaged.

- Check if the product and the components are intact and if the device is working properly when using it for the first time.
- Do not operate the appliance unattended and check it for damage and proper assembly before using it each time.
- Misuse of the appliance may result in possible injury.
- This appliance may be operated under both 50 Hz and 60 Hz without any adjustment.
- Appliances can be used by persons with reduced physical, sensory or mental capabilities or lack of experience and knowledge if they have been given supervision or instruction concerning use of the appliance in a safe way and if they understand the hazards involved.

Thank you for choosing an Arendo product. Please read the following user manual carefully so as to get the most from the product you have purchased. Before using the product, first check if the delivered item is complete, accurate and undamaged.

1. Scope of delivery

- Hand blender
- User manual

2. Technical data

Power supply	220-240 V AC 50/60 Hz
Power consumption	max. 1000 W
Protection class	II
Recommended continuous operating time	approx. 1 min
Recommended interval after operation	>2 minutes
Features	<ul style="list-style-type: none"> • Variable speed control • 2 speed levels • ergonomic handle • Detachable blender unit for easy cleaning and storage • Stainless steel (rust-proof)

Note: The appliance is designed for short-time use only. You must let it cool down sufficiently after approx. 2-3 minutes of uninterrupted use before you can use it again!

3. Product details

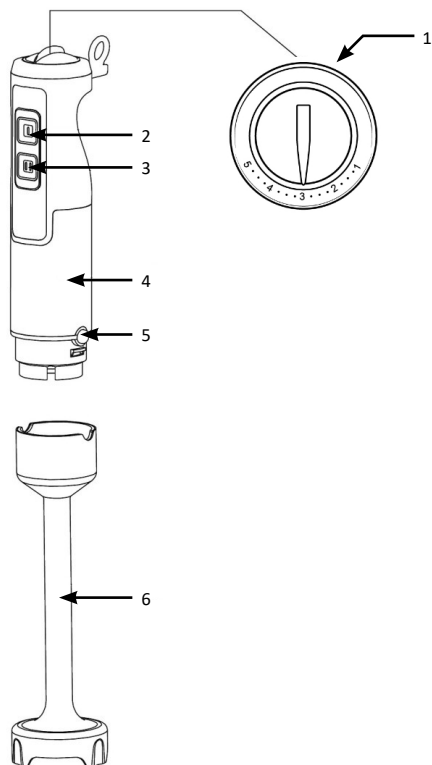

Number	Description
1	Variable speed control
2	Normal speed button
3	Turbo speed button
4	Motor unit
5	"Release" button to unlock the blade unit
6	Blade unit/Blender

4. Preparation

Check if the product and the components are intact and if the device is working properly when using it for the first time.

Thoroughly clean the parts that come into contact with food before using the appliance for the first time. Allow hot ingredients to cool down before blending (max. Temperature 60 ° C). Cut large ingredients into 2 cm pieces before blending. Use the appliance only on a flat surface.

5. Usage

This appliance is intended, for example, for the following applications:

- Blending fluids, e.g., dairy products, sauces, fruit juices, soups, mixed drinks and shakes.
- Pureeing cooked ingredients, e.g., for making baby food.

6. Commissioning

1. Attach the blender (6) to the motor unit (4).
2. To do so, place the blender below the release button (5) and connect it by plugging, making sure to match it with the notch on the blender with the motor unit until it audibly clicks into place.
3. Add the desired ingredients to the selected container.
4. Immerse the blade unit completely into the ingredients and hold the blender firmly.

5. Start carefully at low speed by pressing and holding down the normal button (2), or alternatively, the turbo button (3) for maximum power.
6. Alternatively, you can set the desired speed for the normal button manually using the variable speed control (1).
7. Move the appliance slowly up and down and in circles to blend the ingredients.

Ensure that the container is not damaged when blending.

Do not operate the appliance unattended and check it for damage and proper assembly before using it each time. If the unit becomes blocked, unplug the power cord and remove the blockage.

7. Cleaning and Care

Do not immerse the motor unit in water.

- Disconnect the mains plug before cleaning.
- Dismantle all the parts.
- Wipe the motor unit with a damp cloth.
- Clean the blender in warm water and some dishwashing liquid.



Note: The blade unit can also be cleaned while it is attached to the motor unit by immersing the unit in warm water with some dishwashing liquid and running the device for some time.



Ensure that the motor unit does not get wet and do not immerse it in water! Dry the motor unit and store it for later use.



8. Safety instructions and disclaimer

Never try to open the appliance to carry out repairs or modifications. Avoid contact with the mains voltage. Do not short-circuit the product. The appliance is not approved for outdoor use. Therefore please use it only in dry surroundings. Protect it from high humidity, water and snow. Do not expose the device to high temperatures. Do not expose the device to sudden changes in temperature or strong vibrations, as this could damage the electronic components. Check the device for any damage before using it. The device should not be used if it was subject to impact or has been damaged in some other manner. Please comply with the local regulations and restrictions. Do not use the appliance for purposes other than those described in the user manual. This product is not a toy.

Keep it out of the reach of children or mentally disabled persons. Any repair or modifications to the appliance, which is not carried out by the original supplier, will void any warranty and guarantee claims. The appliance should be used only by persons who have read and understood this user manual. The specifications of the device may be changed without prior notification.

9. Disposal instructions

In line with the European WEEE directive, electrical and electronic devices should not be disposed of along with domestic waste. Their components have to be sent separately for recycling or disposal, as improper disposal of toxic and dangerous components may permanently damage the environment. According to the electrical and electronic equipment act (ElektroG), you are obliged (as a consumer) to return (free of charge) all electrical and electronic devices to the manufacturer, the point of sale, or public collection points at the end of their service life. The relevant local laws regulate the details in this regard. The symbol displayed on the product, in the user manual or/and on the packaging refers to these regulations. With this manner of sorting, recycling and disposal of used devices, you make an important contribution towards protecting our environment.



This marking indicates that this product should not be disposed of with other household wastes throughout the EU. To avoid possible harm to the environment or human health from uncontrolled waste disposal, recycle responsibly to promote the sustainable reuse of material resources. To return your used product, please use the return and collection system or contact the retailer from whom the product was purchased. You can use this product for environmentally sound recycling.

Warranty information

The manufacturer provides a warranty in accordance with the legislation of the country in which the customer resides, but for a minimum of 1 year (Germany: 2 years), starting from the date on which the appliance is sold to the end user.

The warranty covers only defects in material or workmanship.

Warranty repairs may only be carried out by an authorised service centre. When making a claim under the guarantee, the original invoice (with date of purchase) must be submitted.

The warranty does not apply in cases of:

- Normal wear and tear
- Incorrect use, e.g. overloading of the unit, use of non-approved accessories
- Use of force, damage due to external influences
- Damage due to non-observance of the operating instructions, e.g. connection to an unsuitable mains voltage or non-observance of the installation instructions Partially or completely dismantled units



WEEE directive 2012/19/EU

WEEE Register no.: DE 67896761

WD Plus GmbH hereby certifies that the appliance 303392/304050 complies with the fundamental requirements and all other relevant stipulations. A complete conformity statement can be obtained from: WD Plus GmbH, Wohlenbergstraße 16, 30179 Hannover

Consignes de sécurité importantes pour cet appareil

- N'employez jamais cet appareil sans avoir mis le couvercle ! Il existe un risque de blessures !
- N'utilisez pas d'ingrédients secs et assurez-vous que suffisamment de liquide se trouve dans le bol de mixage.
- Ne faites jamais fonctionner l'appareil à l'état sec.
- Contrôlez l'appareil pour rechercher la présence de dommages avant toute utilisation. Lorsque le câble, la fiche ou l'appareil présentent des dommages visibles, l'appareil ne doit pas être utilisé.
- N'effectuer aucune modification ou réparation sur l'appareil.

- Attention ! L'unité de lames est très tranchante !
- Ne saisissez jamais les couteaux de l'unité de lames lorsque la fiche de l'appareil est branché.
- Connecter l'appareil uniquement à une prise correctement installée.
- Ne jamais laisser le mixeur sans surveillance et choisir l'emplacement de telle sorte qu'il ne soit accessible à aucun animal ou enfant.
- Les enfants ne doivent pas jouer avec l'appareil.
- L'appareil peut être utilisé par des enfants à partir de 8 ans et des personnes aux capacités physiques, sensorielles et mentales limitées s'ils sont surveillés ou instruits par une personne responsable de leur sécurité.

- Conserver le mixeur hors de la portée des enfants de moins de 8 ans.
- Choisissez un support approprié pour éviter toute blessure lorsque le mixeur est en marche.
- Débranchez la prise secteur si vous n'utilisez pas l'appareil ou pour le nettoyage.
- Veillez à ce que le câble d'alimentation ne soit pas en contact avec des surfaces chaudes.
- Pour débrancher la fiche de la prise, tirer sur la fiche et non sur le câble.
- Ne jamais saisir la fiche avec des mains mouillées.
- Protéger l'appareil contre le feu.
- Ne pas plonger le câble, la fiche ou l'appareil entier dans de l'eau ou dans d'autres liquides.

- L'appareil ne doit pas être utilisé par des enfants. Maintenez l'appareil et la fiche de secteur hors de la portée des enfants.
- Éteignez l'appareil et débranchez la fiche de secteur pour modifier les accessoires ou changez l'emplacement de l'appareil.
- Débrancher la prise secteur lors de la non-utilisation, pour le nettoyage et pour le montage.
- Lorsque le câble de secteur est endommagé, et afin d'éviter des dommages, celui-ci doit être remplacé, en cas de défauts, par le fabricant ou par une personne suffisamment qualifiée.
- N'introduisez aucune partie du corps ou objets non appropriés, dans le mixeur.

- Si l'unité de lames est bloquée ou s'arrête, débranchez d'abord la fiche de la prise avant de retirer les objets à l'origine de l'obstruction.
- L'appareil est destiné uniquement à un usage privé.
- Arrêtez l'appareil et débranchez la fiche secteur si vous voulez retirer des accessoires à l'instar de l'unité de lames par exemple.
- Avant la mise en service du produit livré, vérifiez s'il est complet, sans défauts et intact.
- Lors de la première mise en service de l'appareil, assurez-vous une fois de plus de l'intégrité du produit ou des composants et de son intégrité fonctionnelle.

- N'utilisez jamais l'appareil sans surveillance et avant chaque utilisation, il faut toujours le contrôler à la recherche de dommages éventuels ou pour vous assurer de son assemblage correct.
- Une mauvaise utilisation de l'appareil peut entraîner des blessures.
- Cet appareil peut être utilisé sans réglage en dessous de 50 Hz ainsi qu'en dessous de 60 Hz.
- Cet équipement peut être utilisé par des personnes aux capacités physiques, sensorielles ou mentales réduites, ou manquant d'expérience et/ou de connaissances, si elles ont reçu une supervision ou des instructions concernant l'utilisation de l'équipement en toute sécurité et si elles comprennent les risques encourus.

Nous vous remercions d'avoir acheté un produit d'Arendo. Pour que vous puissiez profiter longtemps de votre appareil acheté, veuillez lire attentivement le mode d'emploi suivant. Avant la mise en service du produit livré, vérifiez s'il est complet, sans défauts et intact.

1. Contenu de la livraison

- Mixeur plongeant
- Mode d'emploi

2. Caractéristiques techniques

Alimentation en tension	220V-240 V CA 50/60 Hz
Puissance absorbée	max. 1000 W
Classe de protection	II
Temps de travail continu recommandé	environ 1 min
Durée de pause recommandée après le service	>2 min
Caractéristiques	<ul style="list-style-type: none"> • Régulateur de vitesse variable • 2 vitesses • Poignée ergonomique • Unité de mixage amovible pour un nettoyage et un entreposage simples • Acier inoxydable (sans rouille)

Remarque : L'appareil est conçu pour un fonctionnement de courte durée uniquement. Vous devez le laisser refroidir suffisamment après environ 2 à 3 minutes d'utilisation continue avant de pouvoir l'utiliser à nouveau !

3. Détails du produit

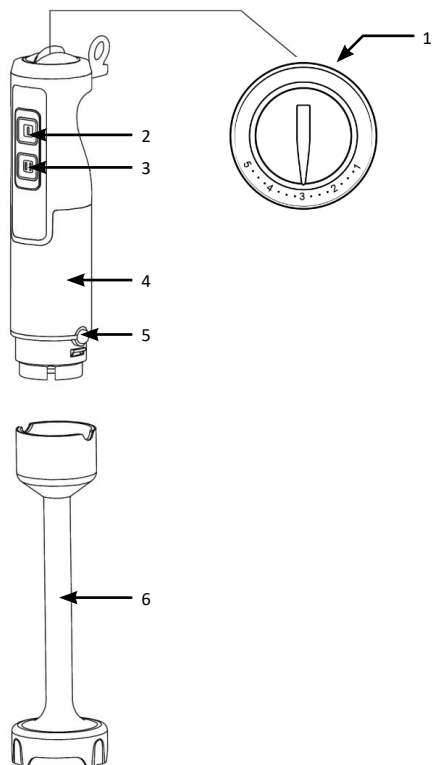

Numéro	Description
1	Contrôle de vitesse variable
2	Touche de vitesse Normal
3	Touche de vitesse Turbo
4	Unité moteur
5	Touche « Libération » pour desserrer l'unité de lames
6	Unité de lames / pied mixeur

4. Préparation

Lors de la première mise en service de l'appareil, assurez-vous une fois de plus de l'intégrité du produit ou des composants et de son intégrité fonctionnelle.

Nettoyez soigneusement les pièces qui sont en contact avec les aliments avant d'utiliser l'appareil pour la première fois. Laissez refroidir les ingrédients chauds avant le traitement (température maximale 60°C). Découpez les gros ingrédients en petits morceaux de 2 cm environ avant le traitement. Utilisez toujours l'appareil sur une surface plane.

5. Mode d'emploi

Cet appareil est destiné par exemple aux possibilités d'application ci-dessous :

- mixage des liquides, par exemple les produits laitiers, les sauces, les fruits, les soupes, les cocktails et les shakes.
- Transformation en purée des ingrédients préparés, comme par exemple la préparation de la nourriture du bébé.

6. Mise en service

1. Fixez le pied mixeur (6) sur l'unité de mixage (4).
2. Pour ce faire, placez le pied mixeur sous le bouton de libération (5) et reliez-le en fixant, en épousant l'échancrure sur le pied mixeur avec l'unité moteur, jusqu'à ce qu'il s'emboîte de façon audible.
3. Mettez les ingrédients souhaités dans une assiette ou dans un récipient que vous avez choisi.
4. Plongez complètement l'unité de mesure dans les ingrédients et maintenez solidement le pied mixeur.

5. Démarrez prudemment à une faible vitesse, en maintenant la touche Normal (2) enfoncé, ou alternativement la touche Turbo (3) pour la puissance maximale.
6. Comme alternative, vous pouvez régler manuellement la vitesse souhaitée pour la touche Normal à l'aide du contrôle variable de la vitesse (1).
7. Bougez lentement l'appareil de bas en haut et dans un mouvement circulaire pour traiter les ingrédients.

Veillez à ce que votre récipient ne doit pas endommagé lors du mixage.

N'utilisez jamais l'appareil sans surveillance et avant chaque utilisation, il faut toujours le contrôler à la recherche de dommages éventuels ou pour vous assurer de son assemblage correct. Si l'appareil se bloque, débranchez le cordon d'alimentation et retirez le blocage.

7. Nettoyage et entretien

Ne plongez pas l'unité moteur dans l'eau.

- Avant de nettoyer l'appareil, débranchez la fiche secteur.
- Démontez toutes les pièces.
- Essuyez l'unité moteur avec un chiffon humide.
- Nettoyez le pied mixeur avec de l'eau tiède et un peu de produit vaisselle.



Remarque : L'unité de lames également être nettoyée pendant qu'elle est encore fixée sur l'unité moteur. Pour ce faire, il faut plonger l'unité dans l'eau tiède avec une petite quantité de lave-vaisselle et laisser tourner l'appareil pendant un instant.



Veillez à ce que l'unité moteur ne soit pas humide et ne la plongez pas l'eau ! Laissez sécher l'unité moteur et gardez-la pour une utilisation ultérieure.



8. Consignes de sécurité et clause de non responsabilité

N'essayez jamais d'ouvrir l'appareil pour le réparer ou le modifier. Évitez tout contact avec la tension du secteur. Ne court-circuitez pas l'appareil. L'appareil n'est pas approuvé pour une utilisation en extérieur, utilisez-le exclusivement dans un endroit sec. Protégez-le d'un taux d'humidité élevé, de l'eau et de la neige. N'exposez pas l'appareil à des températures élevées. N'exposez pas l'appareil à des changements de température soudains ou à de fortes vibrations, car cela pourrait endommager les éléments électroniques. Vérifiez que l'appareil n'est pas endommagé avant de l'utiliser.

Ne pas utiliser l'appareil s'il a subi un choc ou qu'il a été endommagé d'une quelconque autre manière. Veillez à respecter les dispositions et les restrictions nationales. N'utilisez pas l'appareil dans un autre but que celui indiqué dans les instructions. Cet appareil n'est pas un jouet. Conservez-le hors de portée des enfants ou des personnes atteintes de troubles mentaux. Toute modification ou réparation qui n'a pas été effectuée par le fournisseur d'origine entraîne l'annulation de la garantie et des droits de recours en garantie. L'utilisation de l'appareil est réservée aux personnes qui ont lu et compris les présentes instructions. Les spécifications de l'appareil peuvent être modifiées sans notification préalable..

9. Indications de recyclage

Sur cette page, vous trouverez des informations sur la mise au rebut des DEEE par "WD-Plus GmbH". Depuis novembre 2006, lorsque vous achetez un nouvel appareil électrique ou électronique, en payant une „éco-participation“, vous participez au financement de la collecte et du recyclage d'un ancien équipement équivalent. L'éco-participation DEEE correspond à la contribution financière du consommateur à la collecte, à la réutilisation, au recyclage d'un produit usagé équivalent. Son montant varie selon le produit et le type de traitement qu'il nécessite. Le symbole de la poubelle barrée, apposé sur nos produits ou son emballage, indique que ce produit ne doit pas être traité avec les déchets ménagers. Il doit être remis à un point de collecte approprié pour le recyclage des équipements électriques et électroniques :

- dans les points de distribution en cas d'achat d'un équipement équivalent,
- dans les points de collecte mis à votre disposition localement (déchetterie, collecte sélective, etc.).

- dans les points de distribution en cas d'achat d'un équipement équivalent,
- dans les points de collecte mis à votre disposition localement (déchetterie, collecte sélective, etc.).

“WD-Plus GmbH”, via son mandataire Recy’stem Pro, est adhérent de l’Eco Ecosystem qui garantit la collecte, le recyclage et la dépollution de nos appareils électriques usagés, dans le respect des plus hautes exigences environnementales et sociales.



Ecosystem Eco Organisme agréé par les Pouvoirs publics pour la filière DEEE*. “WD-Plus GmbH” est enregistrée dans le Registre National des Producteurs SYDEREP, tenu par l’ADEME, sous le numéro : “FR031263”. For information on authorised collection points in your area, please contact your local city or municipal administration. Pour plus d’informations sur le recyclage de nos produits et pour découvrir le point de collecte le plus proche de

chez vous veuillez visiter la page :



Pour obtenir des informations sur les points de collecte autorisés dans votre région, veuillez contacter votre municipalité locale.

Informations sur la garantie

Le fabricant offre une garantie conforme aux lois du pays de résidence du client, d'une durée minimale d'un an (Allemagne : 2 ans) à compter de la date de vente du produit à l'utilisateur final.

La garantie ne couvre que les défauts de matériaux ou de fabrication.

Les réparations sous garantie ne peuvent être effectuées que par un centre de service agréé. En cas de réclamation au titre de la garantie, la facture originale (avec la date d'achat) doit être présentée.

La garantie ne s'applique pas en cas de :

- Usure normale
- Utilisation incorrecte, par exemple surcharge de l'appareil, utilisation d'accessoires non approuvés.
- Usage de la force, dommages dus à des influences extérieures
- Dommages dus au non-respect du mode d'emploi, par exemple le raccordement à une tension de réseau inadaptée ou le non-respect des instructions d'installation Appareils partiellement ou totalement démontés.



Directive DEEE: 2012/19/EU

N° d'enregistrement DE: 67896761

La société WD Plus GmbH déclare par la présente que l'appareil 303392/304050 est conforme aux exigences fondamentales et aux autres dispositions pertinentes de la directive. Pour obtenir une déclaration de conformité complète, adressez-vous à : WD Plus GmbH, Wohlenbergstraße 16, 30179 Hanovre

Importanti istruzioni sulla sicurezza di questo apparecchio

- Non usare mai l'apparecchio senza il coperchio applicato. Rischio di lesioni
- Non utilizzare ingredienti asciutti e accertare che vi sia sufficiente liquido nel contenitore frullatore.
- Non usare mai l'apparecchio a secco.
- Verificare l'eventuale presenza di danneggiamenti sul prodotto prima di ogni uso. Se il cavo, la spina o l'apparecchio stesso presentano danni visibili, non può essere utilizzato.
- Non effettuare modifiche o riparazioni all'apparecchio.
- **Attenzione!** L'unità lame è molto tagliente!
- Non toccare mai la lama dell'unità lame, se la spina dell'apparecchio è inserita.

- Collegare l'apparecchio esclusivamente a una presa regolarmente installata!
- Non lasciare mai il frullatore incustodito e scegliere una posizione lontana dalla portata di animali e bambini.
- L'apparecchio non è un giocattolo.
- L'apparecchio può essere utilizzato da bambini a partire da 8 anni e da persone con ridotte capacità fisiche e mentali, se questi vengono istruiti o controllati da una persona che è responsabile per la loro sicurezza.
- Tenere il frullatore fuori dalla portata dei bambini di età inferiore agli 8 anni.
- Scegliere una superficie adatta in modo da non ferirsi durante il funzionamento del frullatore.
- Staccare la spina dalla presa di corrente in caso di inutilizzo e per la pulizia.
- Fare attenzione che il cavo di alimen-

tazione non entri in contatto con superfici calde.

- Se si desidera staccare l'apparecchio dalla presa, tirare dalla spina e mai dal cavo di alimentazione.
- Non afferrare la spina con le mani bagnate o umide.
- Proteggere l'apparecchio dal fuoco.
- Non immergere il cavo, la spina o l'intero apparecchio in acqua o altri liquidi.
- L'apparecchio non dev'essere utilizzato dai bambini. Tenere l'apparecchio e la presa fuori dalla portata dei bambini.
- Qualora si desideri cambiare gli accessori o la posizione dell'apparecchio, assicurarsi di aver spento l'apparecchio e di aver staccato la spina.
- Staccare la spina dalla presa di cor-

rente nel caso di inutilizzo, pulizia e rimontaggio.

- Qualora il cavo di alimentazione si presenti danneggiato, chiedere al produttore o a, eventuale, personale debitamente qualificato di sostituirlo.
- Non introdurre parti del corpo o oggetti non idonei nel frullatore.
- Qualora l'unità lame venga bloccata e si fermi, dapprima togliere la spina dalla presa prima di rimuovere gli oggetti che la bloccano.
- Il prodotto è destinato esclusivamente all'uso privato.
- Qualora si desideri rimuovere accessori quali l'unità lame, spegnere l'apparecchio e staccare la spina.
- Prima della messa in funzione della merce consegnata, verificare che sia completa, esente da difetti e priva di danni.

- Alla prima messa in funzione dell'apparecchio controllare nuovamente l'integrità del prodotto ovvero dei componenti nonché la funzione.
- Non usare l'apparecchio incustodito e prima di ogni utilizzo verificare la presenza di eventuali danni e il corretto montaggio.
- L'uso improprio del dispositivo può provocare possibili lesioni.
- Questo apparecchio può funzionare senza regolazioni sia al di sotto dei 50 Hz che al di sotto dei 60 Hz.
- Questa attrezzatura può essere utilizzata da persone con ridotte capacità fisiche, sensoriali o mentali, o con mancanza di esperienza e/o conoscenza, se hanno ricevuto supervisione o istruzioni sull'uso dell'attrezzatura in modo sicuro e comprendono i pericoli connessi.

Grazie per aver scelto un prodotto di Arendo. Per utilizzare con soddisfazione il dispositivo acquistato a lungo, si prega di leggere attentamente le seguenti brevi istruzioni per l'uso. Prima della messa in funzione della merce consegnata, verificare che sia completa, esente da difetti e priva di danni.

1. Contenuto della confezione

- Frullatore ad immersione
- Istruzioni per l'uso

2. Dati tecnici

Alimentazione di tensione	220V-240 V AC 50/60 Hz
Potenza assorbita	max. 1000 W
Classe di protezione	II
Durata di funzionamento continuo consigliata	ca. 1 min
Tempo di intervallo dopo il funzionamento consigliato	>2 min
Caratteristiche	<ul style="list-style-type: none"> • Regolatore di velocità variabile • 2 livelli di velocità • Manico ergonomico • Unità di miscelazione amovibile per facile pulizia e conservazione • Acciaio inox (antiruggine)

Nota: Il dispositivo è progettato solo per un funzionamento di breve durata. È necessario lasciarlo raffreddare a sufficienza dopo circa 2-3 minuti di uso continuo prima di poterlo utilizzare di nuovo!

3. Dettagli del prodotto

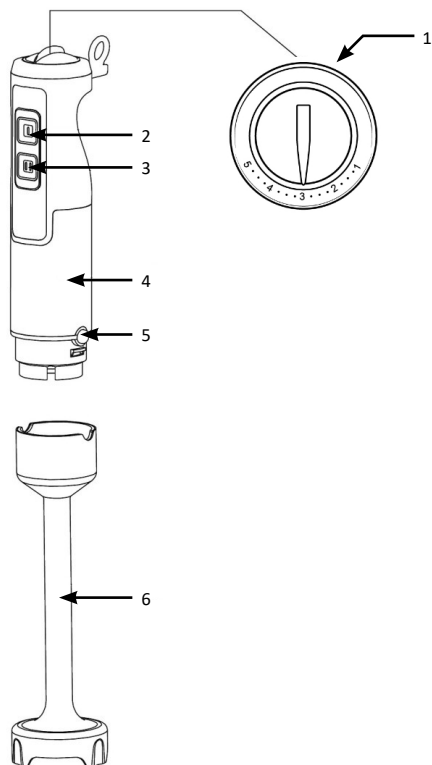

Numero	Descrizione
1	Controllo di velocità variabile
2	Tasto di velocità Normal
3	Tasto di velocità Turbo
4	Unità motore
5	Tasto "Release" per lo sbloccaggio dell'unità lame
6	Unità lame/asta

4. Operazioni preliminari

Alla prima messa in funzione dell'apparecchio controllare nuovamente l'integrità del prodotto ovvero dei componenti nonché la funzione.

Pulire accuratamente i componenti che vengono a contatto con alimenti prima di usare l'apparecchio per la prima volta. Lasciare raffreddare gli ingredienti caldi prima della lavorazione (max. temperatura 60°C). Tagliare in pezzi da ca. 2cm gli ingredienti di grandi dimensioni prima della lavorazione. Utilizzare l'apparecchio sempre su una superficie piana.

5. Utilizzo

Questo apparecchio è destinato alle seguenti possibilità d'uso:

- miscelazione di liquidi, ad es. latticini, salse, succhi di frutta, zuppe, frullati e bevande shakerate.
- Riduzione in purea di ingredienti cotti, ad es. preparazione di cibo per neonati.

6. Messa in funzione

1. Fissare l'asta (6) all'unità motore (4).
2. A tale scopo, applicare l'asta al di sotto del pulsante Release (5) e collegarla tramite inserimento nell'incavo sull'asta con l'unità motore, fino a udire lo scatto.
3. Introdurre gli ingredienti desiderati in un recipiente di propria scelta.
4. Immergere l'unità lame completamente negli ingredienti e tenere ben fermo l'asta.

5. Avviare con cautela, a livello di velocità basso, tenendo premuto il tasto Normal (2), o, in alternativa il tasto Turbo (3) per la massima potenza.
6. In alternativa, con il controllo di velocità variabile (1), è possibile impostare la velocità desiderata per il tasto Normal manualmente.
7. Muovere l'apparecchia lentamente verso l'alto e verso il basso e a cerchi per lavorare gli ingredienti.

Prestare attenzione a non danneggiare il recipiente durante lo sminuzzamento.

Non usare l'apparecchio incustodito e prima di ogni utilizzo verificare la presenza di eventuali danni e il corretto montaggio. Se l'unità si blocca, scollegare il cavo di alimentazione e rimuovere il blocco.

7. Pulizia e cura

Non immergere l'unità motore nell'acqua.

- Prima della pulizia staccare la spina.
- Smontare tutti i componenti.
- Pulire l'unità motore con un panno umido.
- Pulire l'asta in acqua calda con una piccola quantità di detergente.



Nota: l'unità lame può essere pulita anche mentre è ancora applicata all'unità motore, immergendola in acqua calda con poco detergente e lasciando funzionare l'apparecchio per un po'.



Prestare attenzione affinché l'unità motore non si bagni e non immergerla nell'acqua! Lasciare asciugare l'unità motore e conservarla per l'uso futuro.



8. Avvertenze di sicurezza ed esclusione della responsabilità

Non tentare mai di aprire l'apparecchio per effettuare riparazioni o trasformazioni. Evitare il contatto con le tensioni di rete. Non cortocircuitare il prodotto. L'apparecchio non può essere usato all'aperto, utilizzarlo solo in luoghi asciutti. Proteggerlo da elevata umidità dell'aria, acqua e neve. In ogni caso, tenere l'apparecchio lontano da elevate temperature. Non esporre l'apparecchio a improvvisi sbalzi termici o forti vibrazioni in quanto potrebbero danneggiarsi le parti elettroniche. Prima di utilizzare l'apparecchio verificare la presenza di eventuali danneggiamenti. Non utilizzare l'apparecchio se ha subito un urto o è stato danneggiato in un altro modo. Rispettare le normative e limitazioni nazionali.

Utilizzare l'apparecchio unicamente per gli scopi descritti nelle istruzioni. Questo prodotto non è un giocattolo. Conservarlo fuori dalla portata di bambini o persone con capacità mentali limitate. Ogni riparazione o modifica al prodotto non effettuata dal fornitore originale comporta l'estinzione dei diritti di garanzia. Il dispositivo può essere utilizzato solo da persone che hanno letto e compreso le presenti istruzioni. Le specifiche dell'apparecchio possono cambiare senza preavviso.

9. Indicazioni per lo smaltimento

Secondo la direttiva europea RAEE, le apparecchiature elettriche ed elettroniche non possono essere smaltite con i rifiuti domestici. I loro componenti devono essere consegnati separatamente al centro di riciclaggio o smaltimento, in quanto gli eventuali componenti tossici e pericolosi possono inquinare permanentemente l'ambiente in caso di smaltimento improprio.

Secondo la legge sulle apparecchiature elettriche ed elettroniche (ElektroG) il consumatore è tenuto a restituire gratuitamente tali apparecchi al termine della loro vita al produttore, al punto vendita o a punti di raccolta pubblici allestiti appositamente. Dettagli in merito sono regolati dalla rispettiva legge nazionale. Il simbolo riportato sul prodotto, le istruzioni per l'uso e/o la confezione indicano tali disposizioni. Con questo tipo di differenziazione dei materiali, con il riciclaggio e lo smaltimento di apparecchi vecchi, l'utente dà un importante contributo alla tutela dell'ambiente.



Questo marchio indica che questo prodotto non deve essere smaltito con altri rifiuti domestici in tutta l'UE. Per evitare possibili danni all'ambiente o alla salute umana dovuti allo smaltimento incontrollato dei rifiuti, riciclateli in modo responsabile per promuovere il riutilizzo sostenibile delle risorse materiali. Per restituire il tuo prodotto usato, utilizza il sistema di restituzione e raccolta o contatta il rivenditore dove hai acquistato il prodotto. È possibile utilizzare questo prodotto per un riciclaggio ecologico.

Informazioni sulla garanzia

Il produttore fornisce una garanzia in conformità con le leggi del paese di residenza del cliente, per un minimo di 1 anno (Germania: 2 anni) dalla data di vendita del prodotto all'utente finale.

La garanzia copre solo i difetti di materiale o di lavorazione.

Le riparazioni in garanzia possono essere eseguite solo da un centro di assistenza autorizzato. Quando si fa un reclamo nell'ambito della garanzia, la fattura originale (con la data di acquisto) deve essere presentata.

La garanzia non si applica nei casi di:

- Uso scorretto, per esempio sovraccarico dell'apparecchio,
- Uso di accessori non approvati
- Uso della forza, danni dovuti a influenze esterne
- Danni dovuti all'inosservanza delle istruzioni per l'uso, ad esempio il collegamento a una tensione di rete inadeguata o l'inosservanza delle istruzioni per l'installazione. Apparecchi parzialmente o completamente smontati



Direttiva RAEE 2012/19/UE

Numero di registro WEEE: DE 67896761

La WD Plus GmbH dichiara che il dispositivo 303392/304050 è conforme ai requisiti essenziali e alle altre disposizioni pertinenti. Una dichiarazione di conformità completa può essere ottenuta da: WD Plus GmbH, Wohlenbergstraße 16, 30179 Hannover, Germania.

Observaciones importantes de seguridad para este aparato

- ¡No utilice nunca el aparato sin la tapa! ¡Peligro de lesiones!
- No utilice ingredientes secos y asegúrese de que haya suficiente líquido en el recipiente.
- No utilice el aparato únicamente en seco.
- Examine el producto antes de cada uso en busca de daños. No lo utilice si el cable, el enchufe o el aparato presentan daños visibles.
- No realice cambios ni reparaciones en el aparato.
- ¡Atención! ¡Las cuchillas están muy afiladas!
- No toque nunca las cuchillas mientras el aparato esté conectado a un enchufe.

- ¡Conecte el aparato solo a una toma de corriente debidamente instalada!
- No deje la batidora nunca sin supervisión y colóquela en un lugar fuera del alcance de los animales y niños pequeños.
- No deje que los niños jueguen con el aparato.
- Este aparato solo puede ser utilizado por niños a partir de 8 años y personas con capacidades físicas sensoriales o mentales reducidas o falta de experiencia y conocimientos que hayan sido instruidos en relación con el uso del aparato o se encuentren bajo supervisión de una persona responsable de la seguridad.
- Mantenga la licuadora fuera del alcance de los niños menores de 8 años.

- Escoja una base adecuada para no hacerse daño mientras utiliza la batidora.
- Desenchufe el aparato de la toma de corriente cuando no lo utilice o para limpiarlo.
- Preste atención a que el cable de red no entre en contacto con ninguna superficie caliente.
- Si desea desconectar el aparato de la toma de red, tire del enchufe y no del cable.
- No toque el enchufe nunca con las manos mojadas.
- Proteja el aparato del fuego.
- No sumerja el cable, el enchufe ni el aparato entero en agua ni otros líquidos.
- El aparato no debe ser utilizado por niños. Mantenga el aparato y el enchufe alejados de los niños.

- Apague el aparato y desenchúfelo para cambiar los accesorios o para moverlo de lugar.
- Desenchufe el aparato de la toma de corriente cuando no lo utilice, para limpiarlo y para montarlo.
- Para evitar daños si el cable de red está dañado, deje que el fabricante o una persona suficientemente cualificada se encarguen de la sustitución.
- No introduzca en el aparato partes del cuerpo ni otros objetos no previstos.
- Si el soporte de las cuchillas se queda bloqueado y no se mueve, desenchufe el aparato antes de retirar el causante del bloqueo.
- Este producto solo se ha concebido para un uso particular.
- Apague el aparato y desenchúfelo para cambiar los accesorios como el soporte de las cuchillas.

- Antes de ponerlo en marcha, compruebe que el aparato suministrado no tiene defectos ni daños, y que no le faltan piezas.
- Durante el primer funcionamiento, controle de nuevo que el aparato y sus componentes estén en perfectas condiciones y que funcionen debidamente.
- No deje el aparato en funcionamiento sin supervisión y examínelo en busca de posibles daños y un correcto montaje antes de cada uso.
- El uso incorrecto del dispositivo puede provocar posibles lesiones.
- Este aparato puede funcionar sin ajustes por debajo de 50 Hz, así como por debajo de 60 Hz.

- Este equipo puede ser utilizado por personas con capacidades físicas, sensoriales o mentales reducidas, o con falta de experiencia y/o conocimientos, si han recibido supervisión o instrucción sobre el uso del equipo de forma segura y comprenden los peligros que conlleva.

Gracias por escoger un producto de Arendo. Para que pueda disfrutar durante mucho tiempo de su adquisición, le rogamos que lea atentamente las siguientes instrucciones de uso. Antes de ponerlo en marcha, compruebe que el aparato suministrado no tiene defectos ni daños, y que no le faltan piezas.

1. Volumen de suministro

- Batidora de pie
- Instrucciones de uso

2. Datos técnicos

Suministro de energía	220 V-240 V CA 50/60 Hz
Consumo de potencia	máx. 1000 W
Clase de protección	II
Duración del funcionamiento recomendada	aprox. 1 min.
Descanso recomendado tras el funcionamiento	>2 min.
Propiedades	<ul style="list-style-type: none"> • Regulador de velocidad variable • 2 niveles de velocidad • Mango ergonómico • Unidad batidora extraíble para facilitar la limpieza y el almacenamiento • Acero inoxidable

Nota: El dispositivo está diseñado para un funcionamiento de corta duración. Debe dejar que se enfríe lo suficiente después de unos 2-3 minutos de uso continuado antes de poder volver a utilizarlo.

3. Detalles del producto

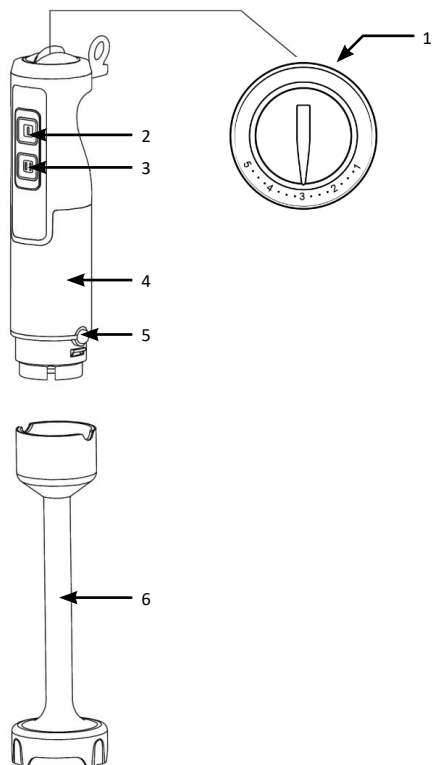

Número	Descripción
1	Control de velocidad regulable
2	Botón de velocidad Normal
3	Botón de velocidad Turbo
4	Unidad del motor
5	Botón de desbloqueo para soltar el soporte de la cuchilla
6	Soporte de la cuchilla / pie triturador

4. Preparación

Durante el primer funcionamiento, controle de nuevo que el aparato y sus componentes estén en perfectas condiciones y que funcionen debidamente.

Limpie a fondo las piezas que vayan a entrar en contacto con los alimentos antes de utilizar el aparato por primera vez. Deje que los alimentos calientes se enfríen un poco antes de procesarlos (temperatura máx. 60°C). Corte los ingredientes de gran tamaño en trozos de 2 cm antes de procesarlos. Utilice el aparato siempre sobre una superficie plana.

5. Uso

Este aparato se ha concebido para, entre otros, los siguientes usos:

- Mezclar líquidos como productos lácteos, salsas, zumos de fruta, sopas, mezclas de bebidas y batidos.
- Triturar alimentos cocidos para, por ejemplo, preparar papillas para bebés.

6. Puesta en marcha

1. Fije el pie triturador (6) a la unidad del motor (4).
2. Para ello, coloque el pie triturador debajo del botón de desbloqueo (5) e insértelo teniendo en cuenta la muesca del pie triturador en la unidad del motor hasta que oiga como se engancha.
3. Coloque los ingredientes deseados en un recipiente.
4. Sumerja la cuchilla por completo en los ingredientes y sujete bien la batidora.

5. Comience poco a poco a una velocidad baja pulsando el botón Normal (2) o, de manera alternativa, el botón Turbo (3) para obtener la máxima potencia.
 6. También puede utilizar el control de velocidad variable (1) para configurar la velocidad deseada para el botón Normal.
 7. Mueva el aparato poco a poco en círculos para procesar los alimentos.
- Preste atención para no dañar el recipiente utilizado durante la trituración.

No deje el aparato en funcionamiento sin supervisión y examínelo en busca de posibles daños y un correcto montaje antes de cada uso. Si la unidad se bloquea, desenchufe el cable de alimentación y retire el bloqueo.

7. Limpieza y cuidado

No sumerja nunca la unidad del motor en agua.

- Desconecte el aparato del enchufe antes de limpiarlo.
- Desmonte todas las piezas.
- Limpie la unidad del motor con un paño limpio húmedo.
- Limpie el pie triturador con agua caliente y algo de detergente.



Indicación: El soporte de la cuchilla también puede limpiarse mientras está sujeto a la unidad del motor. Para ello, sumérgalo en agua caliente con un poco de detergente y haga funcionar el aparato un rato.



Preste atención para que la unidad del motor no se moje y no la sumerja en agua. Deje secar la unidad del motor y guárdela para usos futuros.



8. Advertencias de seguridad y exoneración de responsabilidad

No intente abrir el dispositivo para realizar reparaciones o modificaciones. Evite el contacto con la red eléctrica. No produzca un cortocircuito en el producto. El dispositivo no admite la operación en exteriores, utilícelo solo en entornos secos. Protéjalo contra la humedad, el agua y la nieve. Manténgalo protegido de las altas temperaturas. No lo someta a cambios de temperatura repentinos o fuertes vibraciones porque esto puede dañar las partes electrónicas. Antes del uso del dispositivo, compruebe si hay daños. No debe usarse el dispositivo, si ha recibido golpes o ha sido dañado de alguna forma. Cumpla con las determinaciones y limitaciones nacionales. No use el dispositivo para usos diferentes de los que ha sido creado. Este producto no es un juguete. Consérvelo fuera del alcance de los niños o de per-

sonas con las capacidades físicas disminuidas. Cualquier reparación o cambio en el dispositivo que no haya sido llevada a cabo por el proveedor da lugar a la rescisión de los derechos de garantía. El dispositivo solo debe ser utilizado por personas que han leído y entendido este manual. Las especificaciones del dispositivo pueden cambiarse sin que sea necesario realizar un aviso previo.

9. Indicaciones de eliminación

Los dispositivos eléctricos y electrónicos no deben eliminarse con los residuos domésticos según la directiva europea WEEE. Los componentes deben reciclarse o eliminarse por separado porque una eliminación indebida de las piezas tóxicas y peligrosas puede dañar de forma significativa el medio ambiente. Como usuario, está obligado por la ley de dispositivos eléctricos y electrónicos a reenviar de forma gratuita los dispositivos eléctricos y electrónicos al final de su vida útil al fabricante, al punto de venta o al punto de recogida público especificado. La legislación de cada país tiene sus propias disposiciones al respecto. El símbolo en el producto, en el manual de instrucciones o en el embalaje indica estas determinaciones. Gracias a este tipo de separación de los materiales, aprovechamiento y eliminación de dispositivos antiguos se realiza una aportación importante al medio ambiente.



Esta marca indica que este producto no debe eliminarse con otros residuos domésticos en toda la UE. Para evitar posibles daños al medio ambiente o a la salud humana por la eliminación incontrolada de residuos, recíclelos de forma responsable para promover la reutilización sostenible de los recursos materiales. Para devolver su equipo usado, utilice el sistema de devolución y recogida o póngase en contacto con el distribuidor al que compró el producto. Puede utilizar este producto para reciclar de forma ecológica.

Información sobre la garantía

El fabricante ofrece una garantía de acuerdo con las leyes del país de residencia del cliente, durante un mínimo de 1 año (Alemania: 2 años) a partir de la fecha de venta del producto al usuario final.

La garantía sólo cubre los defectos de material o de fabricación.

Las reparaciones en garantía sólo pueden ser realizadas por un centro de servicio autorizado. Al hacer una reclamación en garantía, debe presentarse la factura original (con la fecha de compra).

La garantía no se aplica en los casos de:

- Desgaste normal
- Uso incorrecto, por ejemplo, sobrecarga del aparato,
- Uso de accesorios no homologados
- Uso de la fuerza, daños debidos a influencias externas
- Daños debidos a la inobservancia de las instrucciones de uso, por ejemplo, la conexión a una tensión de red inadecuada o la inobservancia de las instrucciones de instalación Equipos parcial o totalmente desmontados



Directiva WEEE 2012/19/EU

Número de registro WEEE: DE 67896761

La empresa WD Plus GmbH declara por la presente que el aparato 303392/304050 satisface los requisitos esenciales y el resto de disposiciones pertinentes. Solicite una declaración de conformidad completa en: WD Plus GmbH, Wohlenbergstraße 16, 30179 Hannover (Alemania)

CONTACT US



feedback@ganzeinfach.de



(DE) 0800 72 444 05

+49 511 / 13221 710

(UK) +49 511 / 13221 720

(FR) +49 511 / 13221 730

(IT) +49 511 / 13221 740

(ES) +49 511 / 13221 750

MO-FR 9:30am - 18pm CET



www.arendo.de

WD Plus GmbH
Wohlenbergstraße 16
30179 Hannover, DE
V1.0