

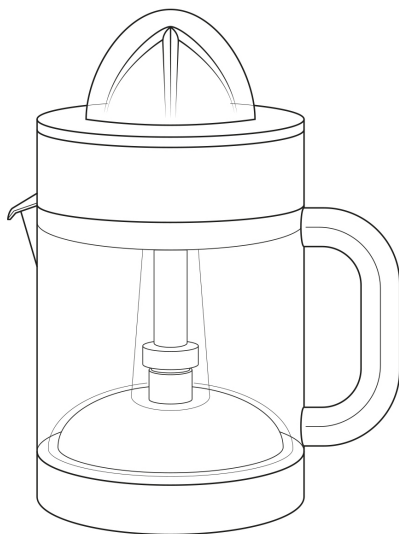

## Citrus Fruit Squeezer

### **User Manual**

Mod.-Nr.: 304556/20200428NB141



## Table of contents

1. Deutsch .....	3
2. English .....	14

**GER:** Aktuelle Informationen, Treiber, Bedienungsanleitungen und Datenblätter finden Sie auf [www.ganzeinfach.de](http://www.ganzeinfach.de) in unserem Download-Bereich.

**ENG:** Latest information, drivers, user manuals and data sheets can be found at [www.ganzeinfach.de](http://www.ganzeinfach.de) in our download area.



**FRA:** Vous trouverez les dernières informations, les pilotes, les notices et les fiches techniques dans l'espace de téléchargement sur notre site [www.ganzeinfach.de](http://www.ganzeinfach.de).

**ITA:** Manuale, Istruzioni, driver e ulteriori informazioni in italiano é possibile scaricarli nel nostro sito: [www.ganzeinfach.de](http://www.ganzeinfach.de) nella sezione "download".

**ESP:** En nuestra página web podrá encontrar toda la información actual de nuestros productos como los controladores, manual de usuario y las hojas de datos. Diríjase a [www.ganzeinfach.de](http://www.ganzeinfach.de) en el ícono de descargas (Downloads).

## **Nutzungs- und Sicherheitshinweise**

- Lesen Sie die Bedienungsanleitung vollständig durch, bevor Sie dieses Produkt verwenden! Behalten Sie diese auf.
- Bevor Sie das Gerät benutzen, prüfen Sie, ob die Spannung, die auf dem Typenschild gekennzeichnet ist, mit Ihrem Stromnetz übereinstimmt!
- Ziehen Sie bitte nicht am Kabel, wenn Sie den Stecker aus der Stromquelle entfernen wollen. Ziehen Sie stets am Stecker selbst!
- Ziehen Sie stets den Stecker aus der Stromquelle, wenn das Gerät nicht verwendet wird! Lassen Sie das Produkt nie unbeaufsichtigt!
- Dieses Gerät ist nur für den privaten Gebrauch bestimmt!
- Die Reinigung und Wartung darf nicht von Kindern durchgeführt werden!

- Dieses Gerät kann von Kindern ab 8 Jahren und darüber sowie von Personen mit verringerten physischen, sensorischen oder mentalen Fähigkeiten, oder Mangel an Erfahrung und Wissen benutzt werden, wenn sie beaufsichtigt oder bezüglich des sicheren Gebrauchs des Gerätes unterwiesen wurden und sie die daraus resultierenden Gefahren verstehen.
- Tauchen Sie es niemals zur Reinigung ins Wasser. Wischen Sie das Gehäuse mit einem trockenen Tuch ab.
- Verwenden Sie das Produkt nur auf einer geraden Oberfläche.
- Trennen Sie das Gerät bei Nichtgebrauch oder der Reinigung vom Stromnetz.
- Achten Sie darauf, dass das Kabel keine heißen oder feuchten Oberflächen berührt.
- Sollten Sie einen Defekt am Netzkabel

feststellen, schalten Sie das Gerät nicht an. Wenden Sie sich in diesem Fall an den Hersteller des Produktes.

- Bewegen Sie das Gerät in keinem Fall während des Betriebs.
- Das Produkt darf nur von qualifizierten Fachpersonal geöffnet oder repariert werden!
- Entfernen Sie das Verpackungsmaterial und prüfen Sie vor der Benutzung, ob sich das Gerät in einem einwandfreien Zustand befindet.
- Stellen Sie sicher, dass Kinder nicht mit dem Gerät oder den Verpackungsmaterialien spielen!
- Zur Sicherheit Ihrer Kinder lassen Sie keine Verpackungsteile (Plastikbeutel, Karton, Styropor, etc.) erreichbar liegen.
- Dieses Produkt ist kein Spielzeug!
- Eine genaue Überwachung ist erforder-

lich, wenn das Produkt von oder in der Nähe von Kindern oder gebrechlichen Personen verwendet wird.

- Betreiben Sie das Gerät nicht nach einer Fehlfunktion, wenn es heruntergefallen ist, oder in irgendeiner Weise beschädigt erscheint. Senden Sie das komplette Produkt zur Inspektion, Reparatur oder zum Austausch an den Hersteller zurück.
- Bevor Sie das Netzkabel ausstecken, stellen Sie sicher, dass das Gerät ausgeschaltet ist. Wenn Sie dieses berühren, achten Sie darauf, dass Ihre Hände trocken sind, um einen elektrischen Schlag zu vermeiden.
- Dieses Produkt sollte nicht in unmittelbarer Nähe von Wasser wie z.B. Badewanne, Waschbecken, Schwimmbad usw. verwendet werden, bei welcher die Gefahr des Eintauchens oder Sprit-

zens besteht.

- Schließen Sie das Gerät niemals an ein Verlängerungskabel oder eine Steckdosenleiste an!
- Verwenden Sie die Zitruspresse nicht im Außenbereich!
- Benutzen Sie das Produkt so wie in diesem Handbuch beschrieben. Jede andere Verwendung, die nicht vom Hersteller empfohlen wird, kann zu Bränden, Stromschlägen oder Verletzungen von Personen führen und die Garantie aufheben.
- Betreiben Sie das Gerät nicht unbeaufsichtigt. Sollten Sie den Raum verlassen, schalten Sie das Gerät immer aus.
- Ziehen Sie den Stecker aus der Steckdose.
- Verwenden Sie nur Original-Zubehör.

- **Warnung!** Lassen Sie bitte kleine Kinder nicht mit Folie spielen. Es besteht Erstickungsgefahr!
- **Betriebszeit:** Schalten Sie das Gerät für 15s ein, dann schalten Sie es für 15s als Arbeitszyklus aus. Sobald Sie das Produkt für 10 Zyklen betrieben haben, sollten Sie den Betrieb stoppen und das Gerät für 30min ausschalten, um es abzukühlen.
- Geräte können von Personen mit eingeschränkten physischen, sensorischen oder geistigen Fähigkeiten oder mangelnder Erfahrung und Wissen verwendet werden, wenn sie eine angemessene Aufsicht oder ausführliche Anleitung zur Benutzung des Geräts in einer sicheren Weise bekommen haben und wenn sie die damit verbundenen Gefahren verstehen.



Vielen Dank, dass Sie sich für ein Produkt von Arendo entschieden haben. Damit Sie lange Freude mit Ihrem erworbenen Gerät haben, lesen Sie sich bitte die nachfolgende Bedienungsanleitung aufmerksam durch.

### 1. Lieferumfang

- Zitruspresse
- Bedienungsanleitung

### 2. Technische Daten

Spannungsversorgung	220-240 V ~50/60Hz
Leistungsaufnahme	40 W
Schutzklasse	II
Kapazität	1200 ml
Geräuscentwicklung	ca. 45 dBA
Kabellänge	~ 1m

### 3. Produktdetails

Nummer	Beschreibung
1	Basis (Motoreinheit)
2	Übertragungsachse
3	Krug
4	Ausgussöffnung
5	Achsverlängerung
6	Saftbehälter
7	Filter
8	Presskegel
9	Presskegel-Abdeckung
10	Deckel

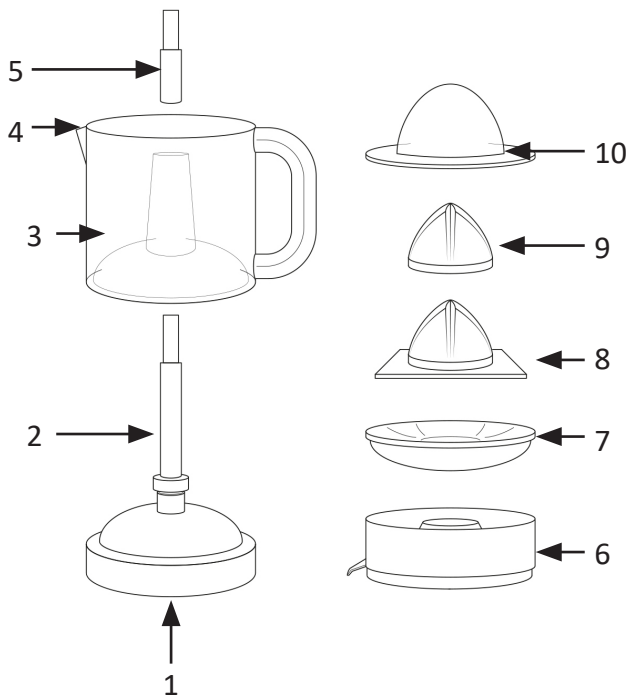

#### 4. Montage

1. Drücken Sie den Motorschaft (2) bis zum Anschlag auf die Basiseinheit.
2. Setzen Sie den Krug (3) auf die Basiseinheit (1). Nun haben sie die Möglichkeit den vorhandenen Krug (3) als Saftbehälter zu verwenden oder einen separaten Behälter zu benutzen. Wenn Sie einen separaten Saftbehälter verwenden wollen, müssen Sie die Achsverlängerung (5) aufstecken und anschließend den Saftbehälter (6) auflegen. Wenn Sie keinen separaten Saftbehälter verwenden möchten, sondern den Krug (3) benutzen möchten, lassen Sie die Teile 5 und 6 weg.
3. Setzen Sie anschließend den Filter (7) und den Pressekegel (8) auf das Gerät auf.

#### 5. Benutzung

Entnehmen Sie das Gerät aus der Verpackung und entfernen Sie jegliches Verpackungsmaterial. Stellen Sie es auf eine gerade feste Fläche.

- Stecken Sie den Stecker in eine ordnungsgemäß angeschlossene Steckdose.
- Entnehmen Sie die Pressekegel-Abdeckung (9) und den Deckel (10).
- Halbieren Sie die entsprechenden Zitrusfrüchte, bevor Sie diese pressen.
- Halten Sie die Zitrusfrucht mit einer und die Zitruspresse mit der anderen Hand fest, während Sie mit der halben Zitrusfrucht auf den Pressekegel drücken.



Hinweis: Der Pressekegel beginnt sich selbständig zu drehen. Drücken Sie nicht zu fest auf den Pressekegel, da das Gerät bei zu starkem Druck stoppt.

Ziehen Sie nach dem Gebrauch den Netzstecker aus der Steckdose und reinigen Sie das Gerät.



Hinweis: Stellen Sie sicher, dass Sie die fertigen Säfte kühl lagern. Beachten Sie, dass die Säfte nicht länger als einen Tag gelagert werden sollten. Bewahren Sie die Säfte nicht in Metallbehältern auf, da die Säure des Saftes die Oberfläche angreifen und den Geschmack beeinträchtigen kann.

## 6. Reinigung und Pflege

Ziehen Sie vor der Reinigung den Netzstecker des Gerätes aus der Steckdose. Tauchen Sie die Basisstation mit dem Motor auf keinen Fall in Wasser!

Verwenden Sie ferner keinesfalls scheuernde oder aggressive Reinigungsmittel zum Reinigen des Gerätes. Wir empfehlen, die Zitruspresse nach jedem Gebrauch zu reinigen.

- Reinigen Sie die Basisstation mit einem leicht angefeuchtetem Tuch.
- Die anderen Bauteile des Gerätes können Sie mit Wasser und einem milden Reinigungsmittel reinigen.
- Der Saftbehälter (6), der Filter (7), der Presskegel (8) sowie die Presskegel-Abdeckung (9) sind spülmaschinengeeignet. Achten Sie darauf, dass die Reinigungsmittel nicht zu hoch dosiert sind.
- Lassen Sie im Anschluss alle Teile ausreichend trocknen, bevor Sie das Gerät wieder montieren.

Lagern Sie die Zitruspresse mit aufgelegtem Deckel, um die Bauteile vor Staub zu schützen. Bewahren Sie das Gerät in der Original-Verpackung auf, wenn Sie es über einen langen Zeitraum nicht benutzen wollen.

## 7. Drehrichtung ändern

Drücken Sie bitte zweimal kurz hintereinander auf den eingebauten Presskegel, um die Drehrichtung zu ändern.

*Hinweis: Sollte der Presskegel blockieren, kann es passieren, dass die Drehrichtung ebenfalls geändert wird.*



## 8. Sicherheitshinweise und Haftungsausschluss

Versuchen Sie nie das Gerät zu öffnen, um Reparaturen oder Umbauten vorzunehmen. Vermeiden Sie Kontakt zu den Netzspannungen. Schließen Sie das Produkt nicht kurz. Das Gerät ist nicht wasserdicht, bitte verwenden Sie es nur im Trocknen. Schützen Sie es vor hoher Luftfeuchtigkeit, Wasser und Schnee. Halten Sie das Gerät von hohen Temperaturen fern. Setzen Sie das Gerät keinen plötzlichen Temperaturwechseln oder starken Vibrationen aus, da dies die Elektronikteile beschädigen könnte. Prüfen Sie vor der Verwendung das Gerät auf Beschädigungen.

Das Gerät sollte nicht benutzt werden, wenn es einen Stoß abbekommen hat oder in sonstiger Form beschädigt wurde. Beachten Sie bitte die nationalen Bestimmungen und Beschränkungen. Nutzen Sie das Gerät nicht für andere Zwecke als die, die in der Anleitung beschrieben sind. Dieses Produkt ist kein Spielzeug. Bewahren Sie es außerhalb der Reichweite von Kindern oder geistig beeinträchtigten Personen auf. Jede Reparatur oder Veränderung am Gerät, die nicht vom ursprünglichen Lieferanten durchgeführt wird, führt zum Erlöschen der Gewährleistungs- bzw. Garantieansprüche. Das Gerät darf nur von Personen benutzt werden, die diese Anleitung gelesen und verstanden haben. Die Gerätespezifikationen können sich ändern, ohne dass vorher gesondert darauf hingewiesen wurde.



## 9. Entsorgungshinweise

Elektrische und elektronische Geräte dürfen nach der europäischen WEEE Richtlinie nicht mit dem Hausmüll entsorgt werden. Deren Bestandteile müssen getrennt der Wiederverwertung oder Entsorgung zugeführt werden, weil giftige und gefährliche Bestandteile bei unsachgemäßer Entsorgung die Umwelt nachhaltig schädigen können.

Sie sind als Verbraucher nach dem Elektro- und Elektronikgerätegesetz (ElektroG) verpflichtet, elektrische und elektronische Geräte am Ende ihrer Lebensdauer an den Hersteller, die Verkaufsstelle oder an dafür eingerichtete, öffentliche Sammelstellen kostenlos zurückzugeben. Einzelheiten dazu regelt das jeweilige Landesrecht. Das Symbol auf dem Produkt, der Betriebsanleitung oder/und der Verpackung weist auf diese Bestimmungen hin. Mit dieser Art der Stofftrennung, Verwertung und Entsorgung von Altgeräten leisten Sie einen wichtigen Beitrag zum Schutz unserer Umwelt.



WEEE Richtlinie 2012/19/EU  
WEEE Register-Nr: DE 67896761

Hiermit erklärt die Firma WD Plus GmbH, dass sich das Gerät 304556/20200428NB141 in Übereinstimmung mit den grundlegenden Anforderungen und den übrigen einschlägigen Bestimmungen befindet. Eine vollständige Konformitätserklärung erhalten Sie unter: WD Plus GmbH, Wohlenbergstraße 16, 30179 Hannover

## Usage and safety instructions

- Read the user manual completely before using this product! Keep it for future reference.
- Before using the appliance, check whether the voltage indicated on the rating plate matches that of your mains supply!
- Do not pull the cable if you want to disconnect the plug from the power source. Always pull the plug itself!
- Disconnect the plug from the power source if the appliance is not being used! Do not leave the product unattended!
- This appliance is intended for personal use only!
- Cleaning and maintenance should not be carried out by children.
- This appliance can be operated by children from 8 years of age and above, as well as by people with reduced physical,

sensory or mental capacities or who lack knowledge or experience, if they have been supervised or instructed regarding safe use of the appliance, and they understand the resultant dangers.

- Never immerse it in water for cleaning. Wipe the body with a dry cloth.
- Use the product only on a flat surface.
- Disconnect the appliance from the mains when it is not being used or during cleaning.
- Ensure that the cable does not come into contact with any hot or moist surfaces.
- Do not turn on the appliance if you find a defect in the power cord. Contact the manufacturer of the product in such cases.
- Never move the appliance during operation.
- The product should be opened or re-

- paired only by qualified technicians!
- Remove the packaging material and check if the appliance is in proper working condition before using it.
  - Ensure that children do not play with the appliance or the packaging material!
  - In the interest of child safety, do not leave any packaging components (plastic bags, cardboard, polystyrene, etc.) lying around.
  - This product is not a toy!
  - Close supervision is required if the product is used by or near children or frail persons.
  - Do not use the appliance after a malfunction, if it has been dropped, or appears to be damaged in any way. Return the complete product to the manufacturer for inspection, repair or replacement.



- Ensure that the appliance is switched off before disconnecting the mains cable. If you touch it, make sure that your hands are dry to avoid electric shock.
- This product should not be used near water, such as a bathtub, washbasin, swimming pool, etc., where there is a risk of immersion or splashing.
- Never connect the appliance to an extension cable or power strip!
- Do not use the citrus fruit squeezer outdoors!
- Use the product as described in this manual. Using the appliance for any other purpose which is not recommended by the manufacturer may cause fire, electric shock or physical injury and void the guarantee.
- Never operate the appliance unsupervised. Always switch off the appliance if you leave the room.

Disconnect the plug from the mains socket.

- Only use original spare accessories.
- Warning! Please do not allow small children to play with the foil. Danger of suffocation!
- Operating period: Turn on the appliance for 15s, then turn it off for 15s as one cycle of operation. After operating the product for 10 cycles, you should stop the operation and turn off the appliance for 30min to cool it down.
- Devices may be used by persons with reduced physical, sensory or mental capabilities or lack of experience and knowledge, provided that they have received proper supervision or detailed instructions for using the device in a safe manner and that they understand the hazards involved.

Thank you for choosing an Arendo product. Please read the following user manual carefully so that you can enjoy the purchased product for a long time.

### 1. Scope of delivery

- Citrus fruit squeezer
- User manual

### 2. Technical data

Power supply	220-240 V ~50/60Hz
Power consumption	40 W
Protection class	II
Capacity	1200 ml
Noise emission	approximately 45 dBA
Cable length	~ 1m

### 3. Product details

Number	Description
1	Base (motor unit)
2	Transmission shaft
3	Jug
4	Spout opening
5	Shaft extender
6	Juice container
7	Filter
8	Pressing cone
9	Pressing cone cover
10	Lid

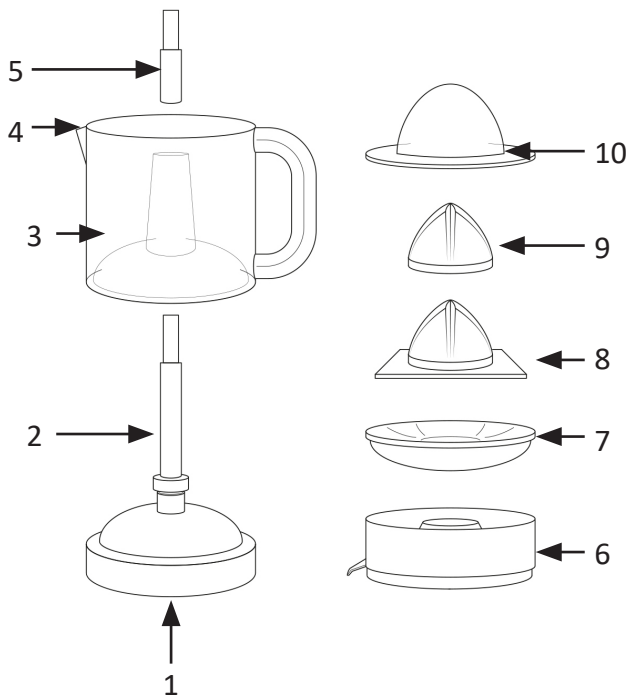

#### 4. Assembly

1. Push the motor shaft (2) as far as it goes into the base unit.
2. Place the jar (3) on the base unit (1). Now you have the option of using the existing jug (3) as a juice container or to use a separate container. If you want to use a separate juice container, you need to attach the shaft extender (5) and then mount the juice container (6). If you do not want to use a separate juice container but want to use the jug (3), skip parts 5 and 6.
3. Then place the filter (7) and the pressing cone (8) on the appliance.

#### 5. Usage

Take the appliance out of the package and remove all the packaging material. Place it on a flat and firm surface.

- Connect the plug to a properly installed socket.
- Remove the pressing cone cover (9) and the lid (10).
- Cut the desired citrus fruit into two halves before squeezing them.
- Hold the citrus fruit with one hand and the squeezer with the other hand while pushing down on the pressing cone with half the citrus fruit.



Note: The pressing cone starts to turn automatically. Do not press too hard on the cone because the appliance stops if the pressure is too much.

After usage, remove the power cord from the socket and then clean the appliance.



Note: Ensure that you refrigerate the juice after extraction. Remember that the juice should not be stored for more than one day. Do not keep the juice in metal containers because the acid in the juice may affect the surface and impair the taste.

## 6. Cleaning and Care

Disconnect the plug of the appliance from the mains socket before cleaning. Never immerse the base unit along with the motor in water!

Never use scouring or aggressive cleaning agents to clean the appliance. We recommend that you clean the citrus squeezer after each use.

- Clean the base unit with a slightly dampened cloth.
- The other components of the appliance can be cleaned with water and a mild cleaning agent.
- The juice container (6), the filter (7), the pressing cone (8) and the pressing cone cover (9) are dishwasher safe. Ensure that you do not use too much cleaning agent.
- Allow the parts to dry adequately before assembling the appliance again.

Store the citrus squeezer with the lid in place to protect the components from dust. Store the appliance in the original packaging, if you do not want to use it for a long period.

## 7. Changing the direction of rotation

Please press the built-in pressing cone twice in quick succession, to change the direction of rotation.

*Note: The direction of rotation may change if the pressing cone is blocked.*



## 8. Safety instructions and disclaimer

Never try to open the appliance to repair or make modifications. Avoid contact with the mains voltage. Do not short-circuit the product. The appliance is not waterproof, therefore please use it only in dry surroundings. Protect it from high humidity, water and snow. Do not expose the appliance to high temperatures. Do not expose the appliance to sudden changes in temperature or strong vibrations, as this could damage the electronic components. Check the appliance for damage before using it.

The appliance should not be used if it has been subject to impact or has been damaged in any other manner. Please comply with the local regulations and res-

trictions. Do not use the appliance for purposes other than those described in the user manual. This product is not a toy. Keep it out of the reach of children or mentally disabled persons. Any repairs or modifications to the appliance not carried out by the original supplier will void any warranty and guarantee claims. The appliance should only be used by those who have read and understood this user manual. The specifications of the appliance may be changed without any special prior notification.



### 9. Disposal instructions

In line with the European WEEE directive, electrical and electronic appliances should not be disposed of along with domestic waste. Their components have to be separately sent for recycling or disposal, because improper disposal of toxic and dangerous components may permanently damage the environment.

According to the electrical and electronic equipment act (ElektroG), you are obliged (as a consumer) to return (free of charge) electrical and electronic appliances to the manufacturer, the point of sale or public collection points at the end of their service life. The relevant local laws regulate the details in this regard. The symbol displayed on the product, in the user manual or/and on the packaging refers to these regulations. With this manner of sorting, recycling and disposal of used appliances, you make an important contribution towards protecting our environment.



WEEE directive 2012/19/EU

WEEE Register no.: DE 67896761

The company WD Plus GmbH hereby certifies that the appliance 304556/20200428NB141 complies with the fundamental requirements and all other relevant stipulations. A complete conformity statement can be obtained from: WD Plus GmbH, Wohlenbergstraße 16, 30179 Hannover

WD Plus GmbH  
Wohlenbergstraße 16  
D 30179 Hannover