



Water Kettle Steam

User Manual

Mod.-Nr.: 304906

arendo



Table of contents

1. Deutsch	3
2. Italiano	16
3. Français	28
4. Español	40
5. English	52



Wichtige Sicherheitshinweise für dieses Gerät

- Benutzen Sie dieses Gerät ausschließlich für den privaten und den dafür vorgesehenen Zweck. Es ist nicht für den gewerblichen Gebrauch bestimmt.
- Benutzen Sie es nicht im Freien und halten Sie es vor Hitzequellen (z.B. Elektroherd) und direkter Sonneneinstrahlung fern. Stellen Sie das Gerät nicht in der direkten Nähe von Wasserquellen (z.B. Waschbecken) auf.
- Benutzen Sie dieses Gerät nicht mit feuchten Händen.

- Wählen Sie eine geeignete Unterlage, damit das Gerät nicht umkippen kann.
- Ziehen Sie den Netzstecker bei Nichtbenutzung oder zur Reinigung aus der Steckdose.
- Betreiben Sie das Gerät.
entsprechend der Spannung, die auf der Gerätekennzeichnung ersichtlich ist.
- Kinder sollten beaufsichtigt werden, um sicherzustellen, dass sie mit dem Gerät nicht spielen.
- Dieses Gerät kann von Kindern ab 8 Jahren und darüber sowie von Personen mit verringerten physischen, sensorischen oder mentalen Fähigkeiten oder

Mangel an Erfahrung und Wissen benutzt werden, wenn sie beaufsichtigt oder bezüglich des sicheren Gebrauchs des Gerätes unterwiesen wurden und die daraus resultierenden Gefahren verstehen.

- Reinigung und Benutzerwartung dürfen nicht durch Kinder durchgeführt werden, es sei denn, sie sind älter als 8 Jahre und beaufsichtigt.
- Halten Sie das Gerät und das Kabel außerhalb der Reichweite von Kindern fern, die unter 8 Jahren alt sind.

- Zur Sicherheit bitte keine Verpackungsteile (Plastikbeutel, Karton, Styropor, etc.) für Kinder erreichbar liegen lassen.
- Füllen Sie den Wassertank ausschließlich mit kaltem Wasser und kochen Sie übriggebliebenes Wasser kein zweites Mal auf.
- Bewegen Sie das Gerät nicht, während es in Betrieb ist.
- Öffnen Sie nicht den Deckel in Betrieb. Es könnte zu Verbrennungen kommen!
- Während des Betriebes tritt Wasserdampf an der Geräteoberseite aus. Halten Sie sich von dem austretenden Wasserdampf fern. Es besteht Verbrennungsgefahr!

- Das Heizelement bleibt auch nach dem Abschalten noch für eine längere Weile heiß. Stellen Sie sicher, dass niemand das Innere des Behälters berührt. Es besteht Verbrennungsgefahr!
- Benutzen Sie das Gerät nur mit der mitgelieferten Abstellvorrichtung.
- Lassen Sie etwas Abstand zu anderen Gegenständen und Wänden, sodass die Luft frei zirkulieren kann. Decken Sie das Gerät nicht ab.
- Kochen Sie keine anderen Flüssigkeiten als Wasser auf.

- Betreiben Sie das Gerät keinesfalls ohne eingesetzten Kalkfilter, da ansonsten kochendes Wasser herausspritzen kann.
- Während des Betriebs wird das Gehäuse des Wasserkochers heiß. Fassen Sie den Wasserkocher nur an den dafür vorgesehenen Tragegriff an.
- Wenn die Netzanschlussleitung dieses Gerätes beschädigt wird, muss sie durch den Hersteller oder seinen Kundendienst oder eine ähnlich qualifizierte Person ersetzt werden, um Gefährdungen zu vermeiden.

- Kinder dürfen nur unter Aufsicht oder Anleitung zur Benutzung das Gerät verwenden oder reinigen.
- Überfüllen Sie den Wasserkocher nicht, da anderenfalls Wasser herauspritzen kann.
- Der Wasserstand muss zwischen den Maximal und Minimal-Markierungen liegen!

Vielen Dank, dass Sie sich für ein Produkt von Arendo entschieden haben. Damit Sie auch lange Freude mit dem erworbenen Gerät haben, lesen Sie sich bitte die nachfolgende Kurzanleitung aufmerksam durch. Prüfen Sie vor Inbetriebnahme der gelieferten Ware, ob diese vollständig, fehlerfrei und unbeschädigt ist.

1. Lieferumfang

- Wasserkocher
- Bodenplatte mit Anschlussleitung
- Kurzanleitung

2. Technische Daten

Spannungsversorgung	220-240 V AC, 50/60 Hz
Leistungsaufnahme	1500-1800 W
Wasser-Füllmenge	max. 1,5 l
Features	<ul style="list-style-type: none"> • Automatische Abschaltung • Kalkfilter • akustisches Signal • Temperaturindikator

3. Produkt-Details

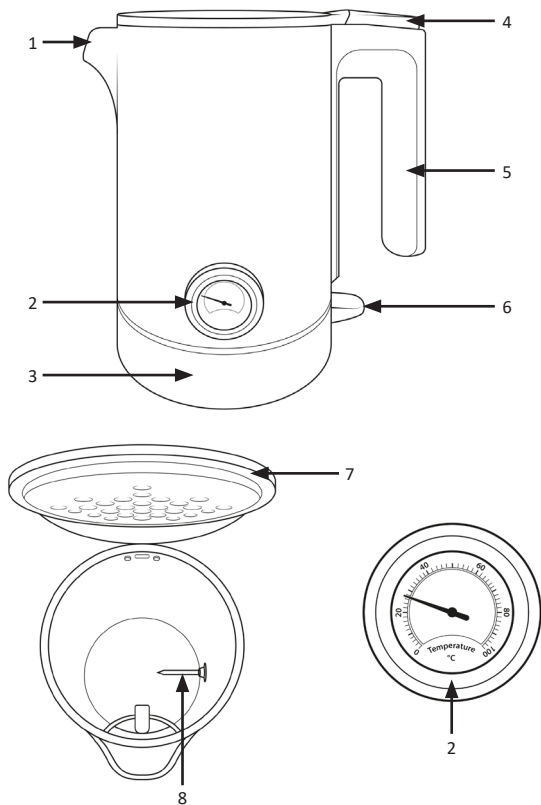

Nummer	Bezeichnung
1	Wasserauslass
2	Thermometer
3	Basisstation mit Anschlusskabel
4	Deckel-Öffner
5	Handgriff
6	ON/OFF-Schalter
7	Deckel
8	Temperaturmesser

4. Erst-Inbetriebnahme

Kontrollieren Sie bei Erstinbetriebnahme des Gerätes nochmals die Unversehrtheit des Produkts bzw. der Bauteile sowie die Funktion. Entnehmen Sie den Wasserkocher und die Basisstation aus der Verpackung und schließen Sie die Basis an eine vorschriftsmäßig installierte Schutzkontakt-Steckdose an.

Wischen Sie die Oberfläche des Wasserkochers mit einem leicht angefeuchteten Tuch ab. Um eventuelle Herstellungsrückstände zu beseitigen, füllen Sie den Wasserbehälter vor dem ersten Gebrauch erstmalig bis zur Maximal-Markierung mit kaltem Wasser auf. Kochen Sie das Wasser auf, indem Sie die „ON/OFF“-Taste (6) nach unten in Richtung „ON“ drücken. Die LED in der „ON/OFF“-Taste (6) beginnt zu leuchten. Der Wasserkocher kocht anschließend das Wasser auf. Schütten Sie das Wasser nach dem ersten Kochvorgang weg.

Dieses Gerät ist dazu bestimmt, im Haushalt und ähnlichen Anwendungen verwendet zu werden wie beispielsweise: In Küchen für Mitarbeiter in Läden, Büros und anderen gewerblichen Bereichen, in landwirtschaftlichen Anwesen, von Kunden in Hotels, Motels und anderen Wohneinrichtungen sowie in Frühstückspensionen. Betreiben Sie das Gerät nie unbeaufsichtigt und prüfen Sie es vor jeder Benutzung auf eventuelle Beschädigungen und korrekten Zusammenbau.

5. Benutzung

Drücken Sie auf den Deckel-Öffner (4). Der Kipp-Deckel öffnet sich. Füllen Sie den Wasserkocher mit kaltem Wasser auf und drücken Sie den Deckel nach unten, bis dieser einrastet.

Hinweis: An der Innenseite befindet sich eine Skala. Bitte befüllen Sie den Behälter nicht über die Maximal-Markierung. Falls der Wasserkocher überfüllt ist, kann kochendes Wasser herausspritzen. Setzen Sie anschließend den Wasserkocher auf die Bodenplatte auf. Betätigen Sie die „ON/OFF“-Taste (6). Der Kochvorgang startet, die Taste beginnt zu leuchten. Sobald das Wasser die Ziel-Temperatur erreicht hat, schaltet sich der Wasserkocher ab. Das Heizelement schaltet sich automatisch ab und der Vorgang ist beendet. Das Gerät kann nun angehoben und das Wasser verwendet werden.

6. Entkalken und Reinigung

Wir empfehlen den Wasserkocher je nach Nutzungsintensität in regelmäßigen Abständen zu entkalken. Bitte ziehen Sie vor der Reinigung stets den Netzstecker und warten Sie, bis das Gerät vollständig abgekühlt ist. Der Kalkfilter befindet sich vor der Ausguss-Öffnung. Öffnen Sie den Deckel und drücken Sie die Plastikflasche des Kalkfilters nach unten, um den Filter zu entnehmen. Spülen Sie den Filter gründlich mit warmen Wasser aus und setzen Sie diesen danach wieder in die Halterung ein. Achten Sie beim Einsetzen darauf, dass der Kalkfilter in der Führungsschiene sitzt. Bitte verwenden Sie zum Entkalken des Wasserbehälters ausschließlich handelsübliche Entkalkungsmittel auf Zitronensäurebasis. Die Dosierung für das Entkalkungsmittel entnehmen Sie der Verpackung bzw. dem Beipackzettel. Die Heizplatte soll nicht eigens gereinigt werden. Bearbeiten Sie die Heizplatte niemals mit harten Gegenständen. Zur äußeren Reinigung des Wasserkochers nutzen Sie nur ein mit Wasser angefeuchtetes Tuch. Verwenden Sie zur Reinigung keine scheuernden Gegenstände wie Drahtbürste oder Stahlschwamm. Bitte benutzen Sie auf keinen Fall Reinigungsmittel, die die Oberfläche angreifen oder bei Verzehr gesundheitlich bedenklich sind! Um die Gefahr eines elektrischen Schlags zu vermeiden, tauchen Sie das Gerät, das Netzkabel oder den Stecker niemals in Wasser oder andere Flüssigkeiten.

**ACHTUNG!**

7. Sicherheitshinweise und Haftungsausschluss

Versuchen Sie bitte nie das Gerät zu öffnen, um eigenständig Reparaturen oder Umbauten vorzunehmen. Vermeiden Sie den Kontakt zu den Netzspannungen. Das Gerät ist nur bei gezogenem Stecker spannungsfrei. Schließen Sie bitte das Produkt auch nicht kurz. Vergessen Sie außerdem nicht, den Netzstecker bei Nichtgebrauch oder Gewitter vollständig herauszuziehen. Das Gerät ist nicht für den Betrieb im Freien zugelassen. Bitte verwenden Sie es ausschließlich im trockenen Bereich.

Schützen Sie es vor hoher Luftfeuchtigkeit, Wasser und Schnee. Halten Sie unbedingt das Gerät von hohen Außentemperaturen fern. Setzen Sie das Gerät keinen plötzlichen Temperaturwechseln oder starken Vibrationen aus, da dies die Elektronikteile beschädigen könnte. Prüfen Sie vor der Verwendung das Gerät auf eventuelle Beschädigungen. Das Gerät sollte nicht benutzt werden, wenn es einen Stoß abbekommen hat oder in anderer Form beschädigt worden ist. Kontaktieren Sie in diesem Fall unseren Kundenservice. Beachten Sie bitte auch die nationalen Bestimmungen und Beschränkungen.

Nutzen Sie das Gerät nicht für andere Zwecke als die, die in der dieser Anleitung beschrieben sind. Dieses Produkt ist kein Spielzeug. Bewahren Sie es außerhalb der Reichweite von Kindern oder geistig beeinträchtigten Personen auf. Benutzen Sie das Gerät nur mit der mitgelieferte Bodenplatte. Jede Reparatur oder Veränderung am Gerät, die nicht vom ursprünglichen Lieferanten durchgeführt wird, führt zum Erlöschen der Gewährleistungs- bzw. Garantieansprüche. Das Gerät darf nur von Personen benutzt werden, die diese Anleitung gelesen und verstanden haben. Die Gerätespezifikationen können sich ändern, ohne dass vorher gesondert darauf hingewiesen wurde.

Dieses Gerät ist nicht dafür bestimmt, durch Personen (einschließlich Kinder) mit eingeschränkten physischen, sensorischen oder geistigen Fähigkeiten oder mangels Erfahrung und/oder mangels Wissen benutzt zu werden, es sei denn, sie werden durch eine für ihre Sicherheit zuständige Person beaufsichtigt oder erhalten von ihr Anweisungen, wie das Gerät zu benutzen ist.



8. Entsorgungshinweise

Elektrische und elektronische Geräte dürfen nach der europäischen WEEE Richtlinie nicht mit dem Hausmüll entsorgt werden. Deren Bestandteile müssen getrennt der Wiederverwertung oder Entsorgung zugeführt werden, weil giftige und gefährliche Bestandteile bei unsachgemäßer Entsorgung die Umwelt nachhaltig schädigen können. Sie sind als Verbraucher nach dem Elektroggesetz (ElektroG) verpflichtet, elektrische und elektronische Geräte am Ende ihrer Lebensdauer an den Hersteller, die Verkaufsstelle oder an dafür eingerichtete, öffentliche Sammelstellen kostenlos zurückgeben. Einzelheiten dazu regelt das jeweilige Landesrecht. Das Symbol auf dem Produkt, der Betriebsanleitung oder/und der Verpackung weist auf diese Bestimmungen hin. Mit dieser Art der Stofftrennung, Verwertung und Entsorgung von Altgeräten leisten Sie einen wichtigen Beitrag zum Schutz unserer Umwelt.



WEEE Richtlinie 2012/19/EU
WEEE Register-Nr: DE 67896761

Hiermit erklärt die Firma WD Plus GmbH, dass sich das Gerät 304906 in Übereinstimmung mit den grundlegenden Anforderungen und den übrigen einschlägigen Bestimmungen befindet. Eine vollständige Konformitätserklärung erhalten Sie bei: WD Plus GmbH, Wohlenbergstraße 16, 30179 Hannover



Important safety guidelines for this appliance

- This appliance is meant exclusively for personal use and for the intended purpose. It is not intended for commercial use.
- Do not use the appliance outdoors and keep it away from sources of heat (e.g., electric stove) and direct sunlight. Please do not keep the appliance in immediate proximity to water sources (e.g., washbasin).
- Do not use this appliance with wet hands.
- Keep it on an suitable surface so that it does not tip over.

- Disconnect the power plug from the mains socket when the appliance is not being used or for cleaning.
- Operate the appliance only with the voltage indicated on the appliance label.
- Children should be supervised to ensure that they do not play with the appliance.
- This appliance may be operated by children from 8 years of age and above, as well as by people with reduced physical, sensory or mental capacities or who lack knowledge or experience, if they have been supervised or instructed regarding safe use of

the appliance, and understand the resultant dangers.

- Cleaning and user maintenance must not be carried out by children unless they are older than 8 years and supervised.
- Keep the appliance and the cable out of the reach of children aged less than 8 years.
- In the interest of child safety, please do not leave any packaging material (plastic bags, cardboard, polystyrene, etc.) lying around.
- Fill the water tank only with cold water and do not boil the remaining water a second time.

- Do not move the appliance when it is being operated.
- Do not open the cover during operation. This may cause burns!
- Steam escapes from the top of the appliance during the operation. Stay away from the escaping steam. There is a risk of burns!
- The heating element remains hot for some time even after the appliance is switched off. Ensure that nobody touches the inside of the container. There is a risk of burns!
- Use the appliance only with the supplied shut-off device.

- Provide clearance to other objects and walls so that the air can circulate freely. Do not cover the appliance.
- Do not boil any liquids other than water.
- As far as possible, do not operate the appliance without the anti-scale filter, otherwise boiling water may spurt out.
- The housing of the kettle becomes hot during operation. Hold the kettle only using the handle provided for this purpose.
- If the mains power cable of this appliance is damaged, it should

be replaced by the manufacturer, his after-sales service personnel or by an equally qualified person, so as to prevent any risk.

- Children should use or clean the appliance only under supervision or guidance.
- Do not overfill the kettle, otherwise water may spurt out.
- The water level should be between the maximum and minimum marks!

Thank you for choosing an Arendo product. Please read the following user manual carefully so that you can enjoy the purchased product for a long time. Before using the product, first check that the delivered item is complete, accurate and undamaged.

1. Scope of delivery

- Kettle
- Baseplate with connection cable
- User manual

2. Technical data

Power supply	220-240 V AC, 50/60 Hz
Power consumption	1500-1800 W
Water filling capacity	max. 1.5 l
Features	<ul style="list-style-type: none"> • Automatic switch off • Anti-scale filter • Analogue temperature indicator

3. Product details

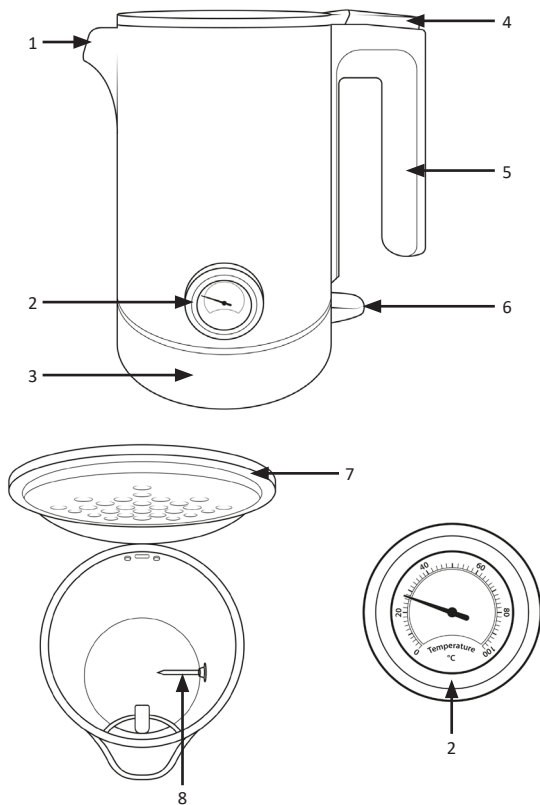

Number	Name
1	Water outlet
2	Thermometer
3	Base station with connection cable
4	Lid opener
5	Handle
6	ON/OFF button
7	Lid
8	Temperature gauge

4. Initial use

Check if the product and the components are intact and if the appliance is working properly when using it for the first time. Remove the kettle and the base station out of the packaging and connect the base to a properly installed earthed socket.

Wipe the surface of the kettle using a slightly dampened cloth. To remove any manufacturing residues, fill the water container once with cold water up to the maximum mark before using it for the first time. Boil the water by pressing the "ON/OFF" button (6) down in the direction of "ON". The power indicator in the "ON/OFF" button (6) starts glowing. The kettle then boils the water. Discard the water after the initial boiling.

This appliance is intended for domestic use and similar applications such as: In staff kitchens, in shops, offices and other business areas, in agricultural properties, by customers in hotels, motels and other residential facilities as well as B&Bs. Do not operate the appliance unattended and check it for damage and proper assembly before using it each time.

5. Usage

Press the Lid-opener (4). The tilting lid opens. Fill the kettle with cold water and press the lid down until it locks into place.

Note: A scale is provided on the inside. Do not fill the container above the maximum mark. The boiling water may spurt out if the kettle is overfilled. Then, place the kettle on the base plate. Press the "ON/OFF" button (6). The boiling process starts and the button starts to glow. As soon as the water reaches the set temperature, the kettle switches off. The heating element switches off automatically and the boiling process is stopped. The appliance can now be lifted and the water can be used.

6. Descaling and cleaning

We recommend to descale the kettle at regular intervals depending upon the intensity of use. Before cleaning, pull out the power plug and wait until the appliance cools down completely. The anti-scale filter is located in front of the spout opening. Open the lid and press the plastic tab of the anti-scale filter down to remove the filter. Rinse the filter thoroughly using warm water and then replace it back into its position. When replacing, ensure that the anti-scale filter sits properly in the guide rail. Please use only commercially available descaling agents based on citric acid to descale the water container. For the appropriate dosage, please refer to the specifications on the package or insert of the descaling agent. The heating plate should not be specifically cleaned. Do not use any hard objects on the heating plate. Use only a damp cloth for cleaning the kettle externally. Do not use any abrasive items like wire brush or steel sponge for cleaning. Never use any cleaning agents which may corrode the surface or present a health risk if consumed! Never immerse the appliance, the power cable or the plug in water or in any other liquid to prevent risk of electric shock.

**CAUTION!**

7. Safety instructions and disclaimer

Please do not try to open the appliance to carry out repairs or modifications by yourself. Avoid contact with the mains supply. The appliance does not carry current only when disconnected. Please do not short-circuit the product. Do not forget to disconnect the power cord when the appliance is not being used or during thunderstorms. The appliance is not approved for outdoor use. Please use it only in dry surroundings.

Protect it from high humidity, water and snow. Never expose the appliance to high outside temperatures. Do not expose the appliance to sudden changes in temperature or strong vibrations, as this could damage the electronic components. Check the appliance for any damages before using it. The appliance should not be used if it has been subject to impact or has been damaged in some other way. Get in touch with our customer service department in such cases. Please follow the local regulations and restrictions.

Do not use the appliance for purposes other than those described in this manual. This product is not a toy. Keep it out of the reach of children or mentally disabled persons. Use the appliance only with the supplied base plate. Any repairs or modifications to the appliance not carried out by the original supplier will void any warranty and guarantee claims. The appliance should only be used by those who have read and understood this user manual. The specifications of the appliance may be changed without any special prior notification.

This appliance is not intended to be used by individuals (including children) with reduced physical, sensory, or mental capabilities or lack of experience and/or knowledge unless they are supervised by a person responsible for their safety or have received instructions on how to use the appliance from any such authorised person.



8. Disposal instructions

In line with the European WEEE directive, electrical and electronic appliances should not be disposed of along with domestic waste. Their components must be sent for recycling or disposal separately, as improper disposal of toxic and dangerous components could permanently damage the environment. According to the Electronic Equipment Act (ElektroG), you are obliged (as a consumer) to return (free of charge) all electrical and electronic appliances to the manufacturer, the point of sale or public collection points at the end of their service life. The relevant local laws regulate the details in this regard. The symbol displayed on the product, in the user manual or/and on the packaging refers to these regulations. With this manner of sorting, recycling and disposal of used appliances, you make an important contribution towards protecting our environment.



WEEE directive 2012/19/EU

WEEE Register no.: DE 67896761

The company WD Plus GmbH hereby certifies that the appliance 304906 complies with the fundamental requirements and all other relevant stipulations. A complete conformity statement can be obtained from: WD Plus GmbH, Wohlenbergstraße 16, 30179 Hannover



Consignes de sécurité importantes pour cet appareil

- Utilisez l'appareil uniquement à des fins privées et prévues. Il n'est pas conçu pour l'usage commercial.
- Ne l'utilisez pas en extérieur et maintenez-le éloigné de sources de chaleur (p. ex. cuisinière électrique) et du rayonnement solaire direct. Ne placez pas l'appareil à proximité de sources d'eau (telles que des éviers).
- N'utilisez pas cet appareil avec des mains humides.
- Choisissez une surface adéquate afin que l'appareil ne puisse pas basculer.

- Débranchez la prise secteur si vous n'utilisez pas l'appareil ou pour le nettoyage.
- Nettoyez l'appareil. en fonction de la tension indiquée sur la plaque signalétique de l'appareil.
- Les enfants doivent être surveillés pour s'assurer qu'ils ne jouent pas avec l'appareil.
- Cet appareil peut être utilisé par des enfants de plus de 8 ans et des personnes avec des capacités physiques, sensorielles ou mentales diminuées, ou un manque d'expérience et de savoir s'ils sont surveillés ou s'ils ont été instruits relativement à

un emploi sûr de l'appareil et comprennent les dangers en résultant.

- Le nettoyage et l'entretien par l'utilisateur ne doivent pas être effectués par des enfants, à moins qu'ils aient plus de 8 ans et soient surveillés.
- Maintenez l'appareil et le câble hors de la portée des enfants de moins de 8 ans.
- Pour des raisons de sécurité, ne pas laisser des parties d'emballages (sacs en plastique, carton, polystyrène, etc.) à la portée des enfants.
- Remplissez le réservoir d'eau uniquement avec de l'eau froide,

et ne chauffez pas l'eau restante une deuxième fois.

- Ne bougez pas l'appareil pendant qu'il fonctionne.
- N'ouvrez pas le couvercle pendant le fonctionnement. Cela pourrait entraîner des brûlures !
- De la vapeur d'eau sort de la partie supérieure de l'appareil durant le fonctionnement. Maintenez-vous éloigné de la vapeur d'eau émise. Il existe un risque de brûlures !
- L'élément chauffant reste chaud durant une longue période de temps, même après la mise hors tension. Assurez-vous que personne ne touche l'intérieur du

réceptif. Il existe un risque de brûlures !

- N'utilisez l'appareil qu'avec le dispositif d'arrêt livré.
- Laissez un peu de distance à d'autres objets et murs, de sorte que l'air puisse circuler librement. Ne couvrez pas l'appareil.
- Ne chauffez pas des liquides autres que de l'eau.
- Si possible, n'utilisez pas l'appareil sans le filtre anti-calcaire en place, autrement de l'eau bouillante risque de jaillir.
- Durant le fonctionnement, le boîtier de la bouilloire devient chaud. Saisissez donc la bouilloire seulement par la poignée

prévue à cette fin.

- Si le câble de connexion de cet appareil est endommagé, il doit être remplacé par le fabricant ou par son service après-vente ou par une personne présentant une qualification analogue, afin de prévenir les risques.
- Les enfants ne doivent utiliser ou nettoyer l'appareil que s'ils sont surveillés ou ont reçu une instruction sur son mode d'emploi.
- Ne remplissez pas trop la bouilloire sous risque d'éclaboussures.
- Le niveau d'eau doit se situer entre les repères de maximum et minimum !

Nous vous remercions d'avoir choisi un produit d'Arendo. Pour que vous puissiez profiter longtemps de l'appareil acquis, veuillez lire attentivement le mode d'emploi suivant. Avant la mise en service du produit livré, vérifiez s'il est complet, sans défauts et intact.

1. Contenu de la livraison

- Bouilloire
- Base avec câble de raccordement
- Mode d'emploi

2. Caractéristiques techniques

Alimentation électrique	220-240 V CA, 50/60 Hz
Puissance absorbée	1500-1800 W
Quantité de remplissage d'eau	max. 1,5 l
Caractéristiques	<ul style="list-style-type: none"> • Mise hors tension automatique • Filtre à calcaire • affichage analogique de la température

3. Particularités du produit

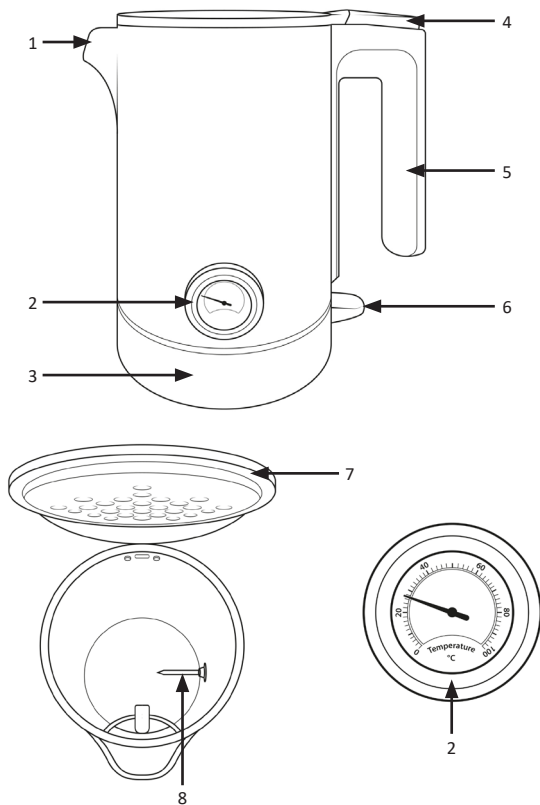

Numéro	Désignation
1	Évacuation d'eau
2	Thermomètre
3	Station de base avec câble de raccordement
4	Ouvre-couvercle
5	Poignée
6	Interrupteur ON/OFF
7	Couvercle
8	Sonde de température

4. Première mise en service

Lors de la première mise en service de l'appareil, assurez-vous une fois de plus de l'intégrité du produit ou des composants et de leur bon fonctionnement. Retirez la bouilloire et la station de base de l'emballage et branchez la base à une prise électrique correctement installée.

Essuyez la surface de la bouilloire avec un chiffon légèrement humide. Afin d'éliminer d'éventuels résidus de fabrication, remplissez le récipient d'eau avant la première utilisation avec de l'eau froide jusqu'au niveau de remplissage maximal. Faites bouillir l'eau en appuyant sur le bouton (6) «ON / OFF» vers le bas dans le sens «ON». L'indicateur de fonctionnement du bouton (6) «ON / OFF» commence à s'allumer. La bouilloire fait ensuite bouillir l'eau. Jetez l'eau après la première ébullition.

Cet appareil est conçu pour être utilisé au foyer et pour des applications similaires, telles que par exemple : Dans les cuisines pour les collaborateurs dans les magasins, bureaux et d'autres espaces professionnels, dans les exploitations agricoles, des clients dans les hôtels, motels et d'autres structures d'hébergement ou dans des chambres d'hôtes. N'utilisez jamais l'appareil sans surveillance et contrôlez-le avant chaque utilisation en rapport avec des dommages possibles et un assemblage correct.

5. Mode d'emploi

Cliquez sur l'ouvre-couvercle (4). Le couvercle basculant s'ouvre. Remplissez-la bouilloire avec de l'eau froide et pressez le couvercle vers le bas jusqu'à ce qu'il s'enclenche.

Remarque : Sur le côté intérieur se trouve une échelle. Ne remplissez pas le récipient au dessus du niveau maximal. Si la bouilloire est trop pleine, il peut y avoir des éclaboussures d'eau bouillante. Placez ensuite la bouilloire sur le socle. Appuyez sur la touche (6) «ON / OFF». Le processus de cuisson démarre et la touche s'allume. Une fois que l'eau a atteint la température cible, la bouilloire s'arrête. L'élément chauffant s'éteint automatiquement et le processus est terminé. Vous pouvez à présent soulever l'appareil et utiliser l'eau.

6. Détartrage et nettoyage

Nous recommandons de détartrer la bouilloire à intervalles réguliers, en fonction de l'intensité d'utilisation. Débranchez toujours la fiche secteur avant le nettoyage et attendez que l'appareil se soit complètement refroidi. Le filtre à calcaire se situe devant l'ouverture de versement. Ouvrez le couvercle et enfoncez la languette en plastique du filtre à calcaire vers le bas pour retirer le filtre. Rincez le filtre soigneusement avec de l'eau chaude, puis placez celui-ci à nouveau dans le support. Assurez-vous durant l'insertion que le filtre à calcaire est placé dans le rail de guidage. N'utilisez pour le détartrage du récipient d'eau que des détartrants courants à base de citron. Le dosage du détartrant se trouve sur l'emballage ou la notice explicative. La plaque de base ne doit pas être spécialement nettoyée. Ne traitez jamais la plaque de base avec des objets durs. Pour le nettoyage externe de la bouilloire, n'utilisez qu'un chiffon humidifié avec de l'eau. N'utilisez pour le nettoyage aucun objet abrasif tel que brosse métallique ou éponge métallique. N'utilisez en aucun cas des détergents qui endommagent la surface ou qui présentent un risque sanitaire lorsqu'ils sont consommés ! Afin d'éviter tout risque d'électrocution, ne plongez jamais l'appareil, le câble d'alimentation ou la fiche dans l'eau ou dans d'autres liquides.

**ATTENTION !**

7. Consignes de sécurité et clause de non responsabilité

N'essayez jamais d'ouvrir l'appareil afin de réaliser personnellement des réparations ou des transformations. Évitez le contact avec les tensions du secteur. L'appareil n'est hors tension que lorsque la prise est débranchée. Ne court-circuitez pas non plus le produit. N'oubliez pas en outre de débrancher l'appareil de la prise en cas de non-utilisation ou d'orage. L'utilisation de l'appareil en plein air est interdite. Veuillez l'utiliser uniquement dans des zones sèches.

Protégez-le d'une humidité élevée, de l'eau et de la neige. Maintenez l'appareil impérativement éloigné de températures extérieures élevées. N'exposez pas l'appareil à des changements de température brusques ou de fortes vibrations, qui pourraient endommager les pièces électroniques. Vérifiez l'appareil avant l'utilisation, pour détecter des dommages éventuels. L'appareil ne doit pas être utilisé s'il a reçu un coup ou a été autrement endommagé. Contactez dans ce cas notre service après-vente. Veuillez aussi respecter les dispositions et restrictions nationales.

N'utilisez pas le produit à d'autres fins que celles décrites dans ce mode d'emploi. Ce produit n'est pas un jouet. Maintenez-le hors de la portée des enfants ou des personnes handicapées sur le plan mental. Utilisez uniquement l'appareil avec la plaque de base fournie. Toute réparation ou modification qui n'est pas effectuée par le fournisseur initial entraîne l'annulation de la garantie. L'appareil ne doit être utilisé que par des personnes ayant lu et compris ce manuel. Les spécifications de l'appareil peuvent être modifiées sans indication préalable.

Cet appareil n'est pas destiné aux personnes (y compris les enfants) qui présentent des capacités physiques, sensorielles ou mentales limitées ou qui ne disposent pas d'une expérience et/ou de connaissances insuffisantes, à moins que ces personnes ne soient surveillées, pour leur sécurité, par une personne compétente ou qu'elles aient reçu de celle-ci les instructions relatives au mode d'emploi de l'appareil.



8. Informations sur la mise au rebut de vos appareils

Les appareils électriques et électroniques ne doivent pas, selon la directive européenne DEEE, être jetés dans les ordures ménagères. Leurs composants doivent être éliminés ou recyclés séparément, car des composants toxiques ou dangereux pourraient endommager l'environnement à long terme en cas d'élimination incorrecte. Vous êtes, en tant que consommateur en vertu de la loi allemande sur l'électricité (ElektroG), obligé de restituer gratuitement les appareils électriques et électroniques à la fin de leur durée de vie au fabricant, au point de vente ou dans des points de collecte publique prévus à cet effet. Les détails sont régis par le droit national correspondant. Le symbole sur le produit, le mode d'emploi et / ou l'emballage indique ces dispositions. Avec la séparation de matières, le recyclage et l'élimination d'appareils usagés, vous apportez une contribution importante à la protection de l'environnement.



Directive DEEE 2012/19/UE

Numéro de registre DEEE : DE 67896761

La société WD Plus GmbH déclare par la présente que l'appareil 304906 est conforme aux exigences fondamentales et aux autres dispositions pertinentes de la directive. Pour obtenir une déclaration de conformité complète, adressez-vous à : WD Plus GmbH, Wohlenbergstraße 16, 30179 Hanovre



Importanti istruzioni sulla sicurezza di questo apparecchio

- Utilizzare questo apparecchio esclusivamente per l'uso privato e per lo scopo previsto. Non è destinato all'uso commerciale.
- Non utilizzare all'aperto e tenere lontano da fonti di calore (ad es. stufa elettrica) e dalla luce solare diretta. Non posizionare l'apparecchio nelle immediate vicinanze di fonti d'acqua (ad es. lavandino).
- Non utilizzare l'apparecchio con le mani bagnate.
- Scegliere una superficie adatta in modo che l'apparecchio non possa ribaltarsi.

- Staccare la spina dalla presa di corrente in caso di inutilizzo o per la pulizia.
- Azionare l'apparecchio, tenendo conto della tensione riportata sulla targhetta del tipo dello stesso.
- I bambini devono essere sorvegliati per garantire che non giochino con l'apparecchio.
- Questo apparecchio può essere utilizzato da bambini a partire dagli 8 anni di età e da persone con limitate capacità fisiche, sensoriali o cognitive o prive di esperienza e conoscenza, premesso che ricevano precise istruzioni sull'utilizzo dell'appa-

recchio e comprendano i rischi che ne derivano.

- La pulizia e la manutenzione non devono essere eseguiti dai bambini, a meno che non siano maggiori di 8 anni e supervisionati da un adulto.
- Tenere l'apparecchio e il cavo elettrico lontano dalla portata dei bambini di età inferiore agli 8 anni.
- Ai fini della sicurezza, non lasciare componenti dell'imballaggio (buste di plastica, cartone, polistirolo ecc.) alla portata dei bambini.
- Riempire il serbatoio dell'acqua esclusivamente con acqua

fredda e non fare bollire l'acqua residua una seconda volta.

- Non muovere l'apparecchio mentre è in funzione.
- Non aprire il coperchio durante il funzionamento. Si potrebbero verificare ustioni.
- Durante il funzionamento fuoriesce del vapore sul lato superiore dell'apparecchio. Stare lontani dal vapore in uscita. Rischio di ustioni!
- L'elemento riscaldante rimane bollente per un determinato periodo anche dopo lo spegnimento. Accertarsi che l'interno del recipiente non venga toccato. Rischio di ustioni!

- Utilizzare l'apparecchio solo con il dispositivo d'appoggio in dotazione.
- Lasciare una piccola distanza da altri oggetti e da pareti per consentire la circolazione dell'aria. Non coprire l'apparecchio.
- Non usare per la bollitura di liquidi diversi dall'acqua.
- Non utilizzare l'apparecchio senza filtro anticalcare inserito, poiché l'acqua bollente potrebbe spruzzare fuori.
- Durante il funzionamento, il corpo del bollitore si riscalda notevolmente. Pertanto, afferrare il bollitore solo dall'apposito manico.

- Se il cavo di alimentazione di questo apparecchio è danneggiato deve essere sostituito dal produttore o dal servizio clienti o da una persona con qualifica simile al fine di evitare pericoli.
- I bambini possono utilizzare o pulire l'apparecchio solo se sorvegliati o istruiti.
- Non riempire il bollitore eccessivamente per evitare la formazione di schizzi d'acqua.
- Il livello dell'acqua deve trovarsi tra le marcature max. e min.!

Grazie per aver scelto un prodotto di Arendo. Per utilizzare con soddisfazione l'apparecchio acquistato, si prega di leggere attentamente le seguenti brevi istruzioni per l'uso. Prima della messa in funzione della merce consegnata, verificare che sia integra, esente da difetti e non danneggiata.

1. Contenuto della confezione

- Bollitore
- Base con cavo di collegamento
- Istruzioni per l'uso

2. Dati tecnici

Alimentazione di tensione	220-240 V AC, 50/60 Hz
Potenza assorbita	1500-1800 W
Quantità d'acqua	max. 1,5 l
Caratteristiche	<ul style="list-style-type: none"> • Spegnimento automatico • Filtro anticalcare • visualizzazione della temperatura analogica

3. Dettagli del prodotto

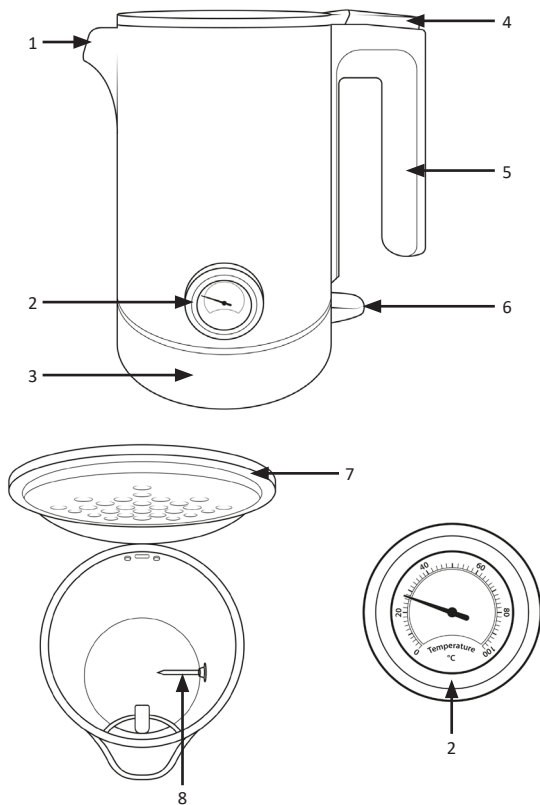

Numero	Descrizione
1	Scarico dell'acqua
2	Termometro
3	Stazione di base con cavo di connessione
4	Apri-coperchio
5	Impugnatura
6	Interruttore ON/OFF
7	Coperchio
8	Misuratore della temperatura

4. Prima messa in funzione

Controllare alla prima messa in funzione dell'apparecchio l'integrità del prodotto stesso e dei componenti nonché il funzionamento. Togliere il bollitore e la base dall'imballaggio e collegare la base a una presa con contatto di protezione regolarmente installata.

Passare un panno umido sulla superficie del bollitore. Per eliminare eventuali residui di produzione, riempire il contenitore dell'acqua con acqua fredda fino alla tacca Max. prima del primo utilizzo. Far bollire l'acqua premendo il tasto "ON/OFF" (6) verso il basso in direzione "ON". La spia luminosa del tasto "ON/OFF" (6) si accende. Il bollitore inizia a riscaldare l'acqua fino a bollitura. Eliminare l'acqua dopo il primo processo di bollitura.

Questo apparecchio è destinato all'uso domestico o utilizzi simili come ad es.: in cucine per dipendenti, in negozi, uffici e altri ambienti commerciali, in tenute agricole, da parte di clienti in alberghi, motel e altre strutture abitative nonché bed and breakfast. Non lasciare mai l'apparecchio incustodito e prima dell'uso controllare la presenza di eventuali danni e il corretto assemblaggio.

5. Utilizzo

Premere sull'apri coperchio (4). Il coperchio ribaltabile si apre. Riempire il bollitore con acqua fredda e chiudere il coperchio verso il basso fino a quando scatta in posizione.

Nota: Sul lato interno si trova una scala. Non superare il livello massimo durante il riempimento del contenitore. In caso di riempimento eccessivo del bollitore potrebbero fuoriuscire degli schizzi d'acqua. Successivamente posizionare il bollitore sulla base. Confermare con il tasto "ON/OFF" (6). Il processo di bollitura inizia, il tasto si accende. Non appena l'acqua raggiunge la temperatura target, si spegne il bollitore. L'elemento riscaldante si spegne automaticamente e il processo è terminato. Ora è possibile sollevare l'apparecchio e utilizzare l'acqua.

6. Decalcificazione e pulizia

A seconda dell'intensità d'utilizzo consigliamo di decalcificare regolarmente il bollitore. Prima della pulizia togliere sempre la spina e attendere fino a quando l'apparecchio non si è completamente raffreddato. Il filtro anticalcare si trova davanti all'apertura del beccuccio. Aprire il coperchio e spingere verso il basso la linguetta di plastica del filtro anticalcare per rimuoverlo. Sciacquare accuratamente il filtro con acqua calda e poi rimetterlo in posizione. Assicurarsi che il filtro anticalcare sia nella guida di scorrimento quando lo si inserisce. Per la decalcificazione del contenitore dell'acqua utilizzare esclusivamente prodotti di decalcificazione tradizionali a base di acido citrico. Il dosaggio per il decalcificante è riportato sulla confezione ovvero nel foglietto allegato. La piastra riscaldante non deve essere pulita separatamente. Non trattare la piastra riscaldante con oggetti duri. Per la pulizia esterna del bollitore, usare esclusivamente un panno inumidito di acqua. Non usare oggetti abrasivi quali paglietta o spazzola metallica per la pulizia. In nessun caso usare detersivi che attaccano la superficie o che mettono a rischio la salute in caso di consumo. Per evitare il pericolo di scossa elettrica, non immergere mai l'apparecchio, il cavo di alimentazione o il connettore in acqua o altri liquidi.

**ATTENZIONE!****7. Avvertenze di sicurezza ed esclusione della responsabilità**

Non tentare mai di aprire l'apparecchio per effettuare riparazioni o trasformazioni di propria iniziativa. Evitare il contatto con le tensioni di rete. L'apparecchio non conduce corrente solo quando la spina è staccata. Non cortocircuitare il prodotto. Inoltre, non dimenticare di togliere completamente la spina in caso di inutilizzo o temporale. L'apparecchio non può essere usato all'aperto. Utilizzarlo esclusivamente in un ambiente asciutto.

Proteggerlo da elevata umidità dell'aria, acqua e neve. Tenere in ogni caso l'apparecchio lontano da alte temperature esterne. Non esporre l'apparecchio a improvvisi sbalzi termici o forti vibrazioni in quanto potrebbero danneggiarsi le parti elettroniche. Prima di utilizzare l'apparecchio verificare la presenza di eventuali danneggiamenti. Non utilizzare l'apparecchio se ha subito un urto o è stato danneggiato in un altro modo. Contattare in questo caso il nostro servizio di assistenza. Rispettare anche le normative e limitazioni nazionali.

Utilizzare l'apparecchio unicamente per gli scopi descritti nelle presenti istruzioni per l'uso. Questo prodotto non è un giocattolo. Conservarlo fuori dalla portata di bambini o persone con capacità mentali limitate. Utilizzare l'apparecchio solo con la base in dotazione. Ogni riparazione o modifica al prodotto non effettuata dal fornitore originale comporta l'estinzione dei diritti di garanzia. Il dispositivo può essere utilizzato solo da persone che hanno letto e compreso le presenti istruzioni. Le specifiche dell'apparecchio possono cambiare senza preavviso.

Questo apparecchio non è destinato ad essere utilizzato da persone (bambini compresi) con ridotte capacità psichiche, sensoriali o mentali o con scarsa esperienza e/o conoscenza, a meno che non vengano sorvegliate da una persona responsabile della loro sicurezza o non abbiano ricevuto da questa istruzioni per l'uso corretto dell'apparecchio.



8. Indicazioni per lo smaltimento

Secondo la direttiva europea RAEE, le apparecchiature elettriche ed elettroniche non possono essere smaltite con i rifiuti domestici. I loro componenti devono essere consegnati separatamente al centro di riciclaggio o smaltimento, in quanto gli eventuali componenti tossici e pericolosi possono inquinare permanentemente l'ambiente in caso di smaltimento improprio. Secondo la legge sull'elettricità e apparecchiature elettriche ed elettroniche (ElektroG) il consumatore è tenuto a restituire gratuitamente tali apparecchi al termine della loro vita al produttore, al punto vendita o a punti di raccolta pubblici allestiti appositamente. Dettagli in merito sono regolati dalla rispettiva legge nazionale. Il simbolo riportato sul prodotto, le istruzioni per l'uso e/o la confezione indicano tali disposizioni. Con questo tipo di differenziazione dei materiali, con il riciclaggio e lo smaltimento di apparecchi vecchi, l'utente dà un importante contributo alla tutela dell'ambiente.



Direttiva RAEE 2012/19/UE

Numero reg. RAEE: DE 67896761

Con la presente la ditta WD Plus GmbH dichiara che l'apparecchio 304906 è conforme ai requisiti essenziali e alle rimanenti disposizioni in materia. Una dichiarazione di conformità completa è disponibile presso: WD Plus GmbH, Wohlenbergstraße 16, 30179 Hannover



Observaciones importantes de seguridad para este aparato

- Utilice este aparato únicamente para el fin previsto y en entornos privados. No está concebido para un uso industrial.
- No lo utilice al aire libre y manténgalo alejado de fuentes de calor (p. ej., cocinas eléctricas) y de la radiación solar directa. No coloque el aparato cerca de fuentes de agua (como lavabos).
- No utilice el aparato con las manos mojadas.
- Escoja una base adecuada para que el aparato no pueda volcar.

- Desenchufe el aparato de la toma de corriente cuando no lo utilice o para limpiarlo.
- Utilice el aparato de conformidad con la tensión que aparece en la identificación del dispositivo.
- Se debe vigilar a los niños para garantizar que no jueguen con el aparato.
- Este aparato puede ser utilizado por niños a partir de 8 años y personas con capacidades físicas, sensoriales o mentales reducidas o falta de experiencia y conocimientos cuando se encuentren bajo supervisión o hayan sido instruidos en relación

con el uso seguro del aparato y los peligros que pueden derivarse del mismo.

- No deje que los niños se encarguen de la limpieza y el mantenimiento por parte del usuario, a menos que sean mayores de 8 años y lo hagan bajo vigilancia.
- Mantenga el aparato y el cable fuera del alcance de niños menores de 8 años.
- Por motivos de seguridad, no deje al alcance de los niños los elementos de embalaje (bolsa de plástico, cartón, poliestireno, etc.).

- Llene el depósito solo con agua fría y no vuelva a hervir el agua sobrante.
- No mueva el aparato mientras esté en funcionamiento.
- No abra la tapa mientras esté funcionando. ¡Podría sufrir quemaduras!
- Durante el funcionamiento sale vapor de agua por la parte superior del aparato. Manténgase alejado de dicho vapor de agua. ¡Peligro de quemaduras!
- El elemento calentador permanece caliente durante bastante tiempo después del apagado. Asegúrese de que nadie toque el

interior del recipiente. ¡Peligro de quemaduras!

- Utilice el aparato solo con el dispositivo de estacionamiento suministrado.
- Deje algo de espacio con otros objetos y las paredes para que el aire pueda circular libremente. No cubra el aparato.
- No hierva ningún otro líquido aparte de agua.
- A ser posible, no utilice el aparato sin el filtro antical, ya que podría salpicar agua hirviendo.
- La carcasa del hervidor de agua se calienta durante el funcionamiento. Toque el aparato solo por el asa.

- Para evitar riesgos, los cables de red dañados solo deben ser sustituidos por el fabricante, un servicio de atención al cliente o una persona con una cualificación similar.
- Los niños únicamente deben utilizar o limpiar el aparato bajo supervisión o si se les indica cómo hacerlo.
- No llene demasiado el hervidor de agua para evitar salpicaduras.
- ¡El nivel de agua debe quedar entre las marcas de llenado mínimo y máximo!

Muchas gracias por escoger un producto de Arendo. Para que pueda disfrutar durante mucho tiempo de su adquisición, le rogamos que lea atentamente las siguientes instrucciones de uso. Antes de ponerlo en marcha, compruebe que el producto suministrado no presenta defectos ni daños.

1. Contenido

- Hervidor de agua
- Placa base con cable de conexión
- Instrucciones de uso

2. Datos técnicos

Suministro de energía	220-240 V CA, 50/60 Hz
Consumo de potencia	1500-1800 W
Cantidad de agua	máx. 1,5 l
Propiedades	<ul style="list-style-type: none"> • Apagado automático • Filtro antical • Indicador análogo de temperatura

3. Detalles del producto

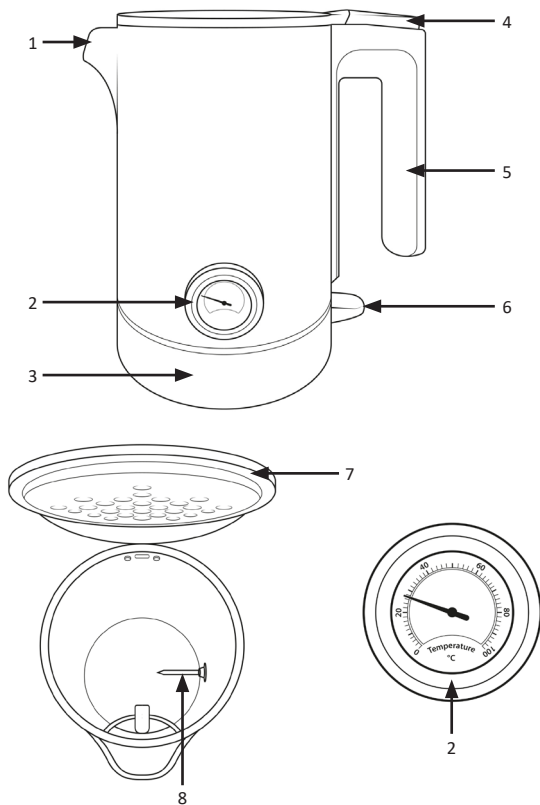

Número	Denominación
1	Toma de agua
2	Termómetro
3	Estación base con cable de alimentación
4	Abertura de la tapa
5	Mango
6	Interruptor ON/OFF
7	Tapa
8	Medidor de temperatura

4. Primera puesta en funcionamiento

Antes de la primera puesta en marcha, controle que los componentes del aparato estén intactos y que funcionen correctamente. Extraiga el hervidor de agua y la base del embalaje y conecte esta última a una toma de corriente con protección de contacto debidamente instalada.

Limpie la superficie del hervidor de agua con un paño ligeramente humedecido. Para eliminar posibles restos de fabricación, llene el depósito de agua antes del primer uso hasta la marca de capacidad máxima con agua fría. Para hervir el agua, deslice hacia abajo el botón «ON/OFF» (6) hasta la posición «ON». El indicador de funcionamiento del botón «ON/OFF» (6) se iluminará. A continuación, el aparato hervirá el agua. Tire el agua después del primer hervido.

Este aparato se ha concebido para ser utilizado en hogares y aplicaciones similares como, por ejemplo: En cocinas para empleados en tiendas, oficinas y otros entornos comerciales, en fincas agrícolas, por parte de clientes en hoteles, moteles y otras instalaciones residenciales así como en pensiones con servicio de desayuno. No utilice nunca el aparato sin supervisión y compruebe antes de cada uso la presencia de posibles daños.

5. Uso

Pulse el contacto de apertura de la tapa (4). La tapa basculante se abre. Llene el hervidor con agua fría y apriete la tapa hasta que se encaje.

Indicación: En la parte interior hay una escala. No llene el depósito por encima de la marca máxima. De lo contrario se podrían producir salpicaduras. A continuación, coloque el hervidor de agua sobre la placa base. Pulse el botón «ON/OFF» (6). El hervido comienza cuando se ilumina el botón. El hervidor de agua se apagará en cuanto el agua alcance la temperatura deseada. El elemento calentador se apaga automáticamente y se da por finalizado el proceso. Ahora puede retirar el hervidor de agua y utilizar esta.

6. Descalcificación y limpieza

Recomendamos descalcificar el hervidor de agua de forma regular, en función de la intensidad del uso. Antes de la limpieza, desenchufe el aparato de la toma de corriente y espere a que esté completamente frío. El filtro de cal se encuentra delante de la boquilla. Abra la tapa y empuje la lengüeta de plástico del filtro de cal hacia abajo para retirarlo. Aclare el filtro bien con agua caliente y vuelva a colocarlo en su soporte. Antes de su puesta en marcha, olvide comprobar que el filtro anti cal está colocado en la ranura correspondiente. Utilice solo productos descalcificantes habituales en el comercio a base de ácido cítrico. Consulte la dosis en el embalaje o el prospecto del producto que vaya a utilizar. No intente limpiar la placa calentadora. No utilice objetos duros con la placa calentadora. Para limpiar el exterior del hervidor de agua, utilice solo un paño humedecido con agua. No utilice objetos afilados como cepillos de alambre o esponjas de acero para la limpieza. ¡No utilice en ningún caso limpiadores agresivos para la superficie o que supongan un riesgo para la salud en caso de ingestión! Para evitar el riesgo de descarga eléctrica, no sumerja el aparato, el cable de red ni el enchufe en agua ni ningún otro líquido.

**¡ATENCIÓN!**

7. Advertencias de seguridad y exoneración de responsabilidad

No intente abrir el dispositivo para realizar reparaciones o modificaciones. Evite el contacto con la red eléctrica. El aparato solo está libre de tensión cuando está desenchufado. Tampoco produzca un cortocircuito en el producto. No olvide desenchufar el aparato si no va a usarlo o en caso de tormenta. El dispositivo no admite la operación en exteriores. Por favor, úselo solo en lugares secos.

Protéjalo contra la humedad, el agua y la nieve. Manténgalo alejado de las altas temperaturas. No lo someta a cambios de temperatura repentinos o fuertes vibraciones porque esto puede dañar las partes electrónicas. Antes del uso del dispositivo, compruebe si hay posibles daños. No debe usarse el dispositivo si ha recibido golpes o ha sido dañado de alguna forma. En ese caso, contacte con nuestro servicio de atención al cliente. Respete las determinaciones y limitaciones nacionales.

No use el dispositivo para usos diferentes a los descritos en este manual. Este producto no es un juguete. Consérvelo fuera del alcance de los niños o de personas con las capacidades físicas disminuidas. Utilice el aparato solo con la base suministrada. Cualquier reparación o cambio en el dispositivo que no haya sido llevada a cabo por el proveedor da lugar a la rescisión de los derechos de garantía. El dispositivo solo debe ser utilizado por personas que han leído y entendido este manual. Las especificaciones del dispositivo pueden cambiarse sin que sea necesario realizar un aviso previo.

Este aparato no se ha concebido para ser utilizado por personas (incluidos niños) con capacidades físicas, sensoriales o mentales reducidas o falta de experiencia y conocimientos a menos que se encuentren bajo supervisión o hayan sido instruidos en relación con el uso del aparato.



8. Indicaciones de eliminación

Los dispositivos eléctricos y electrónicos no deben eliminarse con los residuos domésticos según la directiva europea WEEE. Sus componentes deben separarse para el reciclaje o su eliminación, ya que los componentes peligrosos y venenosos pueden producir daños al medio ambiente en caso de una eliminación inadecuada. Como usuario, está obligado por la ley de dispositivos eléctricos y electrónicos a reenviar de forma gratuita los dispositivos eléctricos y electrónicos al final de su vida útil al fabricante, al punto de venta o al punto de recogida público especificado. La legislación de cada país tiene sus propias disposiciones al respecto. El símbolo en el producto, en el manual de instrucciones o en el embalaje indica estas determinaciones. Gracias a este tipo de separación de los materiales, aprovechamiento y eliminación de dispositivos antiguos se realiza una aportación importante al medio ambiente.



Directiva WEEE 2012/19/UE

Número de registro WEEE: DE 67896761

La empresa WD Plus GmbH declara por la presente que el aparato 304906 satisface los requisitos esenciales y el resto de disposiciones pertinentes. Solicite una declaración de conformidad completa en: WD Plus GmbH, Wohlenbergstraße 16, 30179 Hannover (Alemania)



Service hotlines

Deutschland:	0511-76 900 210
France:	+49511-76 900 211
England:	+49511-76 900 212
Italia:	+49511-76 900 213
España:	+49511-76 900 214

WD Plus GmbH
Wohlenbergstraße 16
D-30179 Hannover