



# Electric Grill

---

**User Manual**  
Mod. No: 304987

## Table of contents

1. Deutsch .....	3
2. English .....	16
3. Français .....	28
4. Italiano .....	41
5. Español.....	53

**GER:** Aktuelle Informationen, Treiber, Bedienungsanleitungen und Datenblätter finden Sie auf [www.ganzeinfach.de](http://www.ganzeinfach.de) in unserem Download-Bereich.

**ENG:** Latest information, drivers, user manuals and data sheets can be found at [www.ganzeinfach.de](http://www.ganzeinfach.de) in our download area.



**FRA:** Vous trouverez les dernières informations, les pilotes, les notices et les fiches techniques dans l'espace de téléchargement sur notre site [www.ganzeinfach.de](http://www.ganzeinfach.de).

**ITA:** Manuale, Istruzioni, driver e ulteriori informazioni in italiano é possibile scaricarli nel nostro sito: [www.ganzeinfach.de](http://www.ganzeinfach.de) nella sezione "download".

**ESP:** En nuestra página web podrá encontrar toda la información actual de nuestros productos como los controladores, manual de usuario y las hojas de datos. Dirijase a [www.ganzeinfach.de](http://www.ganzeinfach.de) en el ícono de descargas (Downloads).



## Nutzungs- und Sicherheitshinweise

- Lesen Sie das Handbuch vollständig durch, bevor Sie dieses Produkt verwenden! Behalten Sie diese Bedienungsanleitung auf.
- Dieses Gerät ist nur für den privaten Gebrauch bestimmt! Es ist nicht für den gewerblichen Gebrauch bestimmt.
- Ziehen Sie bitte nicht am Kabel, wenn Sie den Stecker aus der Stromquelle entfernen wollen. Ziehen Sie stets am Stecker selbst!
- Ziehen Sie stets den Stecker aus der Stromquelle, wenn das Gerät nicht verwendet wird! Lassen Sie bitte den Elektrogrill nie unbeaufsichtigt!
- Dieses Gerät gibt in Betrieb starke Wärme ab. Berühren Sie es deshalb nur an den Bedienelementen.

Benutzen Sie im Zweifelsfall wärmeresistente Handschuhe.

- Halten Sie brennbare Materialien wie Kissen, Papiere, Kleidung, Vorhänge oder andere leicht brennbare Gegenstände von dem Heizlüfter fern!
- Die Reinigung und Wartung darf nicht von Kindern durchgeführt werden!
- Dieses Gerät kann von Kindern ab 8 Jahren und darüber sowie von Personen mit verringerten physischen, sensorischen oder mentalen Fähigkeiten, oder Mangel an Erfahrung und Wissen benutzt werden, wenn sie beaufsichtigt oder bezüglich des sicheren Gebrauchs des Gerätes unterwiesen wurden und sie die daraus resultierenden Gefahren verstehen.
- **VORSICHT!** Einige Teile dieses Produkts können sehr heiß werden und Ver-

brennungen verursachen. Besondere Vorsicht ist geboten, wenn Kinder oder gebrechliche Personen anwesend sind.

- Tauchen Sie es niemals zur Reinigung ins Wasser. Wischen Sie das Gehäuse mit einem trockenen Tuch ab.
- Stellen Sie das Gerät mindestens in einem Abstand von 1m von anderen Gegenständen auf.
- Verwenden Sie das Produkt nur auf einer geraden und soliden Oberfläche.
- Trennen Sie das Gerät bei Nichtgebrauch oder der Reinigung vom Stromnetz.
- Halten Sie das Gerät von brennbaren Materialien wie Möbeln, Vorhängen, Bettwäsche, Kleidung oder z.B. Papier mindestens 1m fern.
- Achten Sie darauf, dass das Kabel keine heißen oder feuchten Oberflächen berührt.

- Sollten Sie einen Defekt am Netzkabel feststellen, schalten Sie das Gerät nicht an. Wenden Sie sich in diesem Fall an den Hersteller des Produktes.
- Bewegen Sie das Gerät in keinem Fall während des Betriebs.
- Das Gerät darf nur von qualifizierten Fachpersonal geöffnet oder repariert werden!
- Entfernen Sie das Verpackungsmaterial und prüfen Sie vor der Benutzung, ob sich das Gerät in einem einwandfreien Zustand befindet.
- Stellen Sie sicher, dass Kinder nicht mit dem Gerät oder den Verpackungsmaterialien spielen!
- Dieses Produkt ist kein Spielzeug!

- Eine genaue Überwachung ist erforderlich, wenn das Produkt von oder in der Nähe von Kindern oder gebrechlichen Personen verwendet wird.
- Betreiben Sie das Gerät nicht nach einer Fehlfunktion, wenn es heruntergefallen ist, oder in irgendeiner Weise beschädigt erscheint. Senden Sie das komplette Produkt zur Inspektion, Reparatur oder zum Austausch an den Hersteller zurück.
- Bevor Sie das Netzkabel ausstecken, stellen Sie sicher, dass das Gerät ausgeschaltet ist. Wenn Sie dieses berühren, achten Sie darauf, dass Ihre Hände trocken sind, um einen elektrischen Schlag zu vermeiden.

- Verwenden Sie das Gerät nicht in Bereichen wie Garagen, in denen Benzin, Farbe oder andere brennbare Stoffe verwendet oder gelagert werden.
- Dieses Produkt sollte nicht in unmittelbarer Nähe von Wasser wie z.B. Badewanne, Waschbecken, Schwimmbad usw. verwendet werden, bei welcher die Gefahr des Eintauchens oder Spritzens besteht.
- Schließen Sie das Gerät niemals an ein Verlängerungskabel oder eine Steckdose an!
- Das Gerät ist für den geschützten Außenbereich geeignet.
- Verwenden Sie dieses Gerät so wie in diesem Handbuch beschrieben. Jede andere Verwendung, die nicht vom Hersteller empfohlen wird, kann zu



Bränden, Stromschlägen oder Verletzungen von Personen führen und die Garantie aufheben.

- Eventuelle Abänderungen an diesem Gerät, die nicht ausdrücklich vom Hersteller genehmigt wurden, können die Sicherheit und Garantie seines Einsatzes durch den Benutzer aufheben.
- Verwenden Sie das Thermostat nicht für andere Geräte.
- Bei Verwendung in geschlossenen Räumen empfiehlt sich eine Abzugshaube oder ausreichende Lüftung des Raums.
- **ACHTUNG:** Dieses Gerät darf nicht mit Kohle oder ähnlichen Brennstoffen verwendet werden.

Vielen Dank, dass Sie sich für ein Produkt von Arendo entschieden haben. Damit Sie lange Freude mit Ihrem erworbenen Gerät haben, lesen Sie sich bitte die nachfolgende Kurzanleitung aufmerksam durch.

## 1. Lieferumfang

- Elektrogrill
- Bedienungsanleitung

## 2. Technische Daten

Spannungsversorgung	220-240V ~ AC, 50/60Hz
Leistungsaufnahme	1800 W
Abmessungen (H x B x T)	11 cm x 44,5 cm x 33 cm
Features	<ul style="list-style-type: none"> <li>• Gleichmäßige Temperaturverteilung</li> <li>• Geteilte Garflächen</li> <li>• Antihaf-Beschichtung</li> <li>• Glas-Spritzschutzdeckel</li> </ul>

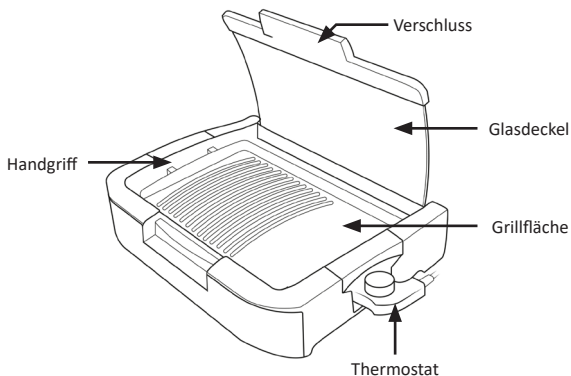

### 3. Produkt-Details

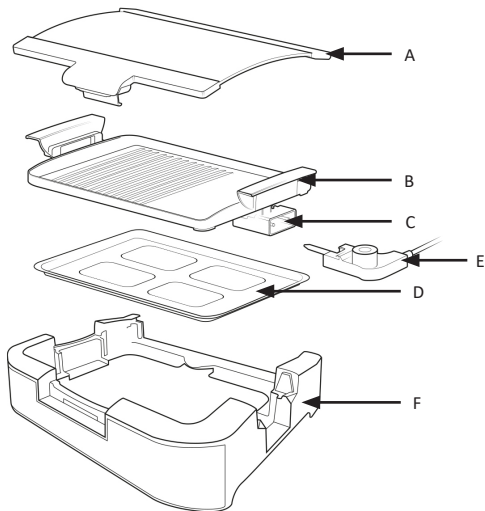

### 4. Zusammenbau und Inbetriebnahme



**ACHTUNG!** Auch wenn das Gerät nicht in Gebrauch ist, ziehen Sie stets den Netzstecker aus der Steckdose, bevor Sie die einzelnen Teile einsetzen oder eine Reinigung vornehmen.

Entnehmen Sie das Gerät aus der Verpackung und entfernen Sie jegliches Verpackungsmaterial. Überprüfen Sie das Gerät auf Vollständigkeit. Spülen Sie vor dem ersten Gebrauch die Grillfläche (C) und die Fettschale (D) mit warmem Wasser und einem milden Reinigungsmittel ab. Trocknen Sie die Komponenten danach gründlich ab.

*Hinweis: Verwenden Sie keine aggressiven oder chemischen Reinigungsmittel.*

Montieren Sie das Gerät nun wie im vorherigen Bild gezeigt. Setzen Sie die Grillfläche über die Fettschale ein und vergewissern Sie sich, dass die Handgriffe (B) richtig in die Aufnahmen am Gehäuse (F) einrasten.

Setzen Sie vertikal den Deckel (A) ein, indem Sie die seitlichen Stift in die rückseitigen Schlitze am Gehäuse (F) einführen. Kippen Sie den Deckel (A) mithilfe des

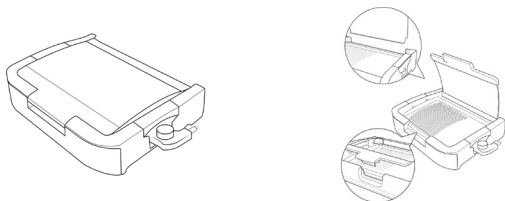

Verschluss-Griffes leicht nach vorne und drücken Sie diesen dann nach unten (siehe nachfolgende Abbildung).

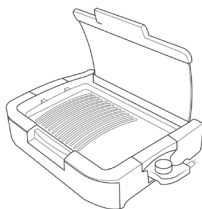

Stecken Sie anschließend das Thermostat (E) ordnungsgemäß in die dafür vorgesehene Halterung und verbinden Sie das Netzkabel mit einer ordnungsgemäß

angeschlossenen Steckdose.

Stellen Sie anschließend das Thermostat für Ihren gewünschten Grillvorgang ein. Das Gerät ist nun betriebsbereit.

Heizstufe	Funktion
1-2	Geringe Hitze - zum Warmhalten von Speisen
2-3	Mittlere Hitze - zum Garen von Speisen
3-4	Starke Hitze - zum schnellen Garen von Speisen
5	Sehr starke Hitze - zum Anbraten von Speisen

#### 4.1 Thermostat

Das Thermostat besitzt fünf verschiedene Heizstufen, die in nachfolgender Tabelle genauer erklärt werden:

Die Status-LED des Thermostats (E) zeigt an, dass der Grill aufgeheizt wird. Die Lampe bleibt eingeschaltet, bis die eingestellte Temperatur erreicht ist. Der Grill ist nun betriebsbereit.

Danach wird die Temperaturregelung während des Garvorgangs zyklisch ein- und ausgeschaltet, um die Temperatur auf dem eingestellten Wert zu halten.

Die Vorheizzeit ist von der eingestellten Heizstufe abhängig. Je höher die eingestellte Heizstufe, desto länger dauert das Vorheizen.

Entfernen Sie nach dem Gebrauch des Gerätes das Thermostat (E) und heben Sie den Deckel (A) am Griff hoch.

#### 5. Reinigung und Pflege

Auch wenn das Gerät nicht in Betrieb ist, ziehen Sie den Netzstecker aus der Steckdose, bevor Sie das Gerät und/oder die einzelnen Teile reinigen möchten. Tauchen Sie das Gerät oder die Einzelteile nie in Wasser oder sonstige Flüssigkeiten.

Der Deckel und die Fettschale können mit warmen Wasser und Spülmittel gereinigt oder im oberen Fach der Spülmaschine gewaschen werden.

Das Gehäuse und die antihaftbeschichtete Grillfläche kann mit einem feuchten Tuch gesäubert oder mit warmen Wasser, mildem Reinigungsmittel und einem weichen Schwamm gereinigt werden.

**Achtung!** Lassen Sie das Gerät und die Einzelteile vollständig trocknen, bevor Sie das Gerät wieder verwenden.

## **6. Sicherheitshinweise und Haftungsausschluss**

Versuchen Sie nie das Gerät zu öffnen um Reparaturen oder Umbauten vorzunehmen. Vermeiden Sie Kontakt zu den Netzspannungen. Schließen Sie das Produkt nicht kurz. Das Gerät ist nicht für den Betrieb im Freien zugelassen, verwenden Sie es nur im Trockenen. Schützen Sie es vor hoher Luftfeuchtigkeit, Wasser und Schnee. Halten Sie das Gerät von hohen Temperaturen fern.

Setzen Sie das Gerät keinen plötzlichen Temperaturwechseln oder starken Vibrationen aus, da dies die Elektronikteile beschädigen könnte. Prüfen Sie vor der Verwendung das Gerät auf Beschädigungen. Das Gerät sollte nicht benutzt werden, wenn es einen Stoß abbekommen hat oder in sonstiger Form beschädigt wurde.

Beachten Sie bitte die nationalen Bestimmungen und Beschränkungen. Nutzen Sie das Gerät nicht für andere Zwecke als die, die in der Anleitung beschrieben sind. Dieses Produkt ist kein Spielzeug. Bewahren Sie es außerhalb der Reichweite von Kindern oder geistig beeinträchtigten Personen auf. Jede Reparatur oder Veränderung am Gerät, die nicht vom ursprünglichen Lieferanten durchgeführt wird, führt zum Erlöschen der Gewährleistungs- bzw. Garantieansprüche. Das Gerät darf nur von Personen benutzt werden, die diese Anleitung gelesen und verstanden haben. Die Gerätespezifikationen können sich ändern, ohne dass vorher gesondert darauf hingewiesen wurde.

## **7. Entsorgungshinweise**

Elektrische und elektronische Geräte dürfen nach der europäischen WEEE Richtlinie nicht mit dem Hausmüll entsorgt werden. Deren Bestandteile müssen getrennt der Wiederverwertung oder Entsorgung zugeführt werden, weil giftige und gefährliche Bestandteile bei unsachgemäßer Entsorgung die Umwelt nachhaltig schädigen können. Sie sind als Verbraucher nach dem Elektro- und Elektronikgerätegesetz (ElektroG) verpflichtet, elektrische und elektronische Geräte am Ende ihrer Lebensdauer an den Hersteller, die Verkaufsstelle oder an dafür eingerichte-

te, öffentliche Sammelstellen kostenlos zurückgeben. Einzelheiten dazu regelt das jeweilige Landesrecht. Das Symbol auf dem Produkt, der Betriebsanleitung oder/ und der Verpackung weist auf diese Bestimmungen hin. Mit dieser Art der Stofftrennung, Verwertung und Entsorgung von Altgeräten leisten Sie einen wichtigen Beitrag zum Schutz unserer Umwelt.



Hiermit erklärt die Firma WD Plus GmbH, dass sich das Gerät 304987 in Übereinstimmung mit den grundlegenden Anforderungen und den übrigen einschlägigen Bestimmungen befindet. Eine vollständige Konformitätserklärung erhalten Sie bei: WD Plus GmbH, Wohlenbergstraße 16, 30179 Hannover, oder auf unserer Internetadresse: <https://downloads.ganzeinfach.de/>



## Usage and safety instructions

- Read the manual completely before using the product! Keep this user manual for future reference.
- This appliance is intended for personal use only! This appliance is not intended for commercial use.
- Do not pull the cable if you want to disconnect the plug from the power source. Always pull the plug itself!
- Disconnect the plug from the power source if the appliance is not being used! Do not leave the electric grill unattended!
- This appliance emits a lot of heat during operation. Therefore, touch only the operating controls. In case of doubt, use heat-resistant gloves.



- Keep flammable materials such as pillows, paper, clothing, curtains or other highly flammable objects away from the fan heater!
- Cleaning and maintenance should not be carried out by children.
- This appliance can be operated by children from 8 years of age and above, as well as by people with reduced physical, sensory or mental capacities or who lack knowledge or experience, if they have been supervised or instructed regarding safe use of the device, and they understand the resultant dangers.
- **CAUTION!** Some parts of the product may become very hot and cause burns. Be very careful if children or frail persons are present.
- Never immerse it in water for clean-

ing. Wipe the body with a dry cloth.

- Place the appliance at a distance of at least 1m from other objects.
- Use the product only on a flat and sturdy surface.
- Disconnect the appliance from the mains when it is not being used or during cleaning.
- Keep the appliance at least 1m away from flammable materials, such as furniture, curtains, bedding, clothing or paper.
- Ensure that the cable does not come into contact with any hot or moist surfaces.
- Do not turn on the appliance if you find a defect in the power cord. Contact the manufacturer of the product in such cases.

- Never move the appliance during operation.
- The appliance should be opened or repaired only by qualified technicians!
- Remove the packaging material and check if the appliance is in proper working condition before using it.
- Ensure that children do not play with the appliance or the packaging material!
- This product is not a toy!
- Close supervision is required if the product is used by or near children or frail persons.
- Do not use the appliance after a malfunction, if it has been dropped, or appears to be damaged in any way.

Return the complete product to the manufacturer for inspection, repair or replacement.

- Ensure that the appliance is switched off before disconnecting the mains cable. If you touch it, make sure that your hands are dry so as to avoid electric shock.
- Do not use the appliance in places such as garages, where petrol, paint, or other flammable materials are used or stored.
- This product should not be used near water, such as a bathtub, washbasin, swimming pool, etc., where there is a risk of immersion or splashing.
- Never connect the appliance to an extension cable or power strip!

- The appliance is suitable for covered outdoor areas.
- Use this appliance only as described in this manual. Using the appliance for any other purpose which is not recommended by the manufacturer may cause fire, electric shock or physical injury and void the guarantee.
- Any modifications to this appliance that are not expressly approved by the manufacturer may nullify the safety and guarantee of its use for the user.
- Do not use the thermostat for other appliances.
- When used in enclosed spaces, it is advisable to provide an exhaust hood or adequate ventilation for the room.
- **CAUTION:** This appliance should not be used with charcoal or similar fuels.

Thank you for choosing an Arendo product. Please read the following user manual carefully so that you can enjoy the purchased product for a long time.

### 1. Scope of delivery

- Electric grill
- User manual

### 2. Technical data

Power supply	220-240V ~ AC, 50/60Hz
Power consumption	1800 W
Dimensions (H x W x D)	11 cm x 44.5 cm x 33 cm
Features	<ul style="list-style-type: none"> <li>• Uniform temperature distribution</li> <li>• Partitioned cooking surfaces</li> <li>• Non-stick coating</li> <li>• Glass splash guard cover</li> </ul>

### 3. Product details

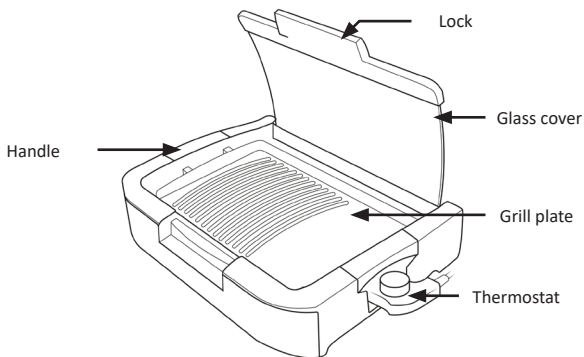

#### 4. Assembly and initial use

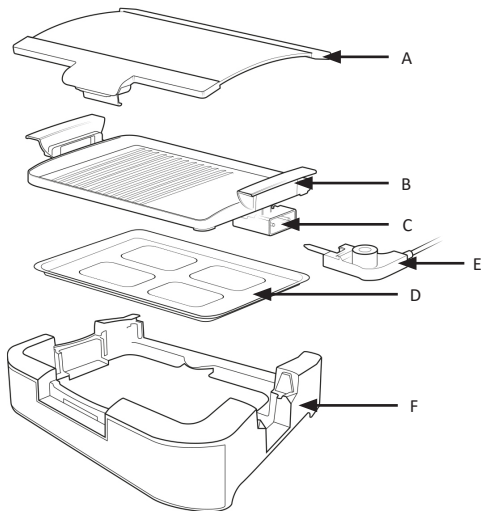

**CAUTION!** Even if the appliance is not being used, always disconnect the mains plug from the socket before inserting the individual parts or cleaning.

Take the appliance out of the package and remove all the packaging material. Check the appliance for completeness. Before using it for the first time, clean the grill plate (C) and the drip tray (D) with warm water and a mild cleaning agent. Then thoroughly dry the components.

*Note: Do not use any aggressive or chemical cleaning agents.*

Assemble the appliance as shown in the previous figure. Place the grill plate over the drip tray and make sure that the handles (B) lock into the slots on the housing (F).

Place the lid (A) vertically by guiding the side pin into the rear slots on the housing (F). Slightly tilt the lid (A) forward using the locking handle and then press it downwards (see the next figure).

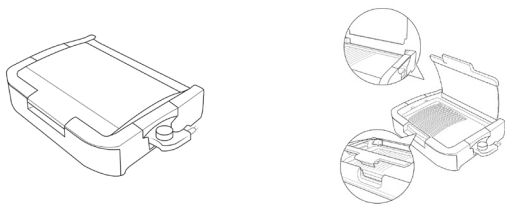

Then insert the thermostat (S) properly into the provided holder and connect the mains cable to a properly installed socket.

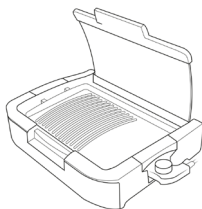

You can now adjust the thermostat for your desired grilling program. The appliance is now ready for use.



#### 4.1 Thermostat

The thermostat has five different heat settings, which are explained in detail in the table below:

Heat setting	Function
1-2	Low heat - to keep food warm
2-3	Medium heat – to cook food
3-4	High heat - to cook food quickly
5	Very high heat - to sauté food

The status LED of the thermostat (E) indicates that the grill is being heated. The light remains on until the set temperature is reached. The grill is now ready for use.

Then, the temperature regulator is periodically switched on and off during the cooking process to maintain the temperature at the set value.

The preheating time depends on the selected heat setting. The higher the heat setting, the longer the preheating time.

Remove the thermostat (E) after using the appliance and lift the lid (A) using the handle.

#### 5. Cleaning and Care

Even if the appliance is not being used, disconnect the mains plug from the socket before cleaning the appliance and/or the individual parts. Never immerse the appliance or the individual parts in water or other liquids.

The lid and the drip tray can be cleaned with warm water and detergent or washed in the upper compartment of the dishwasher.

The housing and the non-stick grill plate can be cleaned with a damp cloth or with warm water, a mild cleaning agent and a soft sponge.

Caution! Allow the appliance and the individual parts to dry completely before using the appliance again.

## 6. Safety instructions and disclaimer

Never try to open the appliance to carry out repairs or modifications. Avoid contact with the mains voltage. Do not short-circuit the product. The appliance is not approved for outdoor use. Therefore please use it only in dry surroundings. Protect it from high humidity, water and snow. Do not expose the appliance to high temperatures.

Do not expose the appliance to sudden changes in temperature or heavy vibrations, as this could damage the electronic components. Check the appliance for any damage before using it. The appliance should not be used if it has been subject to impact or has been damaged in any other manner.

Please comply with the local regulations and restrictions. Do not use the device for purposes other than those described in the user manual. This product is not a toy. Keep it out of the reach of children or mentally disabled persons. Any repairs or modifications to the appliance not carried out by the original supplier will void any warranty and guarantee claims. The appliance should be used only by persons who have read and understood this user manual. The specifications of the appliance may be changed without special prior notice.

## 7. Disposal instructions

In line with the European WEEE directive, electrical and electronic devices should not be disposed of along with domestic waste. Their components must be sent separately for recycling or disposal, as improper disposal of toxic and dangerous components may permanently damage the environment. According to the electrical and electronic equipment act (ElektroG), you are obliged (as a consumer) to return (free of charge) all electrical and electronic devices to the manufacturer, the point of sale, or public collection points at the end of their service life. The relevant local laws regulate the details in this regard. The symbol on the product, in the user manual or/and the packaging refers to these regulations. With this manner of sorting, recycling and disposal of used devices, you make an important contribution towards protecting our environment.



The company WD Plus GmbH hereby certifies that the device 304987 complies with the fundamental requirements and all other relevant stipulations. A complete conformity statement can be obtained from: WD Plus GmbH, Wohlenbergstraße 16, 30179 Hannover, or from our Internet address: <https://downloads.ganzeinfach.de/>



## Consignes d'utilisation et de sécurité

- Lisez entièrement le mode d'emploi avant d'utiliser ce produit ! Conservez le présent mode d'emploi.
- Cet appareil est destiné à un usage privé ! Il n'est pas conçu pour l'usage commercial.
- Ne tirez pas le câble lorsque vous voulez débrancher la fiche de la source électrique. Tirez toujours le connecteur !
- Débranchez toujours la fiche de la source électrique lorsque l'appareil n'est pas en service ! Ne laissez jamais le gril électrique sans surveillance !
- Cet appareil émet une forte chaleur lorsqu'il est en service. Pour cette raison, vous devez le toucher uniquement au niveau des éléments de commande.

En cas de doutes, utilisez des gants thermorésistants.

- Éloignez des objets inflammables comme des coussins, du papier, des vêtements, des rideaux et d'autres objets facilement inflammables du ventilateur de chauffage !
- Le nettoyage et l'entretien ne doivent en aucun cas être réalisés par des enfants !
- Cet appareil peut être utilisé par des enfants de plus de 8 ans et des personnes avec des capacités physiques, sensorielles ou mentales diminuées, ou un manque d'expérience et de savoir s'ils sont surveillés ou s'ils ont été instruits sur une utilisation sûre de l'appareil et sont conscients des dangers inhérentes à cette utilisation.

- **ATTENTION !** Certaines parties de ce produit peuvent devenir très chaudes et provoquer des brûlures. Il faut faire extrêmement attention en cas de présence d'enfants ou de personnes du troisième âge.
- N'émerger jamais l'appareil dans l'eau pour le nettoyer. Essuyez le boîtier avec un chiffon sec.
- Installez l'appareil à une distance d'1 m au moins des autres objets.
- Utilisez le produit uniquement sur une surface rectiligne et stable.
- Débranchez l'appareil du réseau électrique s'il n'est pas utilisé ou pour des besoins de nettoyage.
- Tenez l'appareil à une distance d'1 m au moins des objets inflammables comme des meubles, des rideaux, la

literie, des vêtements ou par exemple du papier.

- Veillez à ce que le câble ne soit pas en contact avec des surfaces chaudes ou humides.
- Si vous constatez un défaut sur le câble d'alimentation, ne mettez pas l'appareil en marche. Adressez-vous dans ce cas au fabricant du produit.
- Ne bougez jamais l'appareil lorsqu'il est en service.
- L'appareil ne doit être ouvert ou réparé que par des spécialistes qualifiés !
- Retirez l'emballage et vérifiez l'intégralité de l'appareil avant la première utilisation
- Veillez à ce que les enfants ne jouent pas avec l'appareil ou l'emballage !
- Ce produit n'est pas un jouet !

- Une surveillance stricte est nécessaire lorsque le produit est utilisé à côté des enfants, par ces enfants ou par des personnes fragiles.
- N'utilisez pas l'appareil après un dysfonctionnement, s'il est tombé ou semble endommagé d'une certaine manière. Renvoyez le produit dans son intégralité au fabricant à des fins d'inspection, de réparation ou de remplacement.
- Avant de débrancher la câble d'alimentation, assurez-vous que l'appareil est éteint. Lorsque vous touchez ce câble, assurez-vous que vous avez les mains sèches pour éviter un choc électrique.
- N'utilisez pas l'appareil à des endroits comme des garages ou l'essence, la peinture ou d'autres substances in-



flammables sont utilisées ou entreposées.

- Ce produit ne doit pas être utilisé à proximité immédiate de l'eau comme par exemple la baignoire, le lavabo, la piscine, etc. qui présentent un risque d'immersion ou de projection.
- Ne connectez jamais l'appareil sur une rallonge ou un bloc multiprise !
- L'appareil est indiqué pour une zone extérieure protégée.
- Utilisez l'appareil conformément aux instructions du présent mode d'emploi. Toute autre utilisation qui n'est pas recommandée par le fabricant, peut entraîner un incendie, des chocs électriques ou des blessures physiques et annuler la garantie.

- Les modifications éventuelles de cet appareil qui n'ont pas expressément été autorisées par le fabricant peuvent compromettre la sécurité et annuler la garantie liées à son exploitation par l'utilisateur.
- N'utilisez pas le thermostat pour d'autres appareils.
- En cas d'utilisation dans les espaces clos, il est recommandé d'utiliser une hotte aspirante ou de garantir une ventilation suffisante du local.
- **ATTENTION** : cet appareil ne doit pas être utilisé avec du charbon ou des combustibles similaires.

Nous vous remercions d'avoir acheté un produit d'Arendo. Pour vous assurer que vous appréciez l'appareil acheté pendant une longue période, veuillez lire attentivement le mode d'emploi suivant.

### 1. Contenu de la livraison

- Gril électrique
- Mode d'emploi

### 2. Données techniques

Alimentation	220-240 V ~ CA, 50/60 Hz
Puissance	1800 W
Dimensions (L x l x H)	11 cm x 44,5 cm x 33 cm
Caractéristiques	<ul style="list-style-type: none"> <li>• Distribution régulière de la température</li> <li>• Plans de cuisson divisés</li> <li>• Revêtement anti-adhésif</li> <li>• Couvercle anti-protection en verre</li> </ul>

### 3. Particularités du produit

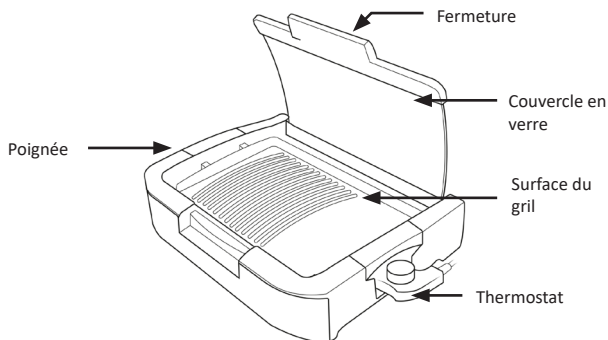

#### 4. Assemblage et mise en service

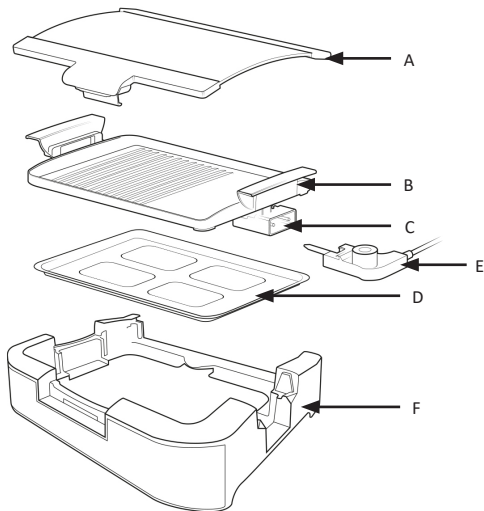

**ATTENTION !** Même si vous n'utilisez pas l'appareil, débranchez toujours la fiche secteur de la prise avant d'assembler les différents éléments ou d'effectuer un nettoyage.

Sortez l'appareil de l'emballage et retirez tout matériau d'emballage. Vérifiez l'intégralité de l'appareil. Rincez la surface du gril (C) avant la première utilisation et la coque à graisse (D) avec de l'eau chaude et un nettoyant doux. Séchez ensuite les composants soigneusement.

*Remarque : n'utilisez pas de nettoyeurs agressifs ou chimiques.*

Montez ensuite l'appareil comme l'illustre l'image précédente. Placez la surface du grill sur la coque à graisse et assurez-vous que la poignée (B) s'emboîte correctement dans les supports du boîtier (F).

Placez le couvercle (A) verticalement en introduisant la broche latérale dans la fente qui se trouve à l'arrière du boîtier (F). Rabattez légèrement le couvercle (A) à l'aide de la poignée de fermeture vers l'avant et pressez-le ensuite vers le bas (cf. figure ci-dessous).

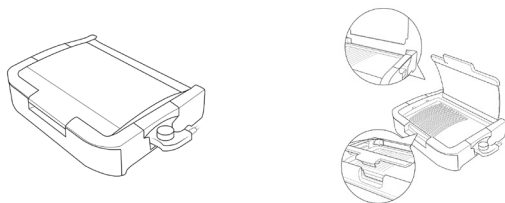

Installez ensuite normalement le thermostat (E) dans la fixation prévue à cet effet et connectez le câble d'alimentation à une prise normalement raccordée.



Puis réglez le thermostat pour la cuisson au grill de votre choix. L'appareil est maintenant opérationnel.

#### 4.1 Thermostat

Le thermostat possède cinq niveaux de chauffage différents décrits avec précision dans le tableau ci-dessous :

Niveau de chauffage	Fonction
1-2	Doux - pour garder les repas au chaud
2-3	Moyen - pour une cuisson régulière des repas
3-4	Chaud - pour une cuisson rapide des repas
5	Vif - pour faire frire les aliments

la LED d'état du thermostat (E) montre que le gril est chauffé. Le voyant reste allumé jusqu'à ce que la température réglée soit atteinte. Le gril est maintenant prêt à l'emploi.

Ensuite, le réglage de la température est activé et désactivé de façon cyclique pendant la cuisson pour maintenir la température à la valeur prédéfinie.

Le temps de préchauffage dépend du niveau de chauffage réglé. Plus le niveau de chauffage réglé est élevé, plus le préchauffage dure.

Après avoir utilisé l'appareil, retirez le thermostat (E) et soulevez le couvercle (A) au niveau de la poignée.

#### 5. Nettoyage et entretien

Même si l'appareil n'est pas en service, débranchez la fiche secteur de la prise avant de nettoyer l'appareil et/ou les différents éléments. Ne plongez jamais l'appareil ou ses éléments isolés dans l'eau ou d'autres liquides.

Le couvercle et la coque à graisse peuvent être lavés avec de l'eau chaude et du détergent ou dans le compartiment supérieur du lave-vaisselle.

Le boîtier et la surface avec revêtement anti-adhésif du gril peut être nettoyé avec un tissu humide ou de l'eau chaude, un nettoyant doux et un chiffon doux.

Attention ! Laissez sécher complètement l'appareil et les composants avant de le réutiliser.

## 6. Consignes de sécurité et clause de non responsabilité

N'essayez jamais d'ouvrir l'appareil afin de réaliser des réparations ou des transformations. Évitez le contact avec les tensions du secteur. Ne court-circuitiez pas le produit. L'appareil n'est pas autorisé pour l'utilisation en extérieur, utilisez-le uniquement au sec. Protégez-le d'une humidité élevée, de l'eau et de la neige. Maintenez l'appareil éloigné de températures élevées. N'exposez pas l'appareil à des changements de température brusques ou de fortes vibrations susceptibles d'endommager les pièces électroniques. Avant d'utiliser l'appareil, vérifiez qu'il ne présente pas de dommages. L'appareil ne doit pas être utilisé s'il a reçu un coup ou a été autrement endommagé. Veuillez respecter les dispositions et restrictions nationales. N'utilisez pas le produit à d'autres fins que celles décrites dans le mode d'emploi. Ce produit n'est pas un jouet. Maintenez-le hors de la portée des enfants ou des personnes handicapées sur le plan mental. Toute réparation ou modification qui n'est pas effectuée par le fournisseur initial entraîne l'annulation de la garantie. L'appareil ne doit être utilisé que par des personnes ayant lu et compris ce manuel. Les spécifications de l'appareil peuvent être modifiées sans indication préalable.

## 7. Informations sur la mise au rebut de vos appareils

Les appareils électriques et électroniques ne doivent pas, selon la directive européenne DEEE, être jetés dans les ordures ménagères. Leurs composants doivent être éliminés ou recyclés séparément, car des composants toxiques ou dangereux pourraient endommager l'environnement à long terme en cas d'élimination incorrecte. Vous êtes, en tant que consommateur en vertu de la loi allemande sur les équipements électriques et électroniques (ElektroG), obligé de retourner gratuitement les appareils électriques et électroniques à la fin de leur durée de vie au fabricant, au point de vente ou dans des points de collecte publique prévus à cet effet. Les détails sont réglés par le droit national correspondant. Le symbole sur le produit, le mode d'emploi et / ou l'emballage indique ces dispositions. Avec la séparation de matières, le recyclage et l'élimination d'appareils usagés, vous apportez une contribution importante à la protection de l'environnement.



**Directive DEEE 2012/19 / UE**  
**DEEE Numéro de registre : DE 67896761**

La société WD Plus GmbH déclare par la présente que l'appareil 304987 est conforme aux exigences fondamentales et aux autres dispositions pertinentes de la directive. Pour obtenir une déclaration de conformité complète, adressez-vous à : WD Plus GmbH, Wohlenbergstraße 16, 30179 Hanovre, ou sur notre site Internet : <https://downloads.ganzeinfach.de/>





## Istruzioni per l'uso e indicazioni di sicurezza

- Leggere l'intero manuale prima di usare questo prodotto. Conservare le presenti istruzioni per l'uso.
- Questo apparecchio è destinato esclusivamente all'uso privato. Non è destinato all'uso commerciale.
- Non tirare il cavo quando si desidera togliere la spina dalla presa. Tirare sempre alla spina stessa!
- Quando l'apparecchio non viene utilizzato, togliere sempre la spina dalla presa. Non lasciare mai la griglia elettrica incustodita.
- Questo apparecchio rilascia forte calore durante il funzionamento. Pertanto toccarlo solo agli elementi di comando. In caso di dubbio indossare guanti resistenti al calore.

- Tenere lontani dal termoventilatore materiali infiammabili quali cuscini, carta, vestiti, tende o altri oggetti facilmente infiammabili.
- La pulizia e manutenzione non devono essere eseguite da bambini.
- Questo apparecchio può essere utilizzato da bambini a partire dagli 8 anni di età e da persone con limitate capacità fisiche, sensoriali o cognitive o prive di esperienza e conoscenza, premesso che ricevano precise istruzioni sull'utilizzo dell'apparecchio e comprendano i rischi che ne derivano.
- **CAUTELA!** Alcune parti del prodotto possono riscaldarsi notevolmente e causare ustioni. Prestare particolare attenzione quando sono presenti bambini o persone inferme.
- Non immergere l'apparecchio nell'ac-

qua per la pulizia. Strofinare il corpo con un panno asciutto.

- Posizionare l'apparecchio ad una distanza minima di 1 m da altri oggetti.
- Utilizzare il prodotto solo su una superficie diritta e solida.
- Togliere l'apparecchio dalla corrente in caso di non utilizzo o per la pulizia.
- Tenere lontano l'apparecchio di almeno 1 m da materiali infiammabili come mobili, tende, biancheria da letto, vestiti o carta, ad esempio.
- Fare attenzione che il cavo non entri in contatto con superfici calde o bagnate.
- In presenza di difetti al cavo di alimentazione, non accendere l'apparecchio. In tal caso rivolgersi al produttore dell'apparecchio.
- In nessun caso spostare l'apparecchio

durante il funzionamento.

- L'apparecchio può essere aperto o riparato solo da personale specializzato qualificato.
- Rimuovere il materiale d'imballaggio e prima dell'uso accertarsi che l'apparecchio si trovi in stato perfetto.
- Accertarsi che i bambini non giochino con l'apparecchio o con i materiali d'imballaggio.
- Questo prodotto non è un giocattolo.
- È necessaria un'accurata supervisione quando il dispositivo viene utilizzato da o in prossimità di bambini o persone inferme.
- Non usare l'apparecchio dopo un guasto, se ha subito una caduta o sembra in qualche modo danneggiato. Spedire il prodotto completo al produttore per l'ispezione, la riparazione o la so-

stituzione.

- Prima di staccare la spina, assicurarsi che l'apparecchio sia spento. Toccando l'apparecchio, accertarsi che le mani siano asciutte per evitare una scossa elettrica.
- Non utilizzare l'apparecchio in zone come garage in cui si utilizzano o si conservano benzina, vernici o altre sostanze infiammabili.
- Questo prodotto non va utilizzato nelle immediate vicinanze di acqua, ad es. vasca da bagno, lavandino, piscina ecc. in cui esiste il pericolo di immersione o presenza di spruzzi.
- Non collegare l'apparecchio a un cavo di prolunga o una ciabatta.
- Questo apparecchio è adatto per ambienti esterni. protetti.
- Utilizzare questo apparecchio come

descritto nel presente manuale.

Qualsiasi uso diverso non consigliato dal produttore può causare incendi, scosse elettriche o lesioni alle persone e annullare la garanzia.

- Eventuali modifiche all'apparecchio non espressamente autorizzate dal produttore possono annullare la sicurezza e la garanzia del suo impiego da parte dell'utente.
- Non utilizzare il termostato per altri apparecchi.
- Nell'uso in locali chiusi si consiglia una cappa aspirante o sufficiente aerazione del locale.
- **ATTENZIONE:** Questo apparecchio non può essere utilizzato con carbone o combustibili simili.

Grazie per aver scelto un prodotto di Arendo. Per utilizzare con soddisfazione l'apparecchio acquistato a lungo, si prega di leggere attentamente le seguenti brevi istruzioni per l'uso.

### 1. Contenuto della confezione

- Griglia elettrica
- Istruzioni per l'uso

### 2. Dati tecnici

Alimentazione di tensione	220-240V ~ AC, 50/60Hz
Potenza assorbita	1800 W
Dimensioni (H x L x P)	11 cm x 44,5 cm x 33 cm
Caratteristiche	<ul style="list-style-type: none"> <li>• Distribuzione uniforme della temperatura</li> <li>• Superfici di cottura divise</li> <li>• Rivestimento antiaderente</li> <li>• Coperchio di vetro antispuzzi</li> </ul>

### 3. Dettagli del prodotto

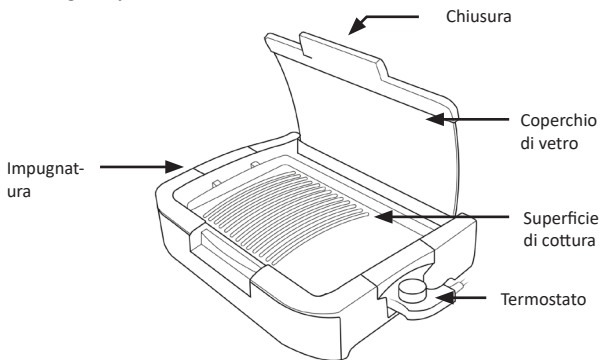

#### 4. Assemblaggio e messa in funzione

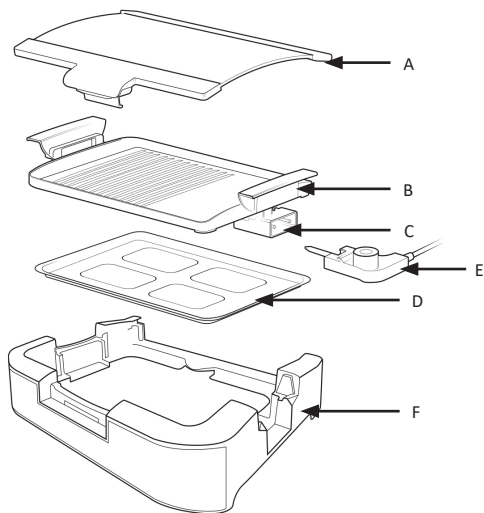

**ATTENZIONE!** Anche se l'apparecchio non viene utilizzato, togliere sempre la spina dalla presa prima di inserire i singoli componenti o di effettuare una pulizia.

Rimuovere il prodotto dall'imballaggio e togliere qualsiasi materiale d'imballaggio. Verificare l'integrità dell'apparecchio. Prima del primo utilizzo lavare la superficie di cottura (C) e la vaschetta raccogligrassi (D) con acqua calda e un detergente delicato. Successivamente asciugare i componenti con cura.

*Nota: Non usare detersivi aggressivi o chimici.*



Ora montare l'apparecchio come descritto nella figura precedente. Inserire la griglia sopra la vaschetta raccogligrassa e accertarsi che le impugnature (B) scattino correttamente in posizione sul corpo (F).

Inserire il coperchio (A) verticalmente, introducendo i perni laterali nelle fessure posteriori sul corpo (F). Inclinare il coperchio (A) leggermente in avanti con l'ausilio della manopola di chiusura e spingerlo verso il basso (vedi figura sotto).

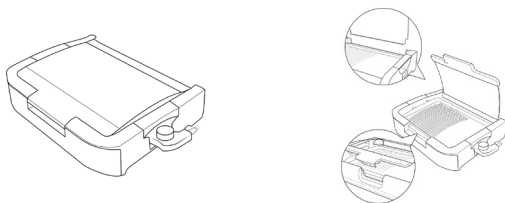

Successivamente inserire il termostato (E) regolarmente nell'apposito supporto e collegare il cavo di alimentazione ad una presa regolarmente collegata.

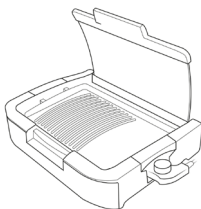

Quindi impostare il termostato al processo di cottura desiderato. L'apparecchio è ora pronto per l'uso.

#### 4.1 Termostato

Il termostato possiede cinque livelli di riscaldamento, che vengono spiegati più nel dettaglio nella tabella sotto:

Livello di riscaldamento	Funzione
1-2	Calore basso - per mantenere in caldo il cibo
2-3	Calore medio - per cuocere il cibo
3-4	Calore alto - per cuocere il cibo rapidamente
5	Calore molto alto - per rosolare il cibo

il LED di stato del termometro (E) indica che la griglia si trova in fase di riscaldamento. La spia rimane accesa fino al raggiungimento della temperatura impostata. La griglia è ora pronta per il funzionamento.

Successivamente, la regolazione della temperatura si accende e si spegne ciclicamente durante il processo di cottura per mantenere la temperatura al valore impostato.

Il tempo di preriscaldamento dipende dal livello di riscaldamento impostato. Più è alto il livello di riscaldamento più è lungo il tempo di preriscaldamento.

Dopo l'uso dell'apparecchio rimuovere il termostato (E) e sollevare il coperchio (A) all'impugnatura (A).

#### 5. Pulizia e cura

Anche se l'apparecchio non viene utilizzato, togliere sempre la spina dalla presa prima di pulire l'apparecchio e/o i singoli componenti. Non immergere l'apparecchio o i singoli componenti nell'acqua o in altri liquidi.

Il coperchio e la vaschetta roccogligrasso possono essere lavati con acqua calda e detergente o lavati nello scomparto superiore della lavastoviglie.

Il corpo e la superficie di cottura antiaderente possono essere puliti con un panno umido o con acqua calda, detergente delicato e una spugna morbida.

Attenzione! Lasciare asciugare l'apparecchio e i singoli componenti completamente prima di riutilizzare l'apparecchio.

## 6. Avvertenze di sicurezza ed esclusione della responsabilità

Non tentare mai di aprire l'apparecchio per effettuare riparazioni o trasformazioni. Evitare il contatto con le tensioni di rete. Non cortocircuitare il prodotto. L'apparecchio non può essere usato all'aperto, utilizzarlo solo in luoghi asciutti. Proteggerlo da elevata umidità dell'aria, acqua e neve. In ogni caso, tenere l'apparecchio lontano da elevate temperature.

Non esporre l'apparecchio a improvvisi sbalzi termici o forti vibrazioni in quanto potrebbero danneggiarsi le parti elettroniche. Prima dell'uso, verificare la presenza di danneggiamenti all'apparecchio. Non utilizzare l'apparecchio se ha subito un urto o è stato danneggiato in un altro modo.

Rispettare le normative e limitazioni nazionali. Utilizzare l'apparecchio unicamente per gli scopi descritti nelle istruzioni. Questo prodotto non è un giocattolo. Conservarlo fuori dalla portata di bambini o persone con capacità mentali limitate. Ogni riparazione o modifica al prodotto non effettuata dal fornitore originale comporta l'estinzione dei diritti di garanzia. Il dispositivo può essere utilizzato solo da persone che hanno letto e compreso le presenti istruzioni. Le specifiche dell'apparecchio possono cambiare senza preavviso.

## 7. Indicazioni per lo smaltimento

Secondo la direttiva europea RAEE, le apparecchiature elettriche ed elettroniche non possono essere smaltite con i rifiuti domestici. I loro componenti devono essere consegnati separatamente al centro di riciclaggio o smaltimento, in quanto gli eventuali componenti tossici e pericolosi possono inquinare permanentemente l'ambiente in caso di smaltimento improprio. Secondo la legge sulle apparecchiature elettriche ed elettroniche (ElektroG) il consumatore è tenuto a restituire gratuitamente tali apparecchi al termine della loro vita al produttore, al punto vendita o a punti di raccolta pubblici allestiti appositamente. Dettagli in merito sono regolati dalla rispettiva legge nazionale. Il simbolo riportato sul prodotto, le istruzioni per l'uso e/o la confezione indicano tali disposizioni. Con questo tipo di differenziazione dei materiali, con il riciclaggio e lo smaltimento di apparecchi vecchi, l'utente dà un importante contributo alla tutela dell'ambiente.

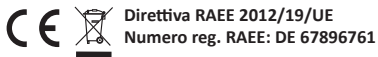

Direttiva RAEE 2012/19/UE  
Numero reg. RAEE: DE 67896761

Con la presente la ditta WD Plus GmbH dichiara che l'apparecchio 304987 è conforme ai requisiti essenziali e alle rimanenti disposizioni in materia. Una dichiarazione di conformità completa è disponibile presso: WD Plus GmbH, Wohlenbergstraße 16, 30179 Hannover, o sul nostro sito web: <https://downloads.ganzeinfach.de/>



## Instrucciones de uso y seguridad

- ¡Lea este manual en su totalidad antes de poner en funcionamiento este aparato! Conserve estas instrucciones de uso.
- El aparato solo se ha concebido para un uso privado. No está concebido para un uso industrial.
- No tire del cable cuando desee desenchufarlo del suministro de corriente. ¡Tire siempre del propio enchufe!
- Desconecte siempre el aparato del suministro de corriente cuando no vaya a utilizar el aparato. ¡No deje la barba-coa eléctrica sin supervisión!
- El aparato emite mucho calor durante el funcionamiento. Toque solo los elementos de mando. Si es necesario, utilice manoplas de cocina resistentes al calor.

- ¡Mantenga materiales inflamables como cojines, papel, ropa, cortinas y otros lejos del calefactor!
- ¡No deje que los niños se encarguen de la limpieza y el mantenimiento!
- Este aparato puede ser utilizado por niños a partir de 8 años y personas con capacidades físicas, sensoriales o mentales reducidas o falta de experiencia y conocimientos cuando se encuentren bajo supervisión o hayan sido instruidos en relación con el uso seguro del aparato y los peligros que pueden derivarse del mismo.
- **¡PRECAUCIÓN!** Algunas partes de este producto pueden calentarse mucho y causar quemaduras. Preste especial atención cuando utilice el aparato en presencia de niños o personas vulnerables.

- No la sumerja nunca en agua para limpiarlo. Limpie la carcasa con un paño suave.
- Coloque el aparato al menos a 1 m de distancia de otros objetos.
- Utilice el aparato solo sobre superficies lisas y sólidas.
- Desenchúfelo cuando no lo vaya a usar o durante la limpieza.
- Mantenga una distancia mínima de 1 m entre el aparato y materiales inflamables como muebles, cortinas, ropa de cama, prendas de vestir o papel.
- Preste atención a que el cable no entre en contacto con ninguna superficie caliente o húmeda.
- No encienda el aparato si detecta un defecto en el cable de red. En ese caso, diríjase al fabricante del producto.
- No mueva en ningún caso el aparato

mientras esté funcionando.

- Solo personal especializado y cualificado puede abrir y reparar el aparato.
- Retire el material de embalaje y compruebe que el aparato se encuentra en perfecto estado antes de usarlo.
- ¡Asegúrese de que los niños no jueguen con el aparato o los materiales de embalaje!
- ¡Este producto no es un juguete!
- Es imprescindible supervisar a los niños cuando estos utilicen el aparato o este se utilice en su presencia o la de personas débiles.
- No utilice el aparato si ha sufrido un fallo de funcionamiento, se ha caído o parece dañado del modo que sea. Envíe el aparato completo al fabricante para que lo inspeccione, lo repare o lo sustituya.



- Antes de enchufar el cable de red, asegúrese de que el aparato está apagado. Si va a tocarlo, asegúrese de tener las manos secas para evitar descargas eléctricas.
- No utilice el aparato en entornos como garajes, donde se utilice o almacene gasolina, pintura u otras sustancias inflamables.
- No utilice el aparato en cercanía directa de agua como bañeras, pilas, piscinas, etc., donde exista riesgo de que pueda caerse al agua o sufrir salpicaduras.
- ¡No conecte el aparato nunca un cable alargador ni una regleta de enchufes!
- Este aparato se puede utilizar en exteriores protegidos.
- Utilice este aparato únicamente como se describe en este manual.

Cualquier otro uso no recomendado por el fabricante puede dar lugar a incendios, cortocircuitos o daños personales, y la anulación de la garantía.

- Los cambios en el aparato no autorizados de forma expresa por el fabricante pueden anular la seguridad y la garantía de su uso por parte del usuario.
- No utilice el termostato para otros dispositivos.
- Si se utiliza en interiores, se recomienda usar una campana extractora o garantizar una ventilación suficiente.
- **ATENCIÓN:** No está permitido utilizar el aparato con carbón u otros combustibles similares.

Gracias por escoger un producto de Arendo. Para que pueda disfrutar de su adquisición, le rogamos que lea atentamente las siguientes instrucciones de uso.

### 1. Volumen de suministro

- Barbacoa eléctrica
- Instrucciones de uso

### 2. Datos técnicos

Suministro de energía	220-240 V~ CA, 50/ 60 Hz
Consumo de potencia	1800 W
Dimensiones (Alt. x Anch. x Prof.)	11 cm x 44,5 cm x 33 cm
Propiedades	<ul style="list-style-type: none"> <li>• Distribución uniforme de la temperatura</li> <li>• Superficie de parrilla dividida</li> <li>• Revestimiento antiadherente</li> <li>• Tapa antisalpicaduras de cristal</li> </ul>

### 3. Detalles del producto

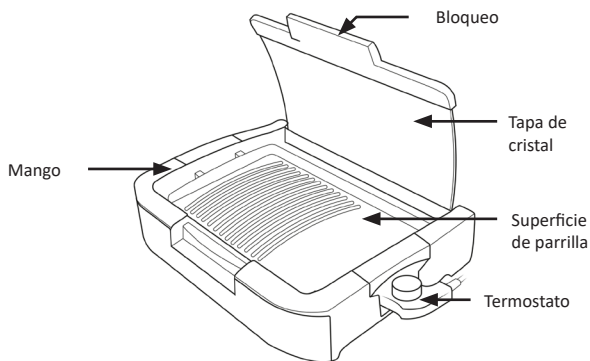

#### 4. Montaje y puesta en marcha

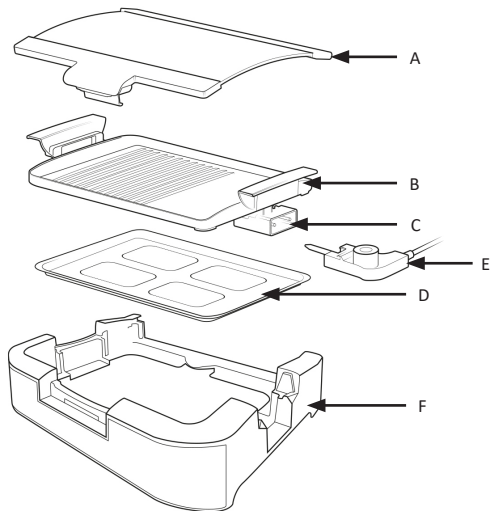

**¡ATENCIÓN!** Aunque el aparato no se esté utilizando, desenchúfelo antes de colocar las piezas o de proceder a limpiarlo.

Saque el aparato del embalaje y retire todo el material de embalaje. Compruebe que el cable no presente daños. Antes del primer uso, lave la superficie de cocción (C) y la bandeja para la grasa (D) con agua caliente y un detergente suave. A continuación, séquelos bien.

*Indicación: No utilice productos de limpieza químicos o agresivos.*

Monte el aparato únicamente como se describe en la imagen anterior. Coloque la superficie de cocción sobre la bandeja para la grasa y asegúrese de que las asas (B) se encajen correctamente en las ranuras de la carcasa (F).

Ponga la tapa en posición vertical (A) insertando el pasador lateral en la ranura en la parte posterior de la carcasa (F). Incline la tapa (A) con ayuda del asa de cierre ligeramente hacia delante y empuje esta hacia abajo (vea la ilustración siguiente).

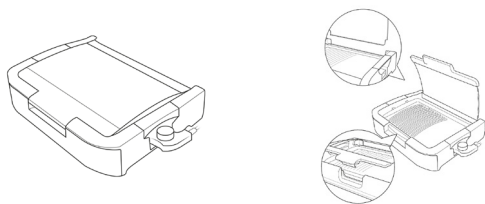

Inserte luego el termostato (E) debidamente en el soporte previsto para ello y enchufe el cable de red a una toma de corriente debidamente instalada.



Configure luego el termostato para la cocción deseada. El aparato está listo para ser utilizado.

#### 4.1 Termostato

El termostato cuenta con cinco niveles de temperatura que se explican más en detalle en la tabla siguiente:

Nivel de temperatura	Función
1-2	Temperatura baja: mantener alimentos calientes
2-3	Temperatura media: cocinar alimentos
3-4	Temperatura alta: cocinar alimentos de forma rápida
5	Temperatura muy alta: dorar alimentos

El LED de estado del termostato (E) muestra que se está calentando la barbacoa. La lámpara permanece encendida hasta que se alcanza la temperatura configurada. La barbacoa está ahora lista para funcionar.

El regulador de temperatura se enciende y apaga de forma cíclica durante la cocción a fin de mantener la temperatura ajustada.

El tiempo de precalentamiento depende de la temperatura seleccionada. Cuanto más alta la temperatura, más tarda el precalentamiento.

Tras usarlos, retire el termostato (E) y levante la tapa (A) sujetándola por el asa.

#### 5. Limpieza y cuidado

Aunque el aparato no se esté utilizando, desenchúfelo antes de limpiar este o sus componentes. No sumerja nunca el aparato ni sus componentes en agua u otros líquidos.

La tapa y la bandeja para la grasa se pueden limpiar con agua caliente y detergente o en la parte superior del lavavajillas.

La carcasa y la superficie de cocción antiadherente pueden limpiarse con un paño húmedo o con agua caliente, un detergente suave y una esponja suave.

¡Atención! Deje que el aparato y los componentes se sequen por completo antes de volver a utilizarlos.

## 6. Advertencias de seguridad y exoneración de responsabilidad

No intente abrir el dispositivo para realizar reparaciones o modificaciones. Evite el contacto con la red eléctrica. No produzca un cortocircuito en el producto. El dispositivo no admite la operación en exteriores, utilícelo solo en entornos secos. Protéjalo contra la humedad, el agua y la nieve. Manténgalo protegido de las altas temperaturas.

No lo someta a cambios de temperatura repentinos o fuertes vibraciones porque esto puede dañar las partes electrónicas. Compruebe que el aparato no presente daños antes de utilizarlo. No debe usarse el dispositivo, si ha recibido golpes o ha sido dañado de alguna forma.

Cumpla con las determinaciones y limitaciones nacionales. No use el dispositivo para usos diferentes de los que ha sido creado. Este producto no es un juguete. Consérvelo fuera del alcance de los niños o de personas con las capacidades físicas disminuidas. Cualquier reparación o cambio en el dispositivo que no haya sido llevada a cabo por el proveedor da lugar a la rescisión de los derechos de garantía. El dispositivo solo debe ser utilizado por personas que han leído y entendido este manual. Las especificaciones del dispositivo pueden cambiarse sin que sea necesario realizar un aviso previo.

## 7. Indicaciones de eliminación

Los dispositivos eléctricos y electrónicos no deben eliminarse con los residuos domésticos según la directiva europea WEEE. Los componentes deben reciclarse o eliminarse por separado porque una eliminación indebida de las piezas tóxicas y peligrosas puede dañar de forma significativa el medio ambiente. Como usuario, está obligado por la ley de dispositivos eléctricos y electrónicos a reenviar de forma gratuita los dispositivos eléctricos y electrónicos al final de su vida útil al fabricante, al punto de venta o al punto de recogida público especificado. La legislación de cada país tiene sus propias disposiciones al respecto. El símbolo en el producto, en el manual de instrucciones o en el embalaje indica estas determinaciones. Gracias a este tipo de separación de los materiales, aprovechamiento y eliminación de dispositivos antiguos se realiza una aportación importante al medio ambiente.



**Directiva WEEE 2012/19/UE**  
**Número de registro WEEE: DE 67896761**

La empresa WD Plus GmbH declara por la presente que el aparato 304987 satisface los requisitos esenciales y el resto de disposiciones pertinentes. Solicite una declaración de conformidad completa en: WD Plus GmbH, Wohlenbergstraße 16, 30179 Hannover, o en nuestra dirección de Internet: <https://downloads.ganzeinfach.de/>

WD Plus GmbH  
Wohlenbergstraße 16  
D-30179 Hannover