

BRANDSON[®]

- EQUIPMENT -

BEDIENUNGSANLEITUNG
USER MANUAL

STAND-VENTILATOR
STANDING FAN

Mod.-Nr.: 305022

Table of contents

1. Deutsch	3
2. English	20
3. Français	36
4. Italiano	54
5. Español	71

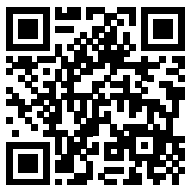

GER: Aktuelle Treiber, Bedienungsanleitungen und sonstige relevante Dokumente zu diesem Produkt finden Sie auf unserer Homepage:
<http://model.ganzeinfach.de/305022>.

ENG: Current drivers, user manuals and other relevant documents for this product can be found on our homepage:
<http://model.ganzeinfach.de/305022>.

FRA: Les pilotes actuels, les modes d'emploi et les autres documents relatifs à ce produit sont disponibles sur notre site Internet :
<http://model.ganzeinfach.de/305022>.

ITA: I driver aggiornati, le istruzioni per l'uso e altri documenti rilevanti per questo prodotto sono disponibili sulla nostra homepage:
<http://model.ganzeinfach.de/305022>.

ESP: Los controladores actuales, las instrucciones de uso y otros documentos relevantes para este producto se pueden encontrar en nuestra página web: <http://model.ganzeinfach.de/305022>.

Wichtige Sicherheitshinweise für dieses Gerät

- Benutzen Sie das Gerät nur für den privaten und den dafür vorgesehenen Zweck. Dieses Produkt ist nicht für den gewerblichen Gebrauch bestimmt. Verwenden Sie es nicht im Freien und halten Sie es vor Hitze sowie direkter Sonneneinstrahlung fern.
- Stellen Sie das Gerät nicht in der direkten Nähe von Wasserquellen wie Badewanne, Dusche, Waschbecken oder Schwimmbecken auf.
- Benutzen Sie das Produkt nicht mit feuchten Händen.
- Ziehen Sie sofort den Netzstecker, falls das Gerät feucht oder nass geworden ist. Achten Sie auf Ihre eigene Sicher-

heit und berühren Sie keine leitenden Materialien am Gerät.

- Schützen Sie das Produkt vor Feuchtigkeit (es darf auf keinen Fall in Flüssigkeit getaucht werden), scharfen Kanten oder großen Staubquellen.
- Stellen Sie das Gerät nicht direkt neben Hitzequellen (z.B. Öfen oder Heizung) auf.
- Wählen Sie eine geeignete Unterlage, damit es nicht umkippen kann.
- Ziehen Sie den Netzstecker bei Nichtbenutzung, zum Transport oder zur Reinigung aus der Steckdose.
- Lassen Sie den Ventilator nie unbeaufsichtigt und wählen Sie den Standort so, dass keine Tiere oder Kinder in Reichweite gelangen können.

- Betreiben Sie das Gerät nur mit der Spannung, entsprechend der Geräte-kennzeichnung
- Dieses Gerät kann von Kindern ab 8 Jahren und darüber sowie von Personen mit verringerten physischen, sensorischen oder mentalen Fähigkeiten oder Mangel an Erfahrung und Wissen benutzt werden, wenn sie beaufsichtigt oder bezüglich des sicheren Gebrauchs des Gerätes unterwiesen wurden und die daraus resultierenden Gefahren verstehen.
- Kinder dürfen nicht mit dem Gerät spielen. Reinigung und Benutzerwartung dürfen nicht von Kindern ohne Beaufsichtigung durchgeführt werden.

- Das Gerät und seine Anschlussleitung sind von Kindern unter 8 Jahren fernzuhalten.
- Lassen Sie zur Sicherheit Ihrer Kinder keine Verpackungsteile (Plastikbeutel, Folien, Karton oder Styropor) erreichbar liegen.
- Lassen Sie kleine Kinder nicht mit Folie oder Plastikbeuteln spielen. Es besteht Erstickungsgefahr!
- Betreiben Sie das Gerät nur mit geschlossenem Schutzgitter.
- Der Lüfter sowie die Dreh-Steuerung und Schalter dürfen nicht blockiert werden!
- Es ist sicherzustellen, dass der Ventilator vor Entfernung der Schutzvorrichtung von der Netzversorgung getrennt wird

- Stecken Sie niemals Körperteile (z.B. Finger) oder Gegenstände durch das Schutzgitter.
- Achten Sie darauf, dass keine Haare in Reichweite des Schutzgitters gelangen, diese können durch den Luftstrom angesaugt werden.
- Wenn die Netzanschlussleitung dieses Gerätes beschädigt wird, muss sie durch den Hersteller, seinen Kundendienst oder durch eine ähnlich qualifizierte Person ersetzt werden, um Gefährdungen zu vermeiden.
- Lassen Sie das Gerät abkühlen, bevor Sie es reinigen oder den Netzstecker aus der Steckdose ziehen.

- Wischen Sie das Gehäuse des Gerätes mit einem angefeuchteten Tuch ab und trocknen Sie es anschließend mit einem sauberen trockenen Tuch ab,. Tauchen Sie das Gehäuse niemals zur Reinigung ins Wasser.

Vielen Dank, dass Sie sich für ein Produkt von Brandson entschieden haben. Damit Sie auch lange Freude mit Ihrem erworbenen Gerät haben, lesen Sie sich bitte die nachfolgende Kurzanleitung aufmerksam durch. Prüfen Sie vor Inbetriebnahme der gelieferten Ware, ob diese vollständig, fehlerfrei und unbeschädigt ist.

1. Lieferumfang

- Ventilator
- Fernbedienung (benötigt 2x 1,5V AAA Batterien)
- Netzteil mit Anschlussleitung
- Kurzanleitung

2. Technische Daten

Eingangsspannung	220-240 V AC 50 Hz
Leistungsaufnahme	19 W
Geräuschentwicklung	Arbeitsplatzbezogener Emissionswert $L_{pA} < 70$ dB(A)
Rotor-Durchmesser	ca. 35 cm
Oszillation	3-stufig / max. 120° ein/ausschaltbar
Neigungswinkel	ca. 90°
Abmessungen	Breite ca. 40 cm, Tiefe ca. 37,5 cm, Höhe ca. 115-125 cm (verstellbar)
Features	<ul style="list-style-type: none">• 9 Geschwindigkeitsstufen• zuschaltbare Oszillation (60°/ 90° /120°)• Timerfunktion• DC-Motor (Gleichstrommotor)• Geräuscharmer Betrieb

3. Funktionen

Der Brandson Standventilator sorgt mit einem effizienten DC-Motor und dem ca. 35 cm großen Rotorblatt auch an warmen Tagen für eine optimale Belüftung. Durch 9 Geschwindigkeitsstufen, einen verstellbarem Neigungswinkel und eine Oszillationsfunktion können Sie den Ventilator Ihren Bedürfnissen individuell anpassen. Im Vergleich zu herkömmlichen AC-Ventilatoren lassen sich mit dem Ventilator mit Gleichstrommotor bei identischem Luftdurchsatz in m^3 bis zu 60% an Energiekosten sparen. Die Eingangsspannung von 220-240 VAC wird durch ein externes Netzteil auf die vom DC-Motor benötigten 24V DC umgewandelt.

4. Produktdetails

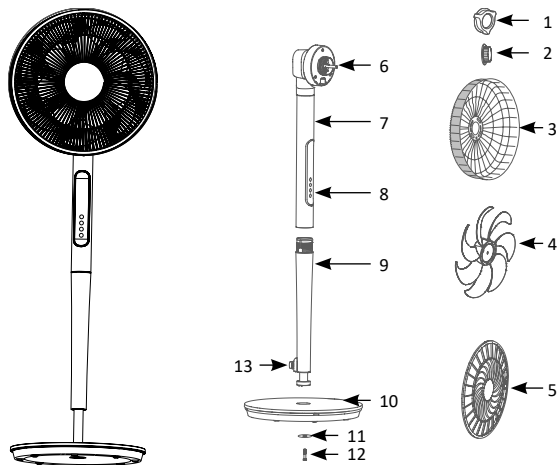

1	Kunststoffmutter
2	Befestigungsschraube
3	Hinteres Schutzgitter
4	Rotorblatt
5	Vorderes Schutzgitter
6	Motoreinheit
7	Motorstange
8	Bedienfeld
9	Standfuß-Stange
10	Standfuß

11	Standfuß-Mutter
12	Standfuß-Befestigungsschraube
13	Höhenverstellung

5. Montage

Nehmen Sie den Ventilator aus der Verpackung und überprüfen Sie das Gerät sowie den in der Tabelle aufgeführten Lieferumfang. Bitte wenden Sie sich an den Verkäufer, falls ein Teil fehlt oder beschädigt wurde.

5.1 Montage Standfuß

Richten Sie den Standfuß (10) und die Standfuß-Stange (9) aus und befestigen Sie es mit der Standfuß-Mutter (11) und der Standfuß-Befestigungsschraube (12).

*Achten Sie auf das
korrekte Einsetzen*

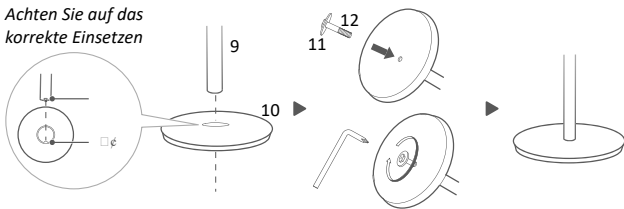

5.2 Montage der Motoreinheit am Standfuß



Richten Sie zunächst die Motorstange (7) auf die Lochposition des zuvor montierten Standfußes (siehe 5.1 Montage Standfuß) aus. Drehen Sie ihn dann im Uhrzeigersinn, um die Motoreinheit am Standfuß zu befestigen.

5.3 Montage und Verriegelung des hinteren Schutzgitters

Richten Sie die Motoreinheit (6) auf das hintere Schutzgitter (3) aus. Hängen Sie ihn auf und sichern Sie es mit der Kunststoffmutter (1).

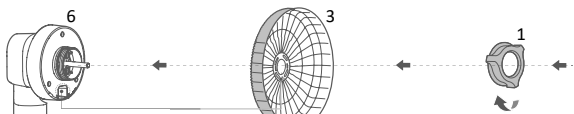

Richten Sie das Gitter dem passenden Loch aus.

Ziehen Sie die Kunststoffmutter im Uhrzeigersinn fest.

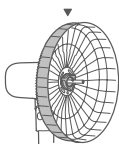

5.4 Montage und Verriegelung des Rotorblattes

Richten Sie das Rotorblatt auf die Motoreinheit (6) aus, führen Sie es vollständig durch und befestigen Sie dann das Rotorblatt mit der Befestigungsschraube (2).

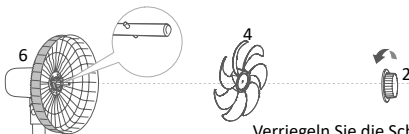

Richten Sie das Rotorblatt mit der Führung an der Motoreinheit aus.

Verriegeln Sie die Schraube (2) gegen den Uhrzeigersinn.



5.5 Montage und Befestigung des vorderen Schutzgitters

Schnallen Sie das vordere Schutzgitter (5) auf das hintere Schutzgitter (3), sodass das Logo korrekt aufgesetzt ist.

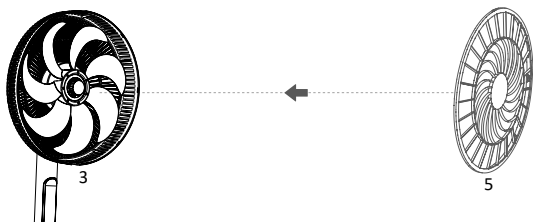

Haken Sie das vordere Lüftergitter mit der oben befindlichen Montierhilfe (Haken) in das hintere ein.

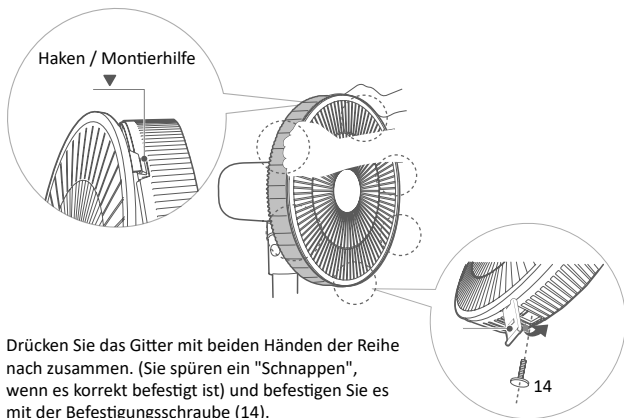



Drücken Sie das Gitter mit beiden Händen der Reihe nach zusammen. (Sie spüren ein "Schnappen", wenn es korrekt befestigt ist) und befestigen Sie es mit der Befestigungsschraube (14).

6. Benutzung

Stellen Sie den Ventilator an einem geeigneten Standort auf und schließen Sie das Gerät an eine vorschriftsmäßig installierte 220-240V AC Steckdose an.







Durch Kippen des Schutzkäfigs können Sie den Neigungswinkel nach Belieben um bis zu 90° verändern.

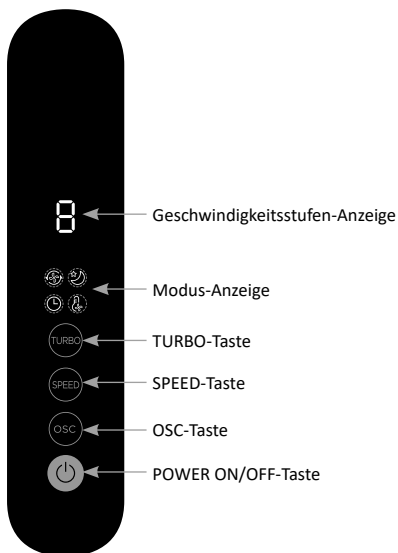

Drücken Sie die „Oszillations“-Taste () am Bedienelement oder auf der Fernbedienung, um die Oszillation einzuschalten.

Der Ventilator besitzt 9 verschiedene Geschwindigkeitsstufen, die Sie mit den „Geschwindigkeitsstufen“-Tasten (, ) am Bedienelement oder auf der Fernbedienung ändern können.

6.1 Bedienfeld



Bedienfeld	Funktion
	POWER ON/OFF // Funktion Ein/ Aus
	Drücken Sie die "OSC"-Taste, um die Oszillation des Ventilators einzuschalten. Nach wiederholtem Drücken der Taste können Sie die verschiedenen Oszillations-Modi durchschalten. Folgender Zyklus: Winkel: 60° → Abschaltung → 90° → Abschaltung → 120° → Abschaltung → 60° etc.
	Diese Taste kann kurz gedrückt werden, um die Windgeschwindigkeit umzuschalten. Die Taste kann lang gedrückt werden, um den Modus umzuschalten. (Zyklus: Normal -> Turbo -> Sleep -> Normal etc).
	Anzeige der aktuellen Geschwindigkeitsstufe
	Diese Taste kann kurz gedrückt werden, um den Turbo-Modus zu aktivieren und wieder zu deaktivieren. Die „Turbo“-Taste - sorgt für einen Extraschub an Leistung. Die Taste kann lange gedrückt werden, um den temperaturabhängigen Modus ein- und auszuschalten.
	Im Turbo-Modus wird die Anzeige eingeschaltet, und auf dem Bildschirm erscheint "H". Der Turbo-Modus schaltet die Lüftergeschwindigkeit auf das Maximum.
	Im Schlafmodus wird diese Anzeige eingeschaltet, und die Windgeschwindigkeit des Ventilators kann automatisch entsprechend dem festgelegten Programm eingestellt werden. Es gibt drei Stufen, d.h. "1, 2, 3". Und die erforderliche Schlafwindgeschwindigkeit kann durch Drücken der "SPEED"-Taste eingestellt werden.

Bedienfeld	Funktion
	Diese Anzeige leuchtet im temperaturabhängigen Modus (ECO-Modus). Dieser Modus kann die Windleistung entsprechend der Änderung der Umgebungstemperatur intelligent anpassen.
	Die Timerfunktion des Geräts kann ausschließlich über die Fernbedienung eingestellt werden und dieses Symbol wird im Display angezeigt.

6.2 Fernbedienung

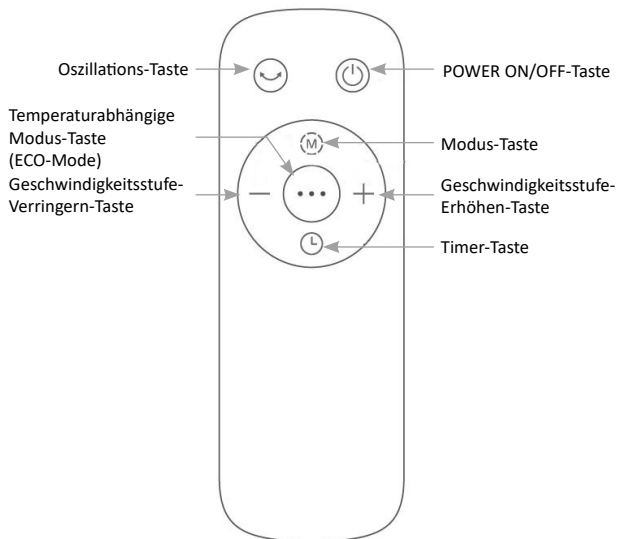

6.3 Timerfunktion

Die Timerfunktion erlaubt es, das Gerät zum eingestellten Zeitpunkt abzuschalten.

Nach Drücken der „Timer“-Taste kann die Zeit durch Drücken von den Tasten „+“ und „-“ auf der Fernbedienung eingestellt werden. (Zyklus: 0-1-2 -3-4-5-6-7- 8-0 Stunden) Der Zeitpunkt wird nach 3-maligem Blinken des Indikators aktiviert. Wenn die eingestellte Zeit 0 anzeigt, bedeutet dies, dass die „Timer“-Funktion aufgehoben ist.

Beispiel: Wenn Sie einen Timer von 5 Stunden einstellen möchten, drücken Sie auf die „Timer“-Taste und anschließend die „+“-Taste, bis die Zahl „5“ im Display erscheint.

6.4 Temperaturabhängiger Modus

Arbeitsbereich	10°C-40°C
Messintervall	alle 11 Sekunden
Temperatur-Toleranz	+/- 1°C

Wenn diese Funktion eingeschaltet wird, ändert sich die Geschwindigkeitsstufe auf Grundlage der aktuellen Umgebungstemperatur, gemessen zum Zeitpunkt, an dem diese Funktion gestartet wurde.

Wenn der Ventilator z. B. mit der Geschwindigkeitsstufe 6 in den ECO-Modus geschaltet wird, dann wird die Geschwindigkeitsstufe auf Basis der Stufe 6 geändert. Wird die Geschwindigkeitsstufe bei dieser Funktion manuell auf Stufe 8 geändert, so erfolgen weitere Geschwindigkeitsanpassungen stattdessen auf der Grundlage der Stufe 8.

Die jetzt erfolgten automatischen Anpassungen der Geschwindigkeitsstufe basieren zudem auf der Temperatur, mit der diese Funktion gestartet wurde.

Beträgt die Umgebungstemperatur z.B. 24°C beim Einschalten des ECO-Modus, so wird fortan geprüft, ob die Umgebungstemperatur noch bei 24°C geblieben ist. Sollte sich nun die Temperatur um 1°C entsprechend der Referenz-Umgebungstemperatur (24°C) erhöhen, so erhöht sich auch die Geschwindigkeit um 1 Stufe.

Genauso umgekehrt verhält es sich, sollte die Temperatur um -1°C entsprechend der ursprünglichen Referenzumgebungstemperatur abfallen, so wird die Geschwindigkeitsstufe um 1 Stufe abgesenkt.

Beispiel:

Bei einer Umgebungstemperatur von 26°C und der Geschwindigkeitsstufe 6, wird der ECO-Modus aktiviert.

Wenn nun die Temperatur auf 28°C ansteigt, erhöht sich die Drehzahl auf Stufe 8; ändert sich dagegen die Umgebungstemperatur auf 22°C , sinkt die Drehzahl auf Stufe 2.

Diese Funktion arbeitet bei einem Temperaturbereich von 10°C bis 40°C . Wenn die Umgebungstemperatur 40°C erreicht, schaltet die Automatik in den TURBO-MODUS, unterhalb von 10°C wird die Geschwindigkeitsstufe 1 aktiviert.

6.5 Höheneinstellung

Um die Höhe des Ventilators einzustellen, lösen Sie zuerst etwas die Mutter zur Höhenverstellung (13). Im Anschluss können Sie die Höhe des Ventilators einstellen und das Gerät nach oben schieben. Sobald die gewünschte Höhe erreicht ist, schrauben Sie die Mutter zur Höhenverstellung (13) wieder zu.

Achtung! Bitte schalten Sie das Gerät zur Höhenverstellung stets aus!

7. Reinigung

Bitte ziehen Sie den Netzstecker aus der Steckdose, bevor Sie mit der Reinigung beginnen! Benutzen Sie zur Reinigung ein leicht mit Wasser angefeuchtetes Tuch. Das Gerät darf auf keinen Fall zum Reinigen in Wasser getaucht werden. Dies könnte zu einem elektrischen Schlag oder zu einem Brand führen!

8. Sicherheitshinweise und Haftungsausschluss

Versuchen Sie bitte nie das Gerät zu öffnen, um eigenständig Reparaturen oder Umbauten vorzunehmen. Vermeiden Sie den Kontakt zu den Netzspannungen. Das Gerät ist nur bei gezogenem Stecker spannungsfrei. Schließen Sie bitte das Produkt auch nicht kurz. Vergessen Sie außerdem nicht, den Netzstecker bei Nichtgebrauch oder Gewitter vollständig herauszuziehen.

Das Gerät ist nicht für den Betrieb im Freien zugelassen. Bitte verwenden Sie es daher ausschließlich im trockenen Bereich. Schützen Sie es vor hoher Luftfeuchtigkeit, Wasser und Schnee. Halten Sie unbedingt das Gerät von hohen Temperaturen fern. Setzen Sie das Gerät keinen plötzlichen Temperaturwechseln oder starken Vibrationen aus, da dies die Elektronikteile beschädigen könnte. Prüfen Sie vor der Verwendung das Gerät auf eventuelle Beschädigungen. Das Gerät sollte nicht benutzt werden, wenn es einen Stoß abbekommen hat oder in anderer Form beschädigt worden ist. Beachten Sie bitte auch die nationalen Bestimmungen und Beschränkungen. Nutzen Sie das Gerät nicht für andere Zwecke als die, die in der dieser Anleitung beschrieben sind. Dieses Produkt ist kein Spielzeug.

Bewahren Sie es außerhalb der Reichweite von Kindern oder geistig beeinträchtigten Personen auf. Jede Reparatur oder Veränderung am Gerät, die nicht vom ursprünglichen Lieferanten durchgeführt wird, führt zum Erlöschen der Gewährleistungs- bzw. Garantieansprüche. Das Gerät darf nur von Personen benutzt werden, die diese Anleitung gelesen und verstanden haben. Die Gerätespezifikationen können sich ändern, ohne dass vorher gesondert darauf hingewiesen wurde.



9. Entsorgungshinweise

Elektrische und elektronische Geräte dürfen nach der europäischen WEEE Richtlinie nicht mit dem Hausmüll entsorgt werden. Deren Bestandteile müssen getrennt der Wiederverwertung oder Entsorgung zugeführt werden, weil giftige und gefährliche Bestandteile bei unsachgemäßer Entsorgung die Umwelt nachhaltig schädigen können. Sie sind als Verbraucher nach dem Elektroggesetz (ElektroG) verpflichtet, elektrische und elektronische Geräte am Ende ihrer Lebensdauer an den Hersteller, die Verkaufsstelle oder an dafür eingerichtete, öffentliche Sammelstellen kostenlos zurückgeben. Einzelheiten dazu regelt das jeweilige Landesrecht. Das Symbol auf dem Produkt, der Betriebsanleitung oder/und der Verpackung weist auf diese Bestimmungen hin. Mit dieser Art der Stofftrennung, Verwertung und Entsorgung von Altgeräten leisten Sie einen wichtigen Beitrag zum Schutz unserer Umwelt.



WEEE Richtlinie: 2012/19/EU

WEEE Register-Nr: DE 67896761

Hiermit erklärt die Firma WD Plus GmbH, dass sich das Gerät 305022 in Übereinstimmung mit den grundlegenden Anforderungen und den übrigen einschlägigen Bestimmungen der Richtlinie befindet. Eine vollständige Konformitätserklärung erhalten Sie unter: WD Plus GmbH, Wohlenbergstraße 16, 30179 Hannover, <https://model.ganzeinfach.de/305022>.

Important safety guidelines for this appliance

- Use the appliance for private and intended purpose only. This product is not intended for commercial use. Do not use it outdoors and keep it away from heat as well as direct sunlight.
- Please do not keep the appliance in the immediate vicinity of water sources such as a bathtub, shower, washbasin or swimming pool.
- Do not use the product with wet hands.
- If the appliance becomes moist or wet, pull out the power plug immediately. Ensure your own safety and do not touch any conductive material on the appliance.

- Protect the product from moisture (under no circumstances should the appliance be immersed in liquid), sharp edges or large sources of dust.
- Do not keep the appliance in the immediate vicinity of heat sources (e.g., ovens or heating system).
- Keep it on an appropriate surface so that it does not tip over.
- Unplug the power plug when the appliance is not in use, during transport or during cleaning.
- Never leave the fan unattended; keep it out of reach of animals and children wherever you use or store it.
- Operate the appliance only with the voltage mentioned on the specification label.

- This appliance may be operated by children from 8 years of age and above, as well as by people with reduced physical, sensory or mental capacities or who lack knowledge or experience, if they have been supervised or instructed regarding safe use of the appliance, and understand the resultant dangers.
- Children should not play with the appliance. Cleaning and user maintenance should not be carried out by children without supervision.
- Keep the appliance and its connection cable out of reach of children under 8 years.

- For the safety of your children, keep packaging parts out of their reach (plastic bag, foils, carton or polystyrene).
- Do not allow small children to play with the foil or plastic bags. Danger of suffocation!
- While operating the appliance, ensure that the protective cage is closed.
- The fan, rotational switch and switches should not be blocked!
- Ensure that the fan is disconnected from the power supply before removing the protective cage
- Never insert your body parts (e.g., fingers) or objects through the protective cage.

- Ensure that your hair is not within the range of the protective cage as it may get caught in the air current.
- If the power cable of this appliance is damaged, it should be replaced by the manufacturer, his after-sales service or by an equally qualified person, so as to prevent any risk.
- Allow the appliance to cool down before cleaning it, or disconnect the power plug from the socket.
- Wipe the appliance housing with a damp cloth and dry it afterwards with a clean dry cloth. Never immerse the housing in water to clean it.

Thank you for choosing a Brandson product. Please read the following user manual carefully so as to get the most from the product you have purchased. Before using the product, first check that the delivered item is complete, accurate and undamaged.

1. Scope of delivery

- Fan
- Remote (requires two 1.5V AAA Batteries)
- Power supply unit with connection cable
- User manual

2. Technical data

Input voltage	220-240 V AC 50 Hz
Power consumption	19 W
Noise emission	Workplace related emission value LpA < 70 dB(A)
Rotor diameter	approx. 35 cm
Oscillation	3 steps / max. 120° on/off switchable
Angle of inclination	Approx. 90°
Dimensions	Width approx. 40 cm, depth approx. 37.5 cm, height approx. 115- 125 cm (adjustable)
Features	<ul style="list-style-type: none">• 9 speed levels• Switchable oscillation (60°/ 90° /120°)• Timer function• DC motor• Quiet operation

3. Functions

The Brandson pedestal fan has an efficient DC motor and large 35 cm rotor blades which ensure optimum ventilation even on hot days. Thanks to the 9 speed levels, adjustable angle of inclination and oscillation function, you can adapt the fan to your individual requirements. Compared to conventional AC fans, up to 60% can be saved on energy costs with the DC motor fan with an identical air flow in m³. The input voltage of 220-240 VAC is converted to the 24V DC required by the DC motor by an external power supply unit.

4. Product details

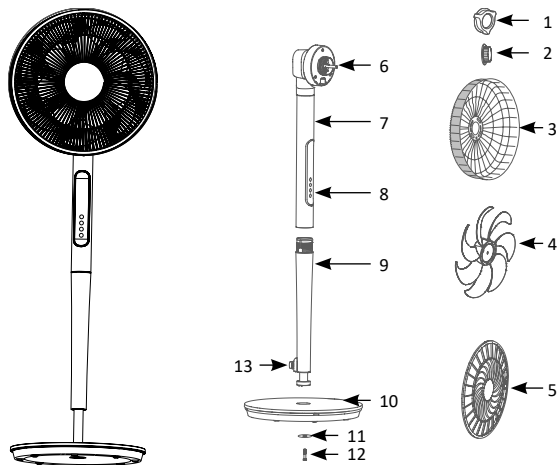

1	Plastic nut
2	Mounting screw
3	Rear protective cage
4	Rotor blade
5	Front protective cage
6	Motor unit
7	Motor rod
8	Control panel
9	Rod for stand
10	Stand

11	Nut for stand
12	Stand mounting screw
13	Height adjustment

5. Assembly

Take the fan out of the package and check the appliance as well as the scope of delivery mentioned in the table above. Please contact the supplier if any part is missing or has been damaged.

5.1 Stand assembly

Align the stand (10) and the stand rod (9) and fasten them using the stand nut (11) and the stand mounting screw (12).

Ensure correct insertion

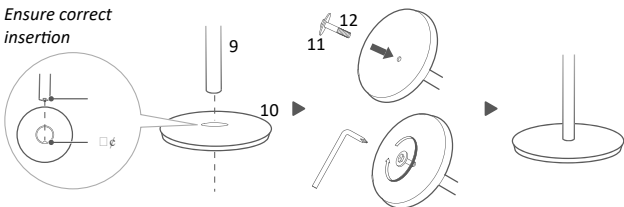

5.2 Assembling the motor unit to the stand



First align the motor rod (7) with the hole position of the stand assembled earlier (see 5.1 Stand assembly). Then rotate it clockwise to fix the motor unit to the stand.

5.3 Assembling and locking the rear protective cage

Align the motor unit (6) with the rear protective cage (3). Mount it and secure it using the plastic nut (1).

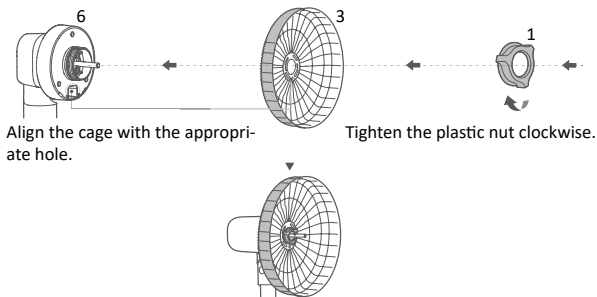

5.4 Assembling and locking the rotor blade

Align the rotor blade with the motor unit (6), insert it completely, and then attach the rotor blade using the mounting screw (2).

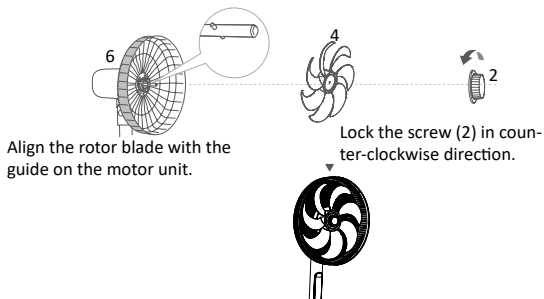

5.5 Assembling and fixing the front protective cage

Lock the front protective cage (5) to the rear protective cage (3) so that the logo is seen correctly.

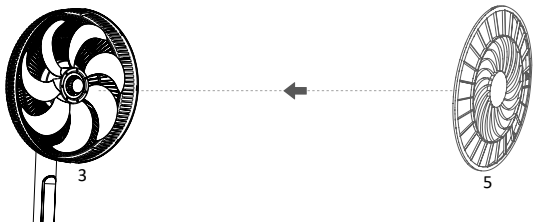

Mount the front protective cage onto the rear protective cage using the provided assembly aid (hook). ▼

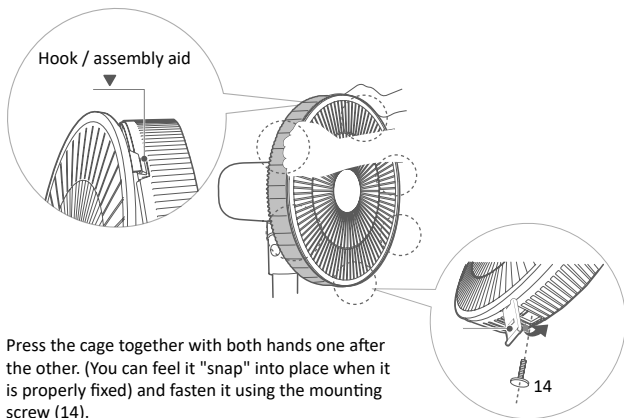



Press the cage together with both hands one after the other. (You can feel it "snap" into place when it is properly fixed) and fasten it using the mounting screw (14).

6. Usage

Keep the fan in an appropriate location and connect the appliance to a properly installed 220-240V AC socket.







By tipping the protective cage, you can change the angle of inclination according to your needs by up to 90°.

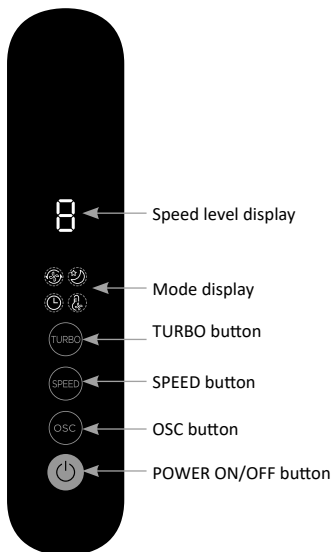

Press the "Oscillation" button () on the control unit or on the remote control to turn on the oscillation.

The fan has 9 different speed levels, which you can change using the "Speed level" buttons ( , ) on the control unit or on the remote control.

6.1 Control panel



Control panel	Function
	POWER ON/OFF // Function On/Off
	Press the "OSC" button to turn on the oscillation of the fan. By pressing the button repeatedly, you can shift through the various oscillation modes. The following cycle: Angle: 60° → Switch off → 90° → Switch off → 120° → Switch off → 60° etc.
	This button can be pressed briefly to change the wind speed. The button can be pressed for long time to change the mode. (cycle: Normal -> Turbo -> Sleep -> Normal etc).
	Display of the current speed
	This button can be pressed briefly to enable and disable the turbo mode. The "Turbo" button - provides an extra boost of power. The button can be pressed for a long time to turn the temperature-dependent mode on and off.
	In the turbo mode, the display is turned on and "H" is shown on the screen. The turbo mode switches the fan speed to maximum.
	In the sleep mode, this display is turned on, and the wind speed of the fan can be automatically adjusted as per the selected program. There are three speed levels, i.e. "1, 2, 3". And the required sleep wind speed can be adjusted by pressing the "SPEED" button.

Control panel	Function
	This display starts glowing in temperature-dependent mode. (ECO-Mode) This mode can automatically adjust the wind speed in a smart way according to the change in ambient temperature.
	The timer function of the appliance can be adjusted only via the remote control and this symbol is shown in the display.

6.2 Remote control

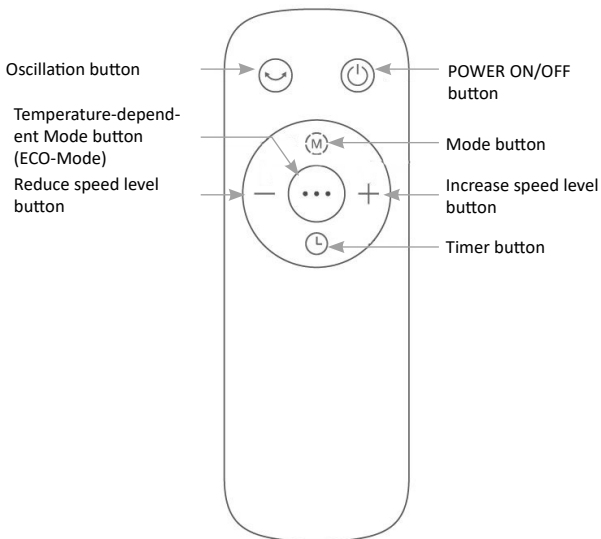

6.3 Timer function

The appliance can be switched off at the set time using the timer function.

After pressing the "Timer" button, the time can be set by pressing the "+" and "-" buttons on the remote control. (Cycle: 0-1-2-3-4-5-6-7-8-0 Hours) The time is enabled once the indicator flashes 3 times.

If the set time shows 0, it means that the "Timer" function is disabled.

Example: If you want to set the timer to 5 hours, press the "Timer" button and then the "+" button until the number "5" is shown on the display.

6.4 Temperature-dependent mode

Working range	10°C-40°C
Measuring interval	every 11 seconds
Temperature tolerance	+/- 1°C

When this function is switched on, the speed level changes based on the current ambient temperature measured at the time this function was started.

For example, if the fan is switched to ECO mode with speed level 6, then the speed level is changed based on level 6. If the speed level is manually changed to level 8 with this function, then further speed adjustments are made based on level 8 instead.

The automatic speed level adjustments now made are also based on the temperature at which this function was started.

If, for example, the ambient temperature is 24°C when ECO mode is switched on, it will henceforth be checked whether the ambient temperature has still remained at 24°C. If the temperature now increases by 1°C according to the reference ambient temperature (24°C), the speed also increases by 1 step.

In the same way, if the temperature drops by -1°C according to the original reference ambient temperature, the speed level is lowered by 1 level.

Example:

At an ambient temperature of 26°C and speed level 6, ECO mode is activated. If the temperature rises to 28°C, the speed increases to level 8; if, on the other hand, the ambient temperature changes to 22°C, the speed decreases to level 2. This function works at a temperature range of 10°C to 40°C. When the ambient temperature reaches 40°C, the automatic switches to TURBO MODE; below 10°C, speed level 1 is activated.

6.5 Height adjustment

To adjust the height of the fan, first loosen the height adjustment nut (13). You can then adjust the height of the fan and slide the appliance upwards. Once the desired height is reached, tighten the height adjustment nut (13) again.

Caution! Please do not forget to switch off the appliance before adjusting the height!

7. Cleaning

Pull out the power plug from the socket before starting the cleaning process! Use a slightly moist cloth for cleaning (wetted with water). Never immerse the appliance in water for cleaning. This could lead to electric shock or fire!

8. Safety instructions and disclaimer

Please do not try to open the appliance to carry out repairs or modifications by yourself. Avoid contact with the mains supply. The appliance does not carry current only when disconnected. Please do not short-circuit the product. Do not forget to disconnect the power cord when the appliance is not being used or during thunderstorms. The appliance is not approved for outdoor use. Therefore, please use it only in dry surroundings. Protect it from high humidity, water and snow. Do not expose the appliance to high temperatures. Do not expose the appliance to sudden changes in temperature or strong vibrations, as this could damage the electronic components. Check the appliance for any damages before using it. The appliance should not be used if it has been subject to impact or has been damaged in some other way. Please follow the local regulations and restrictions. Do not use the appliance for purposes other than those described in this manual. This product is not a toy. Keep it out of the reach of children or mentally disabled persons. Any repairs or modifications to the appliance not carried out by the original supplier will void any warranty and guarantee claims. The appliance should only be used by those who have read and understood this user manual. The specifications of the appliance may be changed without any special prior notification.



9. Disposal instructions

In line with the European WEEE directive, electrical and electronic appliances should not be disposed of along with domestic waste. Their components have to be separately sent for recycling or disposal, because improper disposal of toxic and dangerous components may permanently damage the environment. According to the Electronic Equipment Act (ElektroG), you are obliged (as a consumer) to return (free of charge) all electrical and electronic appliances to the manufacturer, the point of sale or public collection points at the end of their service life. The relevant local laws regulate the details in this regard. The symbol displayed on the product, in the user manual or/and on the packaging refers to these regulations. With this manner of sorting, recycling and disposal of used appliances, you make an important contribution towards protecting our environment.



WEEE directive: 2012/19/EU

WEEE Register no.: DE 67896761

The company WD Plus GmbH hereby certifies that the appliance 305022 complies with the fundamental requirements and the other relevant stipulations of the directive. A complete conformity statement can be obtained from: WD Plus GmbH, Wohlenbergstraße 16, 30179 Hannover, <https://model.ganzeinfach.de/305022>.

Consignes de sécurité importantes pour cet appareil

- N'utilisez l'appareil qu'à des fins privées et prévues. Cet appareil n'est pas destiné à un usage commercial. Ne l'utilisez pas à l'air libre et maintenez-le éloigné des sources de chaleur ainsi que du rayonnement solaire direct.
- Ne placez pas l'appareil à proximité directe de sources d'eau telles que baignoire, douche, évier ou piscine.
- N'utilisez pas le produit avec des mains humides.
- Débranchez immédiatement l'appareil s'il est devenu humide ou a été mouillé. Assurez votre propre sécurité et ne touchez pas de matériaux conducteurs sur l'appareil.

- Protégez le produit de l'humidité (cet appareil ne doit en aucun cas être immergé dans un liquide), d'arêtes tranchantes ou de sources importantes de poussière.
- Ne placez pas l'appareil directement à côté de sources de chaleur (p. ex. fours ou chauffage).
- Choisissez une surface adéquate afin qu'il ne puisse pas basculer.
- Débranchez la prise secteur lors de la non-utilisation, pour le transport ou pour le nettoyage.
- Ne laissez jamais le ventilateur sans surveillance et choisissez l'emplacement de telle sorte qu'il ne soit accessible à aucun animal ou enfant.

- N'utilisez l'appareil qu'avec la tension correspondante au marquage de l'appareil.
- Cet appareil peut être utilisé par des enfants de plus de 8 ans et des personnes avec des capacités physiques, sensorielles ou mentales diminuées, ou un manque d'expérience et de savoir s'ils sont surveillés ou s'ils ont été instruits relativement à un emploi sûr de l'appareil et comprennent les dangers en résultant.
- Les enfants ne doivent pas jouer avec l'appareil. Le nettoyage et la maintenance de l'utilisateur ne doivent pas être réalisés par des enfants sans surveillance.

- L'appareil et son câble de connexion doivent être maintenus hors de portée des enfants de moins de 8 ans.
- Pour la sécurité de vos enfants, ne laissez aucun matériel d'emballage (sacs en plastique, films, carton ou polystyrène) traîner à portée.
- Ne laissez pas que les jeunes enfants jouent avec des films ou des sacs en plastiques ! Il existe un risque d'étouffement !
- N'utilisez l'appareil qu'avec la cage de protection fermée.
- Le ventilateur ainsi que le contrôle rotatif et le commutateur ne doivent pas être bloqués !

- Il faut s'assurer que le ventilateur soit débranché de l'alimentation électrique avant de retirer le dispositif de protection.
- Ne placez jamais des parties du corps (p. ex. doigts) ou des objets à travers de la grille de protection.
- Veillez à ce que les cheveux ne parviennent pas à portée de la grille de protection, ils pourraient être happés par le flux d'air.
- Si le câble de raccordement au secteur de cet appareil est endommagé, il doit être remplacé par le fabricant, son service après-vente ou par une personne présentant une qualification analogue, afin de prévenir les risques.

- Laissez l'appareil refroidir avant de le nettoyer ou de retirer la fiche de la prise secteur.
- Essuyez le boîtier de l'appareil avec un chiffon humide et faites-le sécher ensuite avec un chiffon sec et propre. Ne plongez jamais le boîtier dans l'eau pour le nettoyer.

Nous vous remercions d'avoir choisi un produit Brandson. Pour que vous puissiez profiter longtemps de votre appareil acquis, veuillez lire attentivement le mode d'emploi suivant. Avant la mise en service du produit livré, vérifiez s'il est complet, sans défauts et intact.

1. Contenu de la livraison

- Ventilateur
- Bloc d'alimentation avec câble de connexion
- Mode d'emploi

2. Caractéristiques techniques

Tension d'entrée	220-240 V CA 50 Hz
Puissance absorbée	19 W
Développement du bruit	Valeur d'émission au poste de travail $L_{pA} < 70$ dB(A)
Diamètre du rotor	env. 35 cm
Oscillation	3 niveaux / max. 120° on/off commutable
Angle d'inclinaison	env. 90°
Dimensions	Largeur env. 40 cm, profondeur env. 37,5 cm, hauteur env. 115-125 cm (réglable)
Caractéristiques	<ul style="list-style-type: none">• 9 niveaux de vitesse• oscillation commutable (60°/ 90° /120°)• Fonction de temporisation• Moteur CC (moteur à courant continu)• Fonctionnement silencieux

3. Fonctions

Avec un moteur CC efficace et la lame de rotor d'une taille d'env. 35 cm, le ventilateur sur pied de Brandson assure une ventilation optimale, même durant des journées chaudes. Grâce à 9 niveaux de vitesse, une inclinaison réglable ainsi qu'une fonction d'oscillation, vous pouvez adapter le ventilateur à vos besoins individuels. Comparé aux ventilateurs traditionnels à courant alternatif, le ventilateur avec moteur à courant continu peut permettre d'économiser jusqu'à 60 % des coûts énergétiques avec débit d'air identique en m^3 . La tension d'entrée de 220-240 VAC est convertie en 24V DC nécessaire au moteur DC par un bloc d'alimentation externe.

4. Détails du produit

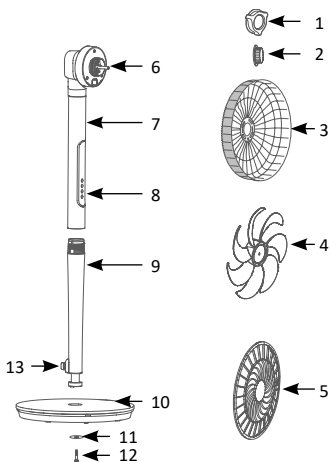
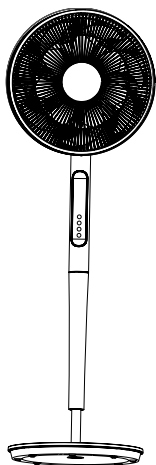

1	Écrou en plastique
2	Vis de fixation
3	Grille de protection arrière
4	Lame de rotor
5	Grille de protection avant
6	Unité motrice
7	Tige de moteur
8	Champ de commande
9	Tige de pied
10	Pied

11	Écrou de pied
12	Vis de fixation du pied
13	Réglage en hauteur

5. Montage

Sortez le ventilateur de l'emballage et vérifiez l'appareil ainsi que le volume de livraison énuméré dans le tableau. Veuillez contacter le vendeur si une pièce manque ou a été endommagée.

5.1 Montage du pied

Alignez le pied (10) et la tige de pied (9) et fixez-le à l'aide de l'écrou de pied (11) et la vis de fixation du pied (12).

Veillez à l'insertion correcte

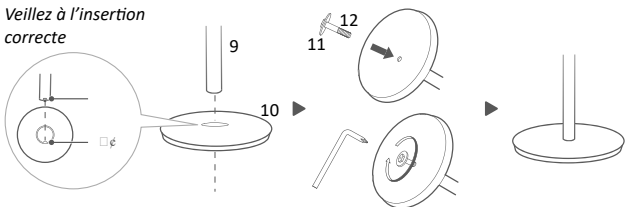

5.2 Montage de l'unité motrice au pied



Dans un premier temps, alignez la tige de moteur (7) par rapport la position de trou du pied préalablement monté (voir 5.1 Montage du pied). Tournez-le alors dans le sens horaire, afin de fixer l'unité motrice au pied.

5.3 Montage et verrouillage de la grille de protection arrière

Alignez l'unité motrice (6) par rapport à la grille de protection arrière (3). Fixez-la et verrouillez-la à l'aide de l'écrou en plastique (1).

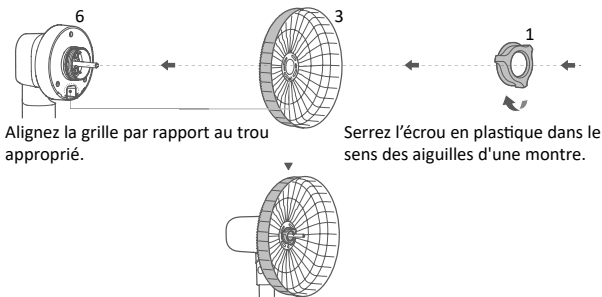

5.4 Montage et verrouillage de la lame de rotor

Alignez la lame de rotor par rapport à l'unité motrice (6), faites-la entièrement passer et fixez ensuite la lame de rotor avec la vis de fixation (2).

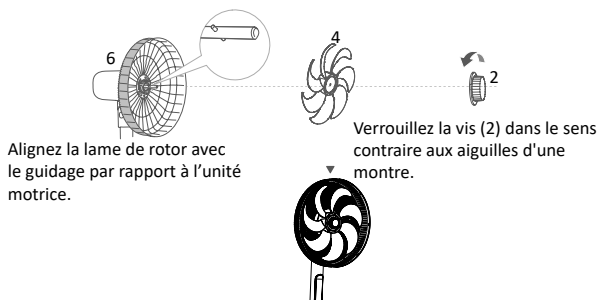

5.5 Montage et verrouillage de la grille de protection avant

Bouclez la grille de protection avant (5) sur la grille de protection arrière(3), de façon à ce que le logo soit placé correctement.

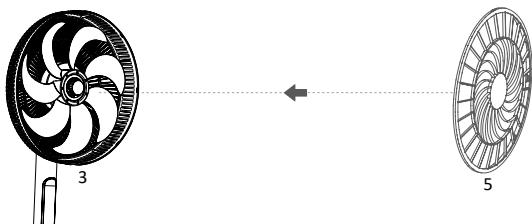

Accrochez la grille de ventilateur avant avec l'auxiliaire de montage situé en haut (crochet) dans la grille arrière. ▼

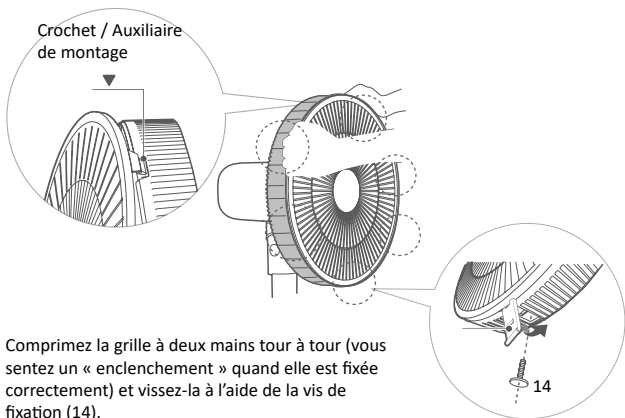



Comprimez la grille à deux mains tour à tour (vous sentez un « enclenchement » quand elle est fixée correctement) et vissez-la à l'aide de la vis de fixation (14).

6. Mode d'emploi

Placez le ventilateur dans un emplacement approprié et connectez l'appareil à une prise électrique de 220-240 V CA correctement installée.

Le basculement de la cage de protection vous permet de modifier l'angle d'inclinaison à votre choix, jusqu'à 90°.



Appuyez sur la touche « Oscillation » () sur l'élément de commande ou la télécommande pour activer l'oscillation.

Le ventilateur dispose de 9 différents niveaux de vitesses que vous pouvez modifier avec les touches de « niveaux de vitesses » ( , ) sur l'élément de commande ou sur la télécommande.

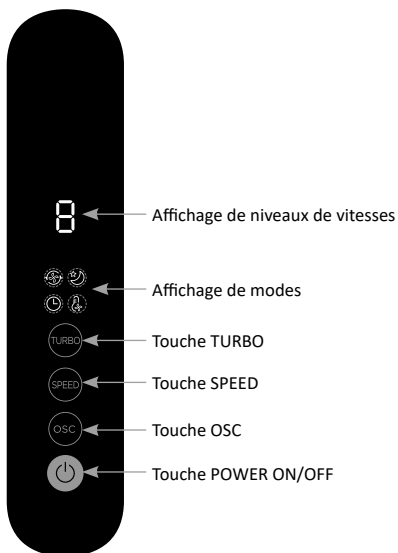
6.1 Champ de commande



Champ de commande	Fonction
	POWER ON/OFF // Fonction Marche/ Arrêt
	Appuyez sur la touche « OSC » pour activer l'oscillation du ventilateur. Après avoir appuyé sur la touche de manière répétée, vous pouvez alterner entre les différents modes d'oscillation. Cycle suivant : Angle : 60°→ Mise à l'arrêt → 90°→ Mise à l'arrêt → 120°→ Mise à l'arrêt → 60° etc.
	Cette touche peut être appuyée brièvement, afin de commuter la vitesse de vent. La touche peut être appuyée de manière prolongée, afin de commuter le mode (cycle : Normal -> Turbo -> Sommeil -> Normal etc).
	Affichage du niveau de vitesse actuel
	Cette touche peut être appuyée brièvement, afin d'activer et de désactiver le mode turbo. La touche «Turbo» - assure une poussée supplémentaire de puissance. La touche peut être appuyée de manière prolongée, afin d'activer et de désactiver le mode en fonction de la température.
	En mode turbo, l'affichage est activé et « H » apparaît à l'écran. Le mode turbo active la vitesse du ventilateur au maximum.
	En mode de veille, cet affichage est activé et la vitesse du vent du ventilateur peut être réglée automatiquement selon le programme déterminé. Il existe trois niveaux, c'est-à-dire « 1, 2, 3 ». Et la vitesse de vent de sommeil nécessaire peut être réglée en appuyant sur la touche « SPEED ».

Champ de commande	Fonction
	Cet affichage est allumé en mode en fonction de la température. (ECO-Mode) Ce mode peut adapter la puissance de vent de manière intelligente, en fonction du changement de la température ambiante.
	La fonction de minuterie de l'appareil peut exclusivement être réglée à travers la télécommande et cet affichage est ce symbole est affiché à l'écran.

6.2 Télécommande

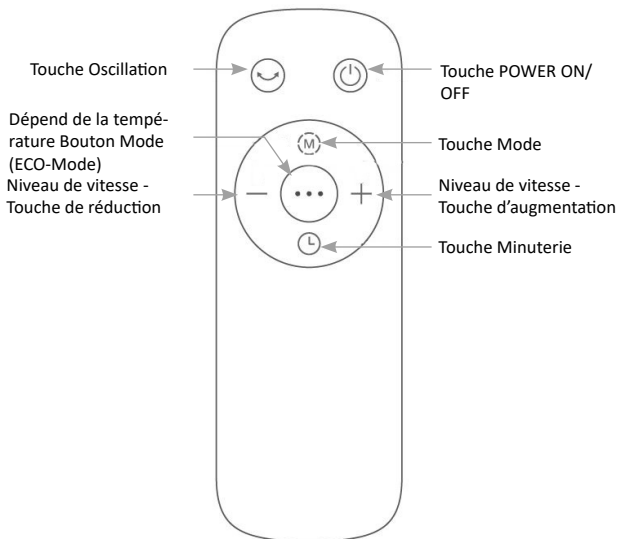

6.3 Fonction de minuterie

La fonction de minuterie permet d'éteindre l'appareil au moment réglé.

Après avoir appuyé sur la touche « Minuterie », le temps peut être réglé en appuyant sur les touches « + » et « - » sur la télécommande. (Cycle : 0-1-2-3-4-5-6-7-8-0 heures). Le moment est activé après un triple clignotement de l'indicateur. Si le temps réglé affiche 0, cela signifie que la fonction « Minuterie » est annulée.

Exemple : Si vous souhaitez régler une minuterie de 5 heures, appuyez sur la touche « Minuterie » et ensuite sur la touche « + » jusqu'à ce que le chiffre « 5 » apparaisse à l'écran.

6.4 Mode en fonction de la température

Gamme de travail	10°C-40°C
Intervalle de mesure	toutes les 11 secondes
Tolérance de température	+/- 1°C

Lorsque cette fonction est activée, le niveau de vitesse change en fonction de la température ambiante actuelle mesurée au moment où cette fonction a été lancée.

Par exemple, si le ventilateur est mis en mode ECO avec le niveau de vitesse 6, le niveau de vitesse sera modifié en fonction du niveau 6. Si le niveau de vitesse est modifié manuellement au niveau 8 avec cette fonction, les autres ajustements de vitesse seront basés sur le niveau 8 à la place.

Les ajustements automatiques du niveau de vitesse maintenant effectués sont également basés sur la température à laquelle cette fonction a été lancée. Par exemple, si la température ambiante est de 24°C lorsque le mode ECO est activé, le système vérifiera dorénavant si la température ambiante est restée à 24°C. Si la température augmente maintenant de 1°C par rapport à la température ambiante de référence (24°C), la vitesse augmentera également d'un pas. L'inverse est également vrai, si la température baisse de -1°C correspondant à la température ambiante de référence initiale, le niveau de vitesse sera abaissé d'un niveau.

Exemple :

Si la température ambiante est de 26°C et que le niveau de vitesse est de 6, le mode ECO est activé.

Si la température monte à 28°C, la vitesse augmente jusqu'au niveau 8 ; si la température ambiante passe à 22°C, la vitesse diminue jusqu'au niveau 2.

Cette fonction fonctionne dans une plage de température de 10°C à 40°C. Lorsque la température ambiante atteint 40 °C, le système passe automatiquement en MODE TURBO ; en dessous de 10 °C, le niveau de vitesse 1 est activé.

6.5 Réglage de la hauteur

Pour régler la hauteur du ventilateur, desserrez d'abord légèrement l'écrou de réglage en hauteur (13). Ensuite, vous pouvez procéder à la réglage en hauteur du ventilateur et pousser l'appareil vers le haut. Une fois que la hauteur souhaitée est atteinte, revissez de nouveau l'écrou pour le réglage en hauteur (13).

Attention ! Veuillez toujours mettre l'appareil à l'arrêt pour procéder au réglage en hauteur de ce dernier !

7. Nettoyage

Veuillez retirer la fiche de la prise de secteur avant de commencer le nettoyage ! Utilisez pour le nettoyage un chiffon légèrement humidifié avec de l'eau. L'appareil ne doit en aucun cas être nettoyé en l'immergeant dans de l'eau. Cela pourrait entraîner un choc électrique ou un incendie !

8. Consignes de sécurité et clause de non responsabilité

N'essayez jamais d'ouvrir l'appareil pour réaliser vous-même des réparations ou des transformations. Évitez le contact avec les tensions du secteur. L'appareil n'est hors tension que lorsque la prise est débranchée. Ne court-circuitez pas non plus le produit. N'oubliez pas en outre de débrancher l'appareil de la prise en cas de non-utilisation ou d'orage.

L'utilisation de l'appareil en plein air est interdite. Veuillez donc l'utiliser uniquement dans des zones sèches. Protégez-le d'une humidité élevée, de l'eau et de la neige. Maintenez l'appareil impérativement éloigné de températures élevées. N'exposez pas l'appareil à des changements de température brusques ou de fortes

vibrations, qui pourraient endommager les pièces électroniques. Vérifiez l'appareil avant l'utilisation, pour détecter des dommages éventuels. L'appareil ne doit pas être utilisé s'il a reçu un coup ou a été autrement endommagé. Veuillez aussi respecter les dispositions et restrictions nationales. N'utilisez pas le produit à d'autres fins que celles décrites dans ce mode d'emploi. Ce produit n'est pas un jouet.

Maintenez-le hors de la portée des enfants ou des personnes handicapées sur le plan mental. Toute réparation ou modification qui n'est pas effectuée par le fournisseur initial entraîne l'annulation de la garantie. L'appareil ne doit être utilisé que par des personnes ayant lu et compris ce manuel. Les spécifications de l'appareil peuvent être modifiées sans indication préalable.

9. Indications de recyclage

Sur cette page, vous trouverez des informations sur la mise au rebut des DEEE par "WD-Plus GmbH". Depuis novembre 2006, lorsque vous achetez un nouvel appareil électrique ou électronique, en payant une „éco-participation“, vous participez au financement de la collecte et du recyclage d'un ancien équipement équivalent.

L'éco-participation DEEE correspond à la contribution financière du consommateur à la collecte, à la réutilisation, au recyclage d'un produit usagé équivalent. Son montant varie selon le produit et le type de traitement qu'il nécessite.

Le symbole de la poubelle barrée, apposé sur nos produits ou son emballage, indique que ce produit ne doit pas être traité avec les déchets ménagers. Il doit être remis à un point de collecte approprié pour le recyclage des équipements électriques et électroniques :



- dans les points de distribution en cas d'achat d'un équipement équivalent,
- dans les points de collecte mis à votre disposition localement (déchetterie, collecte sélective, etc.).

"WD-Plus GmbH", via son mandataire Recy'stem Pro, est adhérent de l'Eco Ecosystem qui garantit la collecte, le recyclage et la dépollution de nos appareils électriques usagés, dans le respect des plus hautes exigences environnementales et sociales.

Ecosystem Eco Organisme agréé par les Pouvoirs publics pour la filière DEEE*.
"WD-Plus GmbH" est enregistrée dans le Registre National des Producteurs SYDE-REP, tenu par l'ADEME, sous le numéro : "FR031263". Pour plus d'informations sur le recyclage de nos produits et pour découvrir le point de collecte le plus proche de chez vous veuillez visiter la page :



La société WD Plus GmbH déclare par la présente que l'appareil 305022 est conforme aux exigences fondamentales et aux autres dispositions pertinentes de la directive. Pour obtenir une déclaration de conformité complète, adressez-vous à : WD Plus GmbH, Wohlenbergstraße 16, 30179 Hannover, <https://model.ganzeinfach.de/305022>.

Importanti istruzioni sulla sicurezza di questo apparecchio

- Utilizzare l'apparecchio esclusivamente per l'uso privato e per lo scopo previsto. Questo prodotto non è destinato all'uso commerciale. Non utilizzare all'aperto e tenere lontano l'apparecchio da fonti di calore e dalla luce solare diretta.
- Non posizionare l'apparecchio nelle immediate vicinanze di fonti d'acqua come vasca da bagno, doccia, lavandino o piscina.
- Non utilizzare l'apparecchio con le mani bagnate.
- Scollegare immediatamente il cavo di alimentazione se l'apparecchio è diventato umido o bagnato.

Prestare attenzione alla sicurezza personale e non toccare i materiali conduttivi sull'apparecchio.

- Proteggere il prodotto dall'umidità (questo apparecchio non deve essere immerso in nessun caso in sostanze liquide), bordi taglienti o le principali fonti di polvere.
- Non collocare l'apparecchio nelle immediate vicinanze di fonti di calore (per es., stufe o riscaldamento).
- Scegliere una superficie adatta in modo che non possa ribaltarsi.
- Staccare la spina dalla presa di corrente nel caso di non utilizzo, trasporto, oppure pulizia.
- Non lasciare mai il ventilatore incustodito e scegliere una posizione lontana dalla portata di animali e bambini.

- Utilizzare l'apparecchio solo con la tensione corrispondente al contrassegno di identificazione.
- Questo apparecchio può essere utilizzato da bambini a partire dagli 8 anni di età e da persone con limitate capacità fisiche, sensoriali o cognitive o prive di esperienza e conoscenza, premesso che ricevano precise istruzioni sull'utilizzo dell'apparecchio e comprendano i rischi che ne derivano.
- L'apparecchio non è un giocattolo. Gli interventi di pulizia e manutenzione da parte dell'utente possono essere eseguiti dai bambini soltanto sotto adeguata sorveglianza.

- L'apparecchio e il cavo di collegamento devono essere tenuti lontani dalla portata dei bambini fino a 8 anni.
- Per la sicurezza dei bambini, impedire che gli imballaggi (sacchetti di plastica, pellicole, cartone o polistirolo) siano accessibili.
- Impedire che i bambini piccoli giochino con la pellicola o i sacchetti di plastica! Rischio di soffocamento!
- Azionare l'apparecchio solo con la griglia di protezione chiusa.
- Il ventilatore, la manopola di orientamento e gli interruttori non devono essere bloccati.
- Accertarsi che prima della rimozione del dispositivo di protezione, il ventilatore sia disinserito dall'alimentazione elettrica.

- Non inserire parti del corpo (per es. le dita) od oggetti attraverso la griglia di protezione.
- Assicurarsi che i capelli non giungano nella portata della griglia di protezione, in quanto potrebbero essere aspirati dal flusso d'aria.
- Se il cavo di alimentazione di questo apparecchio è danneggiato, deve essere sostituito dal produttore o dal suo rappresentante o da una persona qualificata al fine di evitare rischi.
- Lasciare raffreddare l'apparecchio prima di pulirlo o staccare la spina dalla presa di corrente.

- Pulire l'esterno dell'apparecchio con un panno umido e poi asciugare con un panno asciutto e pulito. Non immergere l'alloggiamento nell'acqua per la pulizia.

Grazie per aver scelto un prodotto di Brandson. Per utilizzare con soddisfazione l'apparecchio acquistato, si prega di leggere attentamente le seguenti brevi istruzioni per l'uso. Prima della messa in funzione della merce consegnata, verificare che sia integra, esente da difetti e non danneggiata.

1. Contenuto della confezione

- Ventilatore
- Telecomando (servono 2 batterie AAA da 1,5V)
- Alimentatore con cavo di collegamento
- Istruzioni per l'uso

2. Dati tecnici

Tensione d'ingresso	220-240 V AC 50 Hz
Potenza assorbita	19 W
Rumorosità	Valore di emissione relativo alla postazione di lavoro $L_{pA} < 70 \text{ dB(A)}$
Diametro rotore	circa 35 cm
Oscillazione	3 stadi / max. 120° on/off commutabile
Angolo di inclinazione	ca. 90°
Dimensioni	Larghezza circa 40 cm, profondità circa 37,5 cm, altezza circa 115 - 125 cm (regolabile)
Caratteristiche	<ul style="list-style-type: none">• 9 livelli di velocità• oscillazione commutabile (60°/ 90° /120°)• Funzione timer• Motore CC (motore a corrente continua)• Funzionamento silenzioso

3. Funzioni

Il ventilatore verticale Brandson, con il potente motore a corrente continua e la pala del rotore di circa 35 cm, procura una ventilazione ottimale anche nei giorni caldi. Con 9 livelli di velocità, angolo di inclinazione regolabile e funzione oscillazione è possibile personalizzare il ventilatore in base alle proprie esigenze. Rispetto ai ventilatori AC commerciali, questi ventilatori dotati di motore a corrente continua sono in grado di farvi risparmiare fino al 60% di spese energetiche con la stessa portata d'aria in m^3 . La tensione di ingresso di 220-240 VAC viene convertita in 24 V DC richiesta dal motore DC da un alimentatore esterno.

4. Dettagli del prodotto

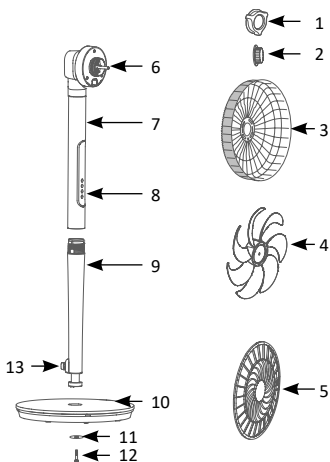
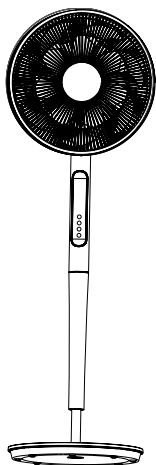

1	Dado di plastica
2	Vite di fissaggio
3	Griglia di protezione posteriore
4	Pala del rotore
5	Griglia di protezione anteriore
6	Unità motore
7	Asta del motore
8	Pannello di controllo
9	Asta base d'appoggio
10	Base d'appoggio

11	Dado base d'appoggio
12	Vite di fissaggio base d'appoggio
13	Regolazione dell'altezza

5. Montaggio

Rimuovere il ventilatore dalla confezione e verificare l'apparecchio e il contenuto elencato nella tabella. Se una parte è mancante o danneggiata, si prega di contattare il venditore.

5.1 Montaggio base d'appoggio

Allineate la base d'appoggio (10) e l'asta base d'appoggio (9) e fissateli con il dado (11) e la vite di fissaggio (12).

Prestare particolare attenzione alla corretta inserzione

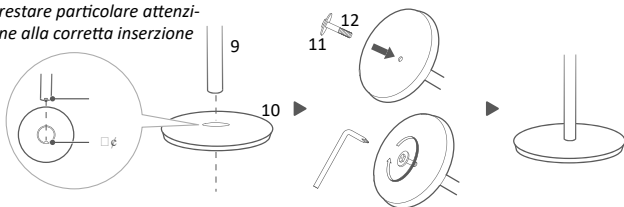

5.2 Montaggio dell'unità motore alla base d'appoggio



Allineate innanzitutto l'asta del motore (7) con la posizione del foro della base d'appoggio montata precedentemente (vedi 5.1 Montaggio base d'appoggio). Girare in senso orario per fissare l'unità motore alla base d'appoggio.

5.3 Montaggio e bloccaggio della griglia di protezione posteriore

Allineare l'unità motore (6) con la griglia di protezione posteriore (3). Appenderlo e fissarlo con il dado di plastica (1).

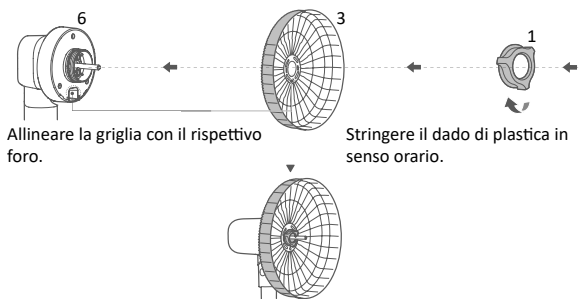

5.4 Montaggio e bloccaggio della pala del rotore

Allineare la pala del rotore (6) con l'unità motore (6), infilatelo completamente e fissate poi la pala del rotore con la vite di fissaggio (2).

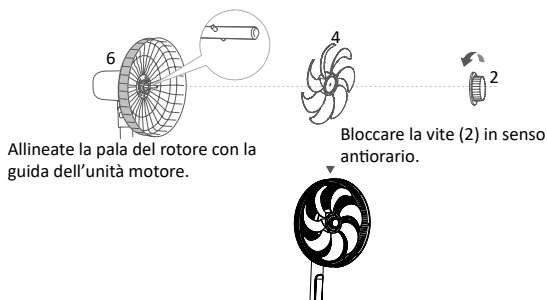

5.5 Montaggio e fissaggio della griglia di protezione anteriore

Inserire la griglia di protezione anteriore (5) sulla griglia di protezione posteriore (3) così che il logo è posizionato nella corretta sede.

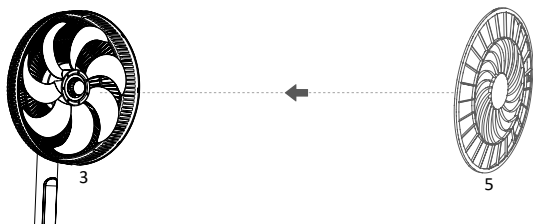

Agganciare la griglia della ventola anteriore a quella posteriore, aiutandovi con l'aiuto montaggio (gancio) superiore (1).

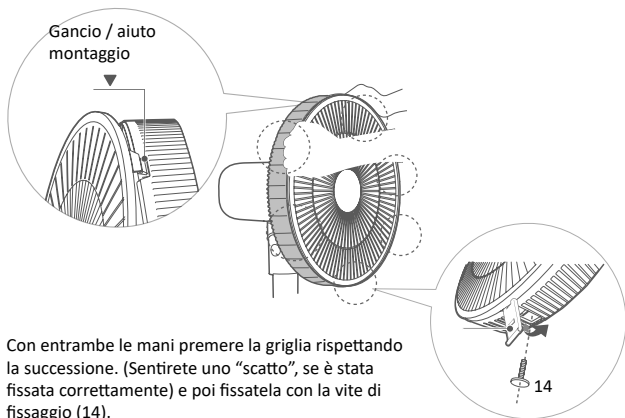



Con entrambe le mani premere la griglia rispettando la successione. (Sentirete uno "scatto", se è stata fissata correttamente) e poi fissatela con la vite di fissaggio (14).

6. Utilizzo

Posizionare il ventilatore in un luogo adeguato e collegare l'apparecchio a una presa da 220-240V AC installata secondo le prescrizioni.







Inclinando la gabbia di protezione, potete modificare a piacere l'angolo d'inclinazione fino a 90°.

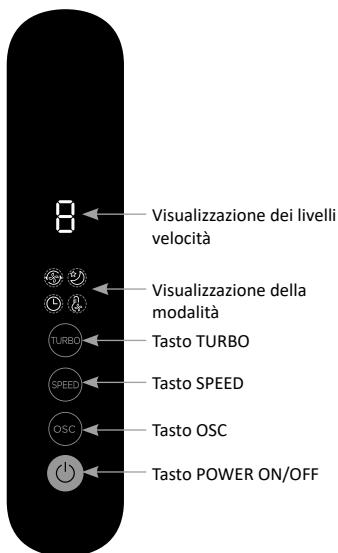

Premere il tasto "Oscillazione" () sull'elemento di comando o sul telecomando per attivare la funzione oscillazione.

Il ventilatore è dotato di 9 diversi livelli di velocità, gestibili con i tasti "Livelli di velocità" ( , ) sull'elemento di comando o sul telecomando.

6.1 Campo di comando



Pannello di controllo	Funzione
	Tasto POWER ON/OFF // Funzione On/Off
	Premere il tasto "OSC" per accendere l'oscillazione del ventilatore. Premendo ripetutamente il tasto, è possibile passare da una modalità di oscillazione all'altra. Ciclo seguente: Angolo: 60° → Spegnimento → 90° → Spegnimento → 120° → Spegnimento → 60° ecc.
	Questo tasto può essere premuto brevemente per commutare la velocità del vento. Il tasto può essere premuto a lungo, per commutare la modalità (ciclo: Normale -> Turbo -> Sleep -> Normale ecc.).
	Visualizzazione dei livelli velocità attuale
	Questo tasto può essere premuto brevemente per attivare e disattivare la modalità turbo. Il tasto "Turbo" - fornisce un'ulteriore spinta di potenza. Il tasto può essere premuto a lungo, per accendere e spegnere la modalità dipendente dalla temperatura.
	In modalità turbo, si accende la visualizzazione e sulla schermata appare "H". La modalità turbo porta la velocità della ventola al massimo.
	In modalità sleep, questo indicatore è acceso, e la velocità vento del ventilatore può essere impostata in automatico in base al programma stabilito. Esistono tre livelli, cioè "1, 2, 3". La velocità vento per dormire necessaria può essere impostata, premendo il tasto "SPEED".

Pannello di controllo	Funzione
	La visualizzazione si illumina in modalità dipendente dalla temperatura. (ECO-Mode) Questa modalità può adattare in modo intelligente la potenza del vento in base a come cambia la temperatura ambiente,
	La funzione timer dell'apparecchio può essere impostata solo tramite il telecomando e questo simbolo viene visualizzato sul display.

6.2 Telecomando

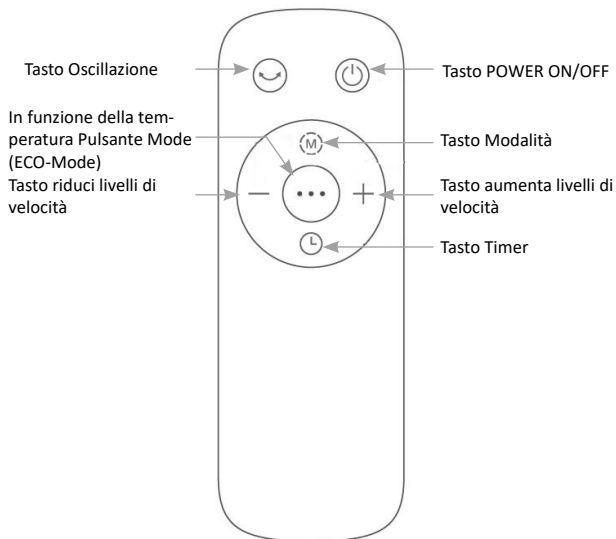

6.3 Funzione timer

Con la funzione timer è possibile spegnere l'apparecchio all'orario impostato.

Dopo aver premuto il tasto "Timer", è possibile impostare l'orario con i tasti "+" e "-" sul telecomando. (Ciclo: 0-1-2 -3-4-5-6-7- 8-0 ore) Il tempo viene attivato dopo 3 lampeggiamenti dell'indicatore.

Quando è visualizzato l'orario impostato 0, ciò significa che la funzione "Timer" è disattivata.

Esempio: se si desidera impostare un timer di 5 ore, premere sul tasto "Timer" e poi sul tasto "+", fino a visualizzare il numero "5" sul display.

6.4 Modalità dipendente dalla temperatura

Campo di lavoro	10°C-40°C
Intervallo di misura	ogni 11 secondi
Tolleranza di temperatura	+/- 1°C

All'attivazione di questa funzione, il livello di velocità cambia in base alla temperatura ambiente attuale misurata al momento dell'avvio della funzione.

Ad esempio, se il ventilatore viene commutato in modalità ECO con il livello di velocità 6, allora il livello di velocità verrà modificato in base al livello 6. Se con questa funzione il livello di velocità viene portato manualmente al livello 8, le ulteriori regolazioni della velocità si baseranno invece sul livello 8.

Le regolazioni automatiche del livello di velocità ora effettuate si basano anche sulla temperatura alla quale questa funzione è stata avviata.

Ad esempio, se la temperatura ambiente è di 24°C quando la modalità ECO è attivata, il sistema controllerà d'ora in poi se la temperatura ambiente è rimasta a 24°C. Se la temperatura ora aumenta di 1°C in funzione della temperatura ambiente di riferimento (24°C), anche la velocità aumenterà di 1 passo.

Anche il contrario è vero, se la temperatura dovesse scendere di -1°C corrispondente alla temperatura ambiente di riferimento originale, il livello di velocità verrà abbassato di 1 livello.

Esempio:

Se la temperatura ambiente è di 26°C e il livello di velocità è 6, si attiva la modalità ECO.

Se la temperatura sale a 28°C, la velocità aumenta fino al livello 8; se la temperatura ambiente cambia a 22°C, la velocità diminuisce fino al livello 2.

Questa funzione funziona in un campo di temperatura da 10°C a 40°C. Quando la temperatura ambiente raggiunge i 40°C, l'automatismo passa in modalità TURBO; al di sotto dei 10°C si attiva il livello di velocità 1.

6.5 Regolazione dell'altezza

Per impostare l'altezza del ventilatore, allentare prima il dado per la regolazione dell'altezza (13). Successivamente è possibile impostare l'altezza del ventilatore e poi spostare l'apparecchio verso l'alto. Non appena si raggiunge l'altezza desiderata, stringere di nuovo il dado per la regolazione dell'altezza (13).

Attenzione! Per la regolazione dell'altezza, spegnere sempre prima l'apparecchio.

7. Pulizia

Scollegare il cavo di alimentazione dalla presa prima di pulire l'apparecchio. Per la pulizia, utilizzare un panno leggermente umido. L'apparecchio non deve assolutamente essere immerso nell'acqua per effettuare la pulizia. Ciò potrebbe causare una scossa elettrica o un incendio!

8. Avvertenze di sicurezza ed esclusione della responsabilità

Non tentare mai di aprire l'apparecchio per effettuare riparazioni o trasformazioni di propria iniziativa. Evitare il contatto con le tensioni di rete. L'apparecchio non conduce corrente solo quando la spina è staccata. Non cortocircuitare il prodotto. Inoltre, non dimenticare di togliere completamente la spina in caso di inutilizzo o temporale.

L'apparecchio non può essere usato all'aperto. Utilizzarlo esclusivamente in ambiente asciutto. Proteggerlo da elevata umidità dell'aria, acqua e neve. Tenere in ogni caso l'apparecchio lontano da temperature alte. Non esporre l'apparecchio a improvvisi sbalzi termici o forti vibrazioni in quanto potrebbero danneggiarsi le parti elettroniche. Prima di utilizzare l'apparecchio verificare la presenza di even-

tuali danneggiamenti. Non utilizzare l'apparecchio se ha subito un urto o è stato danneggiato in un altro modo. Rispettare anche le normative e limitazioni nazionali. Utilizzare l'apparecchio unicamente per gli scopi descritti nelle presenti istruzioni per l'uso. Questo prodotto non è un giocattolo.

Conservarlo fuori dalla portata di bambini o persone con capacità mentali limitate. Ogni riparazione o modifica al prodotto non effettuata dal fornitore originale comporta l'estinzione dei diritti di garanzia. Il dispositivo può essere utilizzato solo da persone che hanno letto e compreso le presenti istruzioni. Le specifiche dell'apparecchio possono cambiare senza preavviso.



9. Indicazioni per lo smaltimento

Secondo la direttiva europea RAEE, le apparecchiature elettriche ed elettroniche non possono essere smaltite con i rifiuti domestici. I loro componenti devono essere consegnati separatamente al centro di riciclaggio o smaltimento, in quanto gli eventuali componenti tossici e pericolosi possono inquinare permanentemente l'ambiente in caso di smaltimento improprio. Secondo la legge sull'elettricità e apparecchiature elettriche ed elettroniche (ElektroG) il consumatore è tenuto a restituire gratuitamente tali apparecchi al termine della loro vita al produttore, al punto vendita o a punti di raccolta pubblici allestiti appositamente. Dettagli in merito sono regolati dalla rispettiva legge nazionale. Il simbolo riportato sul prodotto, le istruzioni per l'uso e/o la confezione indicano tali disposizioni. Con questo tipo di differenziazione dei materiali, con il riciclaggio e lo smaltimento di apparecchi vecchi, l'utente dà un importante contributo alla tutela dell'ambiente.



Direttiva RAEE: 2012/19/UE
Numero reg. RAEE: DE 67896761

Con la presente la ditta WD Plus GmbH dichiara che il dispositivo 305022 è conforme ai requisiti essenziali e alle rimanenti disposizioni in materia come stabilito dalla direttiva. Una dichiarazione di conformità completa è disponibile presso: WD Plus GmbH, Wohlenbergstraße 16, 30179 Hannover, <https://model.ganzeinfach.de/305022>.

Observaciones importantes de seguridad para este aparato

- Utilice el aparato únicamente para el fin previsto y en entornos privados. Este producto no está concebido para un uso comercial. No lo utilice al aire libre y manténgalo alejado de las altas temperaturas y de la radiación solar directa.
- No coloque el aparato cerca de fuentes de agua como bañeras, duchas, lavabos o piscinas.
- No utilice el producto con las manos mojadas.
- Desconecte el enchufe de inmediato si el aparato está húmedo o se moja.

Preste atención a su propia seguridad y no toque ningún material conductor del aparato.

- Proteja el producto de la humedad (no lo sumerja nunca en líquidos), bordes afilados o fuentes de polvo.
- No coloque el aparato directamente sobre fuentes de calor (p. ej., hornos o radiadores).
- Sitúelo sobre una superficie adecuada para que no se vuelque.
- Desenchufe el aparato de la toma de corriente cuando no lo utilice, durante el transporte o para limpiarlo.
- No deje el ventilador nunca sin supervisión y colóquela en un lugar fuera del alcance de los animales y niños pequeños.

- Utilice el aparato únicamente con la tensión indicada en la caracterización del mismo.
- Este aparato puede ser utilizado por niños a partir de 8 años y personas con capacidades físicas, sensoriales o mentales reducidas o falta de experiencia y conocimientos cuando se encuentren bajo supervisión o hayan sido instruidos en relación con el uso seguro del aparato y los peligros que pueden derivarse del mismo.
- No deje que los niños jueguen con el aparato. Los niños no podrán llevar a cabo la limpieza ni tareas de mantenimiento sin supervisión.
- Mantenga el aparato y el cable de conexión fuera del alcance de niños menores de 8 años.

- Por su seguridad, no deje ningún componente del embalaje (bolsa de plástico, películas, cartones o poliestireno) al alcance de los niños.
- No deje que los niños jueguen con la película ni las bolsas de plástico. ¡Riesgo de asfixia!
- Utilice el aparato solo con la rejilla protectora cerrada.
- No bloquee el ventilador, el control de giro ni el interruptor.
- Debe asegurarse de que el ventilador esté desconectado de la red eléctrica antes de retirar el dispositivo de protección.
- No introduzca nunca partes del cuerpo (como dedos) ni objetos a través de la rejilla protectora.

- Mantenga el pelo alejado de la rejilla protectora, ya que podría ser aspirado por la corriente de aire.
- Si el cable de suministro de red está dañado, deje que el fabricante, su servicio de atención al cliente o personal cualificado se encargue de la sustitución para evitar peligros.
- Deje que el aparato se enfríe antes de limpiarlo o desenchufarlo de la toma de corriente.
- Limpie la carcasa del aparato con un paño humedecido y séquelo a continuación con un paño limpio y seco. No sumerja la carcasa nunca en agua para limpiarla.

Muchas gracias por escoger un producto de Brandson. Para que pueda disfrutar durante mucho tiempo de su adquisición, le rogamos que lea atentamente las siguientes instrucciones de uso. Antes de ponerlo en marcha, compruebe que el producto suministrado no presenta defectos ni daños.

1. Contenido

- Ventilador
- Mando a distancia (se necesitan 2x pilas 1,5V AAA)
- Fuente de alimentación con cable de conexión
- Instrucciones de uso

2. Datos técnicos

Tensión de entrada	220-240 V CA 50 Hz
Consumo de potencia	19 W
Emisión de ruido	Valor de las emisiones en el puesto de trabajo $L_{pA} < 70$ dB(A)
Diámetro de las aspas	aprox. 35 cm
Oscilación	3 etapas / máximo 120° de encendido y apagado
Ángulo de inclinación	aprox. 90°
Dimensiones	Ancho aprox. 40 cm x Prof. aprox. 37,5 cm x Alto aprox. 115 - 125 cm (regulable)
Propiedades	<ul style="list-style-type: none">• 9 niveles de velocidad• oscilación conmutable (60°/ 90° /120°)• Función de temporizador• Motor de CC (motor de corriente continua)• Funcionamiento silencioso

3. Funciones

Con un eficiente motor de CC y aspas de aprox. 35 cm, el ventilador de pie Brandson asegura una ventilación óptima incluso en los días calurosos. Con 9 velocidades ajustables, un grado de inclinación regulable y una función de oscilación, podrá adaptar el ventilador de forma individual a sus necesidades. En comparación con los ventiladores de CA convencionales, el ventilador con motor de CC puede ahorrar hasta un 60 % en costes energéticos con el mismo caudal de aire en m³. El voltaje de entrada de 220-240 VAC es convertido a los 24V DC requeridos por el motor de DC por una fuente de alimentación externa.

4. Detalles del producto

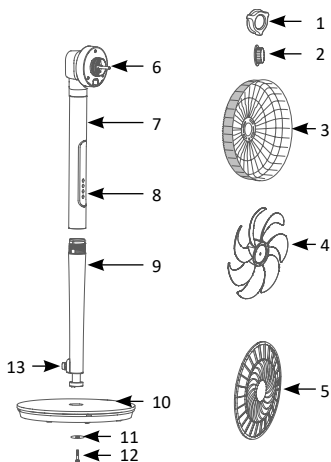
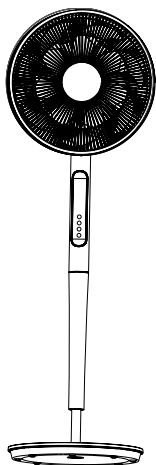

1	Tuerca de plástico
2	Tornillo de sujeción
3	Rejilla trasera protectora
4	Aspa
5	Rejilla delantera protectora
6	Unidad de motor
7	Tubo del motor
8	Panel de control
9	Tubo del pie
10	Pie

11	Tuerca del pie
12	Tornillo de fijación del pie
13	Ajuste de altura

5. Montaje

Saque el ventilador del embalaje y examínelo junto con el volumen de suministro indicado en la tabla. Póngase en contacto con el vendedor si falta alguna pieza o presenta daños.

5.1 Montaje del pie

Alinee el pie (10) y el tubo del pie (9) y asegúrelo con la tuerca del pie (11) y el tornillo de fijación del pie (12).

Preste atención a la correcta inserción

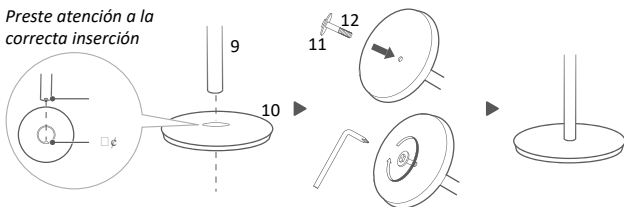

5.2 Montaje de la unidad del motor en el pie



Primero alinee el tubo del motor (7) con la posición del orificio del pie que ha montado previamente (consulte 5.1 Montaje del pie). Seguidamente, gírelo en sentido horario para fijar la unidad del motor al pie.

5.3 Montaje y bloqueo de la rejilla protectora trasera

Alinee la unidad del motor (6) con la rejilla protectora trasera (3). Cuélguela y asegúrela con la tuerca de plástico (1).

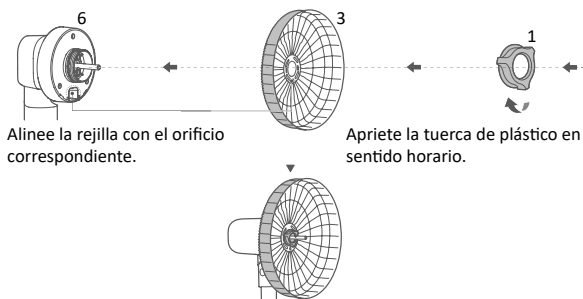

5.4 Montaje y bloqueo de las aspas

Alinee las aspas con la guía que hay en la unidad del motor (6), condúzcalas por completo y fíjelas luego con el tornillo de fijación (2).

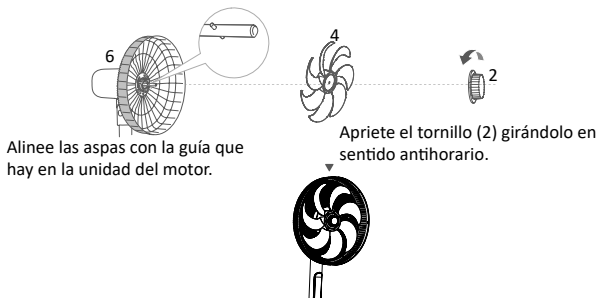

5.5 Montaje y fijación de la rejilla protectora delantera

Bloquee con la hebilla la rejilla protectora delantera (5) a la rejilla protectora trasera (3) de modo que el logotipo quede correctamente posicionado.

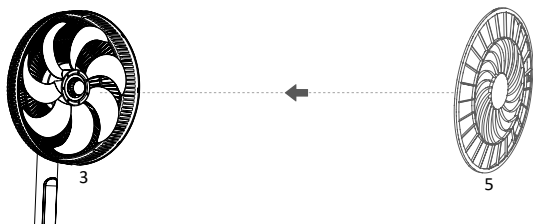

Enganche la rejilla del ventilador frontal a la parte trasera usando la ayuda de montaje (gancho) en la parte superior. ▼

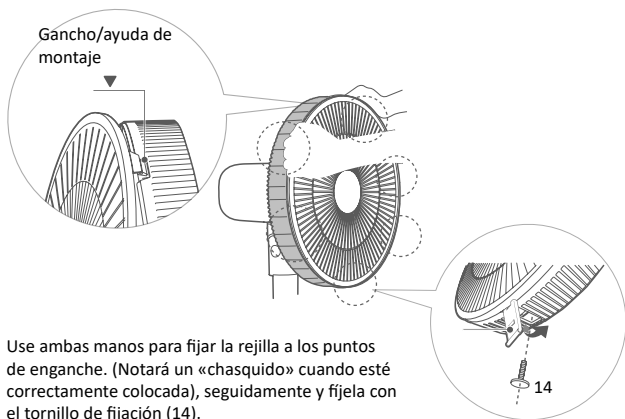



Use ambas manos para fijar la rejilla a los puntos de enganche. (Notará un «chasquido» cuando esté correctamente colocada), seguidamente y fjela con el tornillo de fijación (14).

6. Uso

Coloque el ventilador en un lugar adecuado y conéctelo a una toma de corriente con toma de tierra debidamente instalada de 220-240 V CA.







Incline la jaula protectora para modificar el ángulo de inclinación hasta 90°.

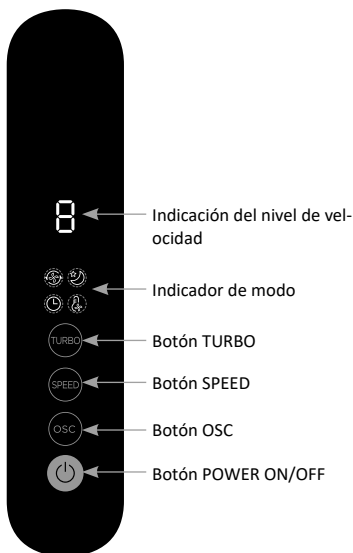

Pulse el botón «Oscilación» () en el panel del ventilador o en el mando a distancia para activar la oscilación.

El ventilador cuenta con 9 niveles de velocidad distintos que puede cambiarse con los botones «Niveles de velocidad» ( , ) que se encuentran en el panel del ventilador o en el mando a distancia.

6.1 Panel del ventilador



Panel de control	Función
	POWER ON/OFF // función encendido/apagado
	Pulse el botón «OSC» para encender la oscilación del ventilador. Después de presionar repetidamente el botón, puede cambiar entre los distintos modos de oscilación. Ciclo siguiente: Ángulo: 60° → apagado → 90° → apagado → 120° → apagado → 60° etc.
	Este botón se puede presionar brevemente para cambiar la velocidad del viento. Para cambiar de modo, mantenga pulsado el botón. (ciclo: Normal -> Turbo -> Dormir -> Normal etc).
	Indicación del nivel de velocidad actual
	Este botón puede ser presionado brevemente para activar y desactivar el modo turbo. El botón “Turbo”: proporciona un impulso extra de potencia. Puede mantener pulsado el botón para activar y desactivar el modo dependiente de la temperatura.
	En el modo turbo, la pantalla se enciende y aparece «H» en la pantalla. El modo turbo pone la velocidad del ventilador al máximo.
	En el modo de reposo, este indicador está encendido y también se puede ajustar automáticamente según el programa establecido la velocidad del viento del ventilador. Hay tres niveles, es decir, «1, 2, 3». El nivel de velocidad del modo dormido también puede ser configurado presionando el botón «SPEED».

Panel de control	Función
	Este indicador se enciende en el modo dependiente de la temperatura. (ECO-Mode) Este modo puede ajustar inteligentemente la potencia del viento de acuerdo con el cambio en la temperatura ambiente.
	La función de temporizador del aparato sólo se puede ajustar con el mando a distancia y este símbolo se muestra en la pantalla.

6.2 Mando a distancia

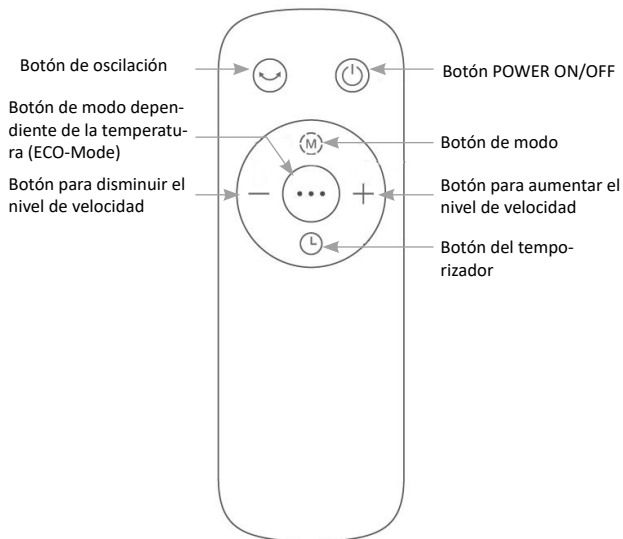

6.3 Función de temporizador

La función de temporizador permite apagar el aparato en el momento establecido.

Después de presionar el botón «Temporizador», podrá configurar la hora presionando los botones «+» y «-» del mando a distancia. (Ciclo: 0-1-2-3-4-5-6-7-8-0 horas) El momento seleccionado se activará después de que el indicador parpadee 3 veces.

Si el momento configurado muestra 0, significa que la función de temporizador ha sido cancelada.

Ejemplo: Si desea programar una temporización de 5 horas, presione el botón «Temporizador» y luego el botón «+» hasta que aparezca el número «5» en la pantalla.

6.4 Modo dependiente de la temperatura

Rango de trabajo	10°C-40°C
Intervalo de medición	cada 11 segundos
Tolerancia a la temperatura	+/- 1°C

Cuando se activa esta función, el nivel de velocidad cambia en función de la temperatura ambiente actual medida en el momento en que se inició esta función.

Por ejemplo, si el ventilador se cambia a modo ECO con nivel de velocidad 6, entonces el nivel de velocidad se cambiará en base al nivel 6. Si el nivel de velocidad se cambia manualmente al nivel 8 con esta función, entonces los ajustes de velocidad adicionales se basarán en el nivel 8 en su lugar.

Los ajustes automáticos del nivel de velocidad que se realizan ahora también se basan en la temperatura a la que se inició esta función.

Por ejemplo, si la temperatura ambiente es de 24°C cuando se activa el modo ECO, el sistema comprobará a partir de ahora si la temperatura ambiente se ha

mantenido en 24°C. Si la temperatura aumenta ahora en 1°C según la temperatura ambiente de referencia (24°C), la velocidad también aumentará en 1 paso.

Lo contrario también es cierto, si la temperatura desciende en -1°C correspondiente a la temperatura ambiente de referencia original, el nivel de velocidad se reducirá en 1 nivel.

Ejemplo:

Si la temperatura ambiente es de 26°C y el nivel de velocidad es de 6, se activa el modo ECO. Si la temperatura aumenta hasta los 28°C, la velocidad aumenta hasta el nivel 8; si la temperatura ambiente cambia hasta los 22°C, la velocidad disminuye hasta el nivel 2. Esta función opera en un rango de temperatura de 10°C a 40°C. Cuando la temperatura ambiente alcanza los 40°C, el automático cambia a MODO TURBO; por debajo de 10°C, se activa el nivel de velocidad 1.

6.5 Ajuste de altura

Para ajustar la altura del ventilador, primero afloje un poco la tuerca de ajuste de altura (13). A continuación, puede ajustar la altura del ventilador y empujar el aparato hacia arriba. En cuanto llegue a la altura deseada, vuelva a enroscar la tuerca de ajuste de altura (13).

¡Atención! ¡Apague siempre el aparato para ajustar la altura!

7. Limpieza

¡Desenchufe el aparato de la toma de corriente antes de proceder a limpiarlo! Para ello, utilice un paño ligeramente humedecido en agua. No sumerja en ningún caso el aparato en agua para limpiarlo. Esto podría dar lugar a una descarga eléctrica o causar un incendio.

8. Advertencias de seguridad y exoneración de responsabilidad

No intente abrir el dispositivo para realizar reparaciones o modificaciones. Evite el contacto con la red eléctrica. El aparato solo está libre de tensión cuando está desenchufado. Tampoco produzca un cortocircuito en el producto. No olvide desenchufar el aparato si no va a usarlo o en caso de tormenta. El dispositivo no admite la operación en exteriores. Por eso, úselo solo en lugares secos. Protéjalo contra la humedad, el agua y la nieve. Manténgalo alejado de las altas temperaturas. No

lo someta a cambios de temperatura repentinos o fuertes vibraciones porque esto puede dañar las partes electrónicas. Antes del uso del dispositivo, compruebe si hay posibles daños. No debe usarse el dispositivo si ha recibido golpes o ha sido dañado de alguna otra forma. Respete también las disposiciones y limitaciones nacionales. No use el dispositivo para usos diferentes a los descritos en este manual. Este producto no es un juguete.

Consérvelo fuera del alcance de los niños o de personas con las capacidades físicas disminuidas. Cualquier reparación o cambio en el dispositivo que no haya sido llevada a cabo por el proveedor da lugar a la rescisión de los derechos de garantía. El dispositivo solo debe ser utilizado por personas que han leído y entendido este manual. Las especificaciones del dispositivo pueden cambiarse sin que sea necesario realizar un aviso previo.



9. Indicaciones de eliminación

Los dispositivos eléctricos y electrónicos no deben eliminarse con los residuos domésticos según la directiva europea WEEE. Sus componentes deben separarse para el reciclaje o su eliminación, ya que los componentes peligrosos y venenosos pueden producir daños al medio ambiente en caso de una eliminación inadecuada. Como usuario, está obligado por la ley de dispositivos eléctricos y electrónicos a reenviar de forma gratuita los dispositivos eléctricos y electrónicos al final de su vida útil al fabricante, al punto de venta o al punto de recogida público especificado. La legislación de cada país tiene sus propias disposiciones al respecto.

El símbolo en el producto, en el manual de instrucciones o en el embalaje indica estas determinaciones. Gracias a este tipo de separación de los materiales, aprovechamiento y eliminación de dispositivos antiguos se realiza una aportación importante al medio ambiente.



Directiva WEEE: 2012/19/UE
Número de registro WEEE: DE 67896761

La empresa WD Plus GmbH declara por la presente que el aparato 305022 cumple con los requisitos esenciales y el resto de disposiciones pertinentes según lo establecido en la directiva de la UE. Solicite una declaración de conformidad completa en: WD Plus GmbH, Wohlenbergsstraße 16, 30179 Hannover; <https://model.ganzeinfach.de/305022>.

CONTACT US



feedback@ganzeinfach.de



(DE) 0800 72 444 05
+49 511 / 13221 710
(UK) +49 511 / 13221 720
(FR) +49 511 / 13221 730
(IT) +49 511 / 13221 740
(ES) +49 511 / 13221 750

MO-FR 9:30am - 18pm CET



brandson-equipment.de

WD Plus GmbH
Wohlenbergstraße 16 · 30179 Hannover, DE

V1.0