

# BRANDSON<sup>®</sup>

- EQUIPMENT -

**BEDIENUNGSANLEITUNG**  
USER MANUAL

**LUFTKÜHLER**  
AIR COOLER

Mod.-Nr.: 305041

## Table of contents

1. Deutsch .....	3
2. English .....	21
3. Français .....	38
4. Italiano .....	56
5. Español.....	74



**GER:** Aktuelle Treiber, Bedienungsanleitungen und sonstige relevante Dokumente zu diesem Produkt finden Sie auf unserer Homepage:

<http://model.ganzeinfach.de/305041>.

**ENG:** Current drivers, user manuals and other relevant documents for this product can be found on our homepage:

<http://model.ganzeinfach.de/305041>.

**FRA:** Les pilotes actuels, les modes d'emploi et les autres documents relatifs à ce produit sont disponibles sur notre site Internet :

<http://model.ganzeinfach.de/305041>.

**ITA:** I driver aggiornati, le istruzioni per l'uso e altri documenti rilevanti per questo prodotto sono disponibili sulla nostra homepage:

<http://model.ganzeinfach.de/305041>.

**ESP:** Los controladores actuales, las instrucciones de uso y otros documentos relevantes para este producto se pueden encontrar en nuestra página web:

<http://model.ganzeinfach.de/305041>.

## **Wichtige Sicherheitshinweise für dieses Gerät**

- Benutzen Sie das Gerät nur für den privaten und den dafür vorgesehenen Zweck. Dieses Gerät ist nicht für den gewerblichen Gebrauch bestimmt. Verwenden Sie es nicht im Freien und halten Sie es vor Hitze und direkter Sonneneinstrahlung fern.
- Stellen Sie das Gerät nicht in direkter Nähe von Wasserquellen wie Badewanne, Dusche, Waschbecken oder Schwimmbecken auf.
- Ziehen Sie sofort den Netzstecker, falls das Produkt feucht oder nass geworden ist. Achten Sie dabei auf Ihre eigene Sicherheit und berühren Sie keine leitenden Materialien am Gerät.

- Schützen Sie das Produkt vor scharfen Kanten oder großen Staubquellen. Es darf auf keinen Fall in Flüssigkeit getaucht werden.
- Stellen Sie das Gerät nicht direkt neben Hitzequellen (z.B. Öfen oder Heizung) auf.
- Wählen Sie eine geeignete Unterlage, damit das Gerät nicht umkippen kann.
- Ziehen Sie den Netzstecker bei Nichtbenutzung, zum Transport oder zur Reinigung aus der Steckdose.
- Lassen Sie das Gerät nie unbeaufsichtigt und wählen Sie den Standort so, dass keine Tiere oder Kinder in Reichweite gelangen können

- Betreiben Sie das Gerät entsprechend der Gerätekennzeichnung ausschließlich mit der Spannung.
- Dieses Gerät kann von Kinder ab 8 Jahren und Personen mit reduzierten physischen, sensorischen oder mentalen Fähigkeiten oder Mangel an Erfahrung oder Wissen benutzt werden, wenn sie von einer Person, die für ihre Sicherheit verantwortlich ist, beaufsichtigt oder von ihr bezüglich des sicheren Gebrauchs des Gerätes unterwiesen wurden und sie die daraus resultierenden Gefahren verstanden haben.
- Kinder dürfen nicht mit dem Gerät spielen.

- Lassen Sie zur Sicherheit Ihrer Kinder keine Verpackungsteile (Plastikbeutel, Folien, Karton oder Styropor) erreichbar liegen.
- Lassen Sie Kleinkinder nicht mit Folie oder Plastikbeuteln spielen! Es besteht Erstickungsgefahr!
- Stecken Sie niemals Körperteile (z.B. Finger) oder Gegenstände durch das Schutzgitter
- Achten Sie darauf, dass keine Haare in Reichweite des Schutzgitters gelangen. Diese können durch den Luftstrom angesaugt werden
- Wenn die Anschlussleitung dieses Gerätes beschädigt wird, muss sie durch den Hersteller oder seinen Kundendienst oder eine ähnlich qualifizierte Person

ersetzt werden, um Gefährdungen zu vermeiden.

- Kinder dürfen Reinigungs- und Wartungsarbeiten nur unter Aufsicht durchführen.
- Der Wassertank darf nur mit frischem Wasser, oder Eiswürfel aus frischem Wasser gefüllt werden.
- Vermeiden Sie die Verwendung von Verlängerungskabeln
- Kein Wasser über längere Zeit im Tank stehen lassen.
- Stellen Sie niemals etwas auf das Gerät.
- Trinken Sie niemals das Wasser aus dem Gerät oder dem Wassertank.

- Bei der Verwendung von Eispackungen oder Eiswürfeln kann es sein, dass sich Kondenswasser an der Außenseite des Tanks bildet. Achten Sie dieses regelmäßig aufzuwischen, dum eine Rutschgefahr zu vermeiden.
- Decken Sie das Gerät niemals während des Gebrauchs ab.



Vielen Dank, dass Sie sich für ein Produkt von Brandson entschieden haben. Damit Sie auch lange Freude mit Ihrem erworbenen Gerät haben, lesen Sie sich bitte die nachfolgende Kurzanleitung aufmerksam durch.

## 1. Lieferumfang

- Luftkühler
- Fernbedienung (benötigt 2x AAA 1,5V Batterien)
- Kurzanleitung

## 2. Technische Daten

Eingangsspannung	220-240V AC / 50Hz, 55W, Schutzklasse II
Wassertankvolumen	5 L
Verdunstleistung	0,6 L/Std.
Luftvolumenstrom	330 m <sup>3</sup> /Std.
Abmessungen	23 cm x 29,5 cm x 85 cm
Geräuschpegel	64 dB
Features	<ul style="list-style-type: none"><li>• Fernbedienung</li><li>• automatisches Abschalten der Pumpe bei leerem Tank</li><li>• Timerfunktion (1-7Std)</li><li>• verschiedene Modi</li><li>• Wasserstandsanzeige</li></ul>

### 3. Produkt-Details

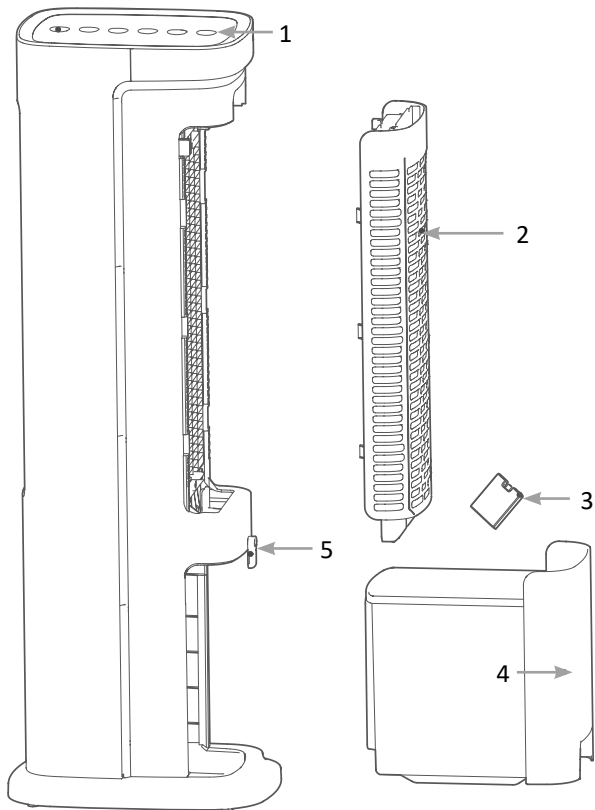

Nummer	Beschreibung
1	Bedienelemente
2	Luftauslass
3	Kühlakku
4	Wassertank
5	Wassertank-Verriegelung

### Bedienelemente

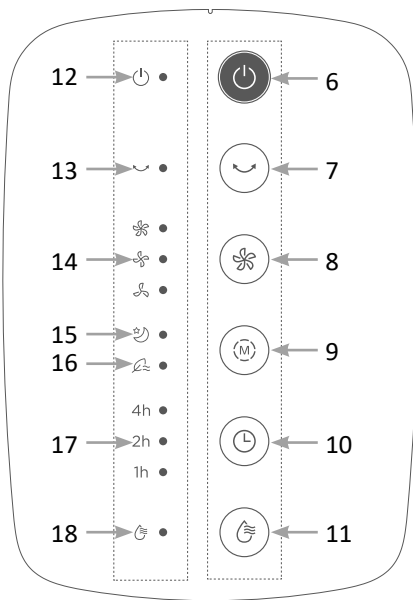

Nummer	Beschreibung
6	“ON/OFF”-Taste
7	“OSC.”-Taste
8	“SPEED”-Taste
9	“MODE”-Taste
10	“TIMER”-Taste
11	“AIR COOLER”-Taste (Luftkühlung ein/aus)
12	Betriebskontrollleuchte
13	Oszillations-Kontrollleuchte
14	Geschwindigkeits-Kontrollleuchten
15	Nachtmodus-Kontrollleuchte
16	Natürlicher Modus-Kontrollleuchte
17	Timer-Kontrollleuchten
18	Luftkühlung-Kontrollleuchte

### Fernbedienung

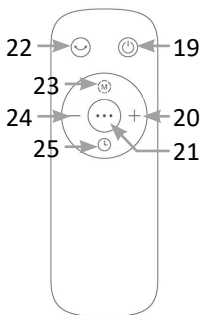

Nummer	Beschreibung
19	“ON/OFF”-Taste
20	“+”-Taste
21	“Luftkühlung EIN/AUS”-Taste
22	“OSC.”-Taste
23	“MODE”-Taste
24	“-”-Taste
25	“TIMER”-Taste

#### 4. Tastenfunktionen

Taste	Beschreibung
“OSC”-Taste	Schaltet die Oszillation ein und aus
“ON/OFF”-Taste	Schaltet das Gerät ein und aus
“TIMER”-Taste	Aktiviert die Timer-Funktion (1-7 Std)
“MODE”-Taste	Wechselt den Modus zwischen “Natürlich” und “Nacht”
“Luftkühlung EIN/ AUS”-Taste	Aktiviert die Luftkühlung (Während das Gerät im Kühlmodus ist, darf der Wassertank nicht entnommen werden.
“SPEED”-Taste (“+” / “-”)	Anpassen zwischen den 3 vorhandenen Geschwindigkeitsstufen

#### 5. Inbetriebnahme

Nehmen Sie das Gerät aus der Verpackung und überprüfen Sie das Gerät sowie den obig ersichtlichen Lieferumfang. Bitte wenden Sie sich an den Verkäufer, falls ein Teil fehlt oder beschädigt wurde. Legen Sie 2x AAA Batterien in die Fernbedienung ein. Achten Sie auf die korrekte Polung der Kontakte.

Verbinden Sie das Netzkabel mit einer ordnungsgemäß angeschlossene Steckdose und achten Sie auf die richtige Netzspannung, wie auf dem Typenschild ersichtlich.

#### 6. Benutzung

Stellen Sie das Gerät an einem geeigneten Standort auf und schließen Sie das Gerät an eine vorschriftsmäßig installierte Steckdose an.

Legen Sie 2x AAA Batterien in die Fernbedienung ein. Achten Sie auf die korrekte Polung der Kontakte.

**Achtung!** Der Kühleffekt der Luftkühlung besteht nur im unmittelbaren Luftstrom des Gerätes.

##### 6.1 Geschwindigkeitsstufen anpassen

Sie haben die Möglichkeit zwischen drei verschiedenen Geschwindigkeitsstufen zu wählen. Drücken Sie auf der Fernbedienung oder auf dem Bedienfeld des Luftkühlers die “SPEED”-Taste (“+” / “-” auf der Fernbedienung), um die Geschwindigkeit des Ventilators einzustellen.

## 6.2 Modusauswahl

Sie können zwischen dem natürlichen und dem Nachtmodus zu wählen. Über die "MODE"-Taste lässt sich der Modus wechseln. Wenn Sie den normalen Modus verwenden wollen, drücken Sie die Taste so oft, dass keine der beiden Modus-Kontrollleuchten leuchtet.

### Nachtmodus

Die Lüftergeschwindigkeit ist auf mittlerer Stufe eingestellt und nach einer Zeit von 15 Minuten wechselt die Geschwindigkeit eine Stufe niedriger, um den Stromverbrauch zu reduzieren.

Hinweis: Die Lüftergeschwindigkeit kann nicht manuell eingestellt werden, während das Gerät im Nachtmodus ist.

### Natürlicher Modus

Die Lüftergeschwindigkeit wechselt automatisch zwischen den verfügbaren Geschwindigkeiten und schaltet sich dazwischen aus, um für einen natürlichen Luftstrom zu sorgen.

## 6.3 Timerfunktion

Der Luftkühler bietet verschiedene Timerstufen, die sich stündlich bis zu einer maximalen Zeit von 7 Stunden verstellen lassen.

### Einschalttimer

1. Vergewissern Sie sich, dass das Gerät ans Stromnetz angeschlossen ist und sich im Standby befindet.
2. Drücken Sie die Timer-Taste, um die gewünschte Zeit (eine bis sieben Stunden) zu wählen.
3. Die Timer-Kontrollleuchten blinken während der Eingabe. Nach erfolgreicher Einstellung und / oder Inaktivität von 10 Sekunden hören die Status-LEDs auf zu blinken, und Ihre Eingabe wird übernommen.
4. Wählen Sie, während die Timerkontrollleuchten noch blinken, die gewünschten Zusatzfunktionen wie Luftkühlen, oder Oszillation aus.
5. Um die Einschaltzeituhr zu deaktivieren, drücken Sie den Hauptschalter zweimal.

## Ausschalttimer

Drücken Sie hierfür die "Timer"-Taste auf der Fernbedienung oder auf dem Bedienfeld des Ventilators. Durch wiederholtes Drücken erhöhen Sie die Dauer des Timers.

## Timer-Funktion ausschalten

Um die Timer-Funktion auszuschalten, drücken Sie die "ON/OFF"-Taste zweimal.

## 6.4 Kühlmodus

Befüllen Sie die Kühlakkus mit Wasser und legen Sie diese in ein Gefrierfach. Sind die Kühlakkus (3) ausreichend kalt, legen Sie diese in den Wassertank, um den Kühleffekt zu verstärken.

Das Gerät läuft im normalen Modus als einfacher Ventilator. Wenn Sie die Luftkühlung zusätzlich einschalten möchten, drücken Sie die "Luftkühlung EIN/AUS"-Taste auf der Fernbedienung oder auf dem Bedienfeld.

Sobald die Luftkühlung eingeschaltet ist, leuchtet die Kontrollleuchte auf dem Bedienfeld auf.

**Achtung!** Für die maximale Wirkung empfehlen wir, sich im Bereich des Luftstroms aufzuhalten.

Stellen Sie sicher, dass sich Wasser im Wassertank befindet und Sie den Wassertank während des Betriebs niemals entnehmen.

## 7. Wassertank füllen

1. Schalten Sie das Gerät aus und trennen Sie es vom Stromnetz.
2. Drehen Sie die Wassertankverriegelung um 90° im Uhrzeigersinn und ziehen Sie den Wassertank vorsichtig heraus.

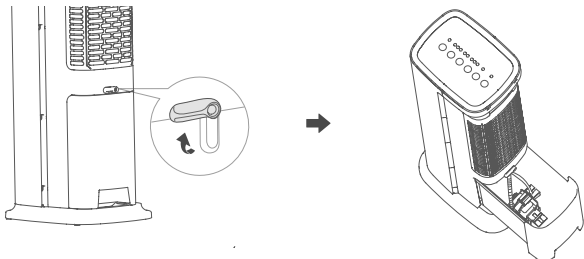

3. Drehen Sie den Wasserpumpenverriegelungsbügel um 90° im Uhrzeigersinn und entnehmen Sie die Wasserpumpe aus ihrem Halter heraus. Entnehmen Sie anschließend den Wassertank komplett.

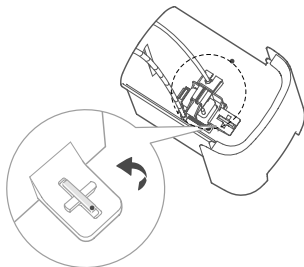

4. Befüllen Sie den Wassertank maximal bis zur Höchstmarkierung mit frischem Wasser. Für eine erhöhte Kühlung legen Sie zusätzlich Eiswürfel oder Eispackungen in den Wassertank ein.
5. Schieben Sie den Wassertank wieder in Position zurück und befestigen Sie die Wasserpumpe an ihrem Halter, wobei Sie den Wasserpumpenverriegelungsbügel um 90° gegen den Uhrzeigersinn drehen, um die Wasserpumpe fest in Position zu halten.

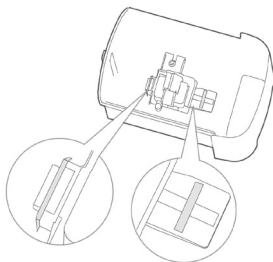



6. Drücken Sie den Wassertank dann wieder hinein und drehen Sie die Wassertankverriegelung um 90° gegen den Uhrzeigersinn, um den Wasserbehälter fest in Position zu halten.

*Hinweis: Falls der Wasserstand zu niedrig ist, ertönen drei Signaltöne und die Lüftkühlungs-Kontrollleuchte blinkt so lange weiter, bis die Luftkühlung deaktiviert wird, oder der Wassertank neu aufgefüllt wurde.*

Achten Sie darauf, dass Sie das Gerät bei Nichtbenutzung immer vollständig entleeren.

## 8. Reinigung und Pflege

**Achtung!** Bitte ziehen Sie den Netzstecker aus der Steckdose, bevor Sie mit der Reinigung beginnen!

Benutzen Sie zur Reinigung ein leicht mit Wasser angefeuchtetes Tuch. Das Gerät darf auf keinen Fall zum Reinigen in Wasser getaucht werden. Dies könnte zu einem elektrischen Schlag oder zu einem Brand führen!

### 8.1 Reinigung des Filters

1. Reinigen Sie den Luftfilter des Gerätes ca. alle zwei Wochen. Der Luftfilter befindet sich innerhalb des Filtergehäuses (6) / der Filterklappe.
2. Entfernen Sie das Filtergehäuse vorsichtig von der Vorderseite des Gerätes.

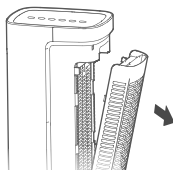

Hinweis: Der Ventilator lässt sich ohne das Filtergehäuse nicht einschalten!

- Entfernen Sie den Filter und nehmen Sie den Filter aus dem Filtergehäuse heraus.

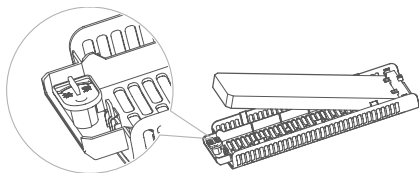

- Verwenden Sie eine Bürste oder einen Staubsauger, um Staub oder Partikel vom trockenen Filter zu entfernen.
- Setzen Sie den Luftfilter und den Wabenfilter anschließend wieder in das Filtergehäuse ein und montieren Sie es wieder an der Rückseite des Gerätes.

## 8.2 Reinigung des Wassertanks

- Der Wassertank muss spätestens nach 2 Wochen gereinigt werden, um eventuelles Auftreten von Schimmel oder Bakterien zu verhindern.
- Nehmen Sie den Wassertank heraus und reinigen Sie diesen mit einem milden Reinigungsmittel und warmen Wasser.
- Trocknen Sie den Wassertank anschließend mit einem weichen Tuch ab.
- Setzen Sie den Wassertank wieder ein.

**Achtung!** Verwenden Sie zum Reinigen des Tanks keinesfalls kochendes Wasser.

## 8.3 Lagerung

Wenn Sie das Gerät eine längere Zeit nicht verwenden möchten und es lagern wollen, müssen Sie den Wassertank vollständig entleeren.

Lassen Sie das Gerät vier Stunden lang im reinen Lüftungsmodus bei niedriger Geschwindigkeit laufen, damit das Innere des Gerätes vollständig trocknen kann.

Lagern Sie das Gerät anschließend an einem trockenen Ort.

## 9. Sicherheitshinweise und Haftungsausschluss

Versuchen Sie nie das Gerät zu öffnen, um Reparaturen oder Umbauten vorzunehmen. Vermeiden Sie Kontakt zu den Netzspannungen. Schließen Sie das Produkt nicht kurz. Das Gerät ist nicht wasserdicht, bitte verwenden Sie es nur im Trockenen. Schützen Sie es vor hoher Luftfeuchtigkeit, Wasser und Schnee. Halten Sie das Gerät von hohen Temperaturen fern.

Setzen Sie das Gerät keinen plötzlichen Temperaturwechseln oder starken Vibrationen aus, da dies die Elektronikteile beschädigen könnte. Prüfen Sie vor der Verwendung das Gerät auf Beschädigungen. Das Gerät sollte nicht benutzt werden, wenn es einen Stoß abbekommen hat oder in sonstiger Form beschädigt wurde. Beachten Sie bitte die nationalen Bestimmungen und Beschränkungen. Nutzen Sie das Gerät nicht für andere Zwecke als die, die in der Anleitung beschrieben sind. Dieses Produkt ist kein Spielzeug.

Bewahren Sie es außerhalb der Reichweite von Kindern oder geistig beeinträchtigten Personen auf. Jede Reparatur oder Veränderung am Gerät, die nicht vom ursprünglichen Lieferanten durchgeführt wird, führt zum Erlöschen der Gewährleistungs- bzw. Garantieansprüche. Das Gerät darf nur von Personen benutzt werden, die diese Anleitung gelesen und verstanden haben. Die Gerätespezifikationen können sich ändern, ohne dass vorher gesondert darauf hingewiesen wurde.

## 10. Entsorgungshinweise

Elektrische und elektronische Geräte dürfen nach der europäischen WEEE Richtlinie nicht mit dem Hausmüll entsorgt werden. Deren Bestandteile müssen getrennt der Wiederverwertung oder Entsorgung zugeführt werden, weil giftige und gefährliche Bestandteile bei unsachgemäßer Entsorgung die Umwelt nachhaltig schädigen können. Sie sind als Verbraucher nach dem Elektro- und Elektronikgerätegesetz (ElektroG) verpflichtet, elektrische und elektronische Geräte am Ende ihrer Lebensdauer an den Hersteller, die Verkaufsstelle oder an dafür eingerichtete, öffentliche Sammelstellen kostenlos zurückzugeben. Einzelheiten dazu regelt das jeweilige Landesrecht. Das Symbol auf dem Produkt, der Betriebsanleitung oder/und der Verpackung weist auf diese Bestimmungen hin. Mit dieser Art der Stofftrennung, Verwertung und Entsorgung von Altgeräten leisten Sie einen wichtigen Beitrag zum Schutz unserer Umwelt.

## 11. Hinweise zur Batterieentsorgung

Im Zusammenhang mit dem Vertrieb von Batterien oder mit der Lieferung von Geräten, die Batterien enthalten, ist der Anbieter verpflichtet, den Kunden auf folgendes hinzuweisen: Der Kunde ist zur Rückgabe gebrauchter Batterien als Endnutzer gesetzlich verpflichtet. Er kann Altbatterien, die der Anbieter als Neubatterien im Sortiment führt oder geführt hat, unentgeltlich am Versandlager (Versandadresse) des Anbieters zurückgeben. Die auf den Batterien abgebildeten Symbole haben folgende Bedeutung: Pb = Batterie enthält mehr als 0,004 Masseprozent Blei, Cd = Batterie enthält mehr als 0,002 Masseprozent Cadmium, Hg = Batterie enthält mehr als 0,0005 Masseprozent Quecksilber.

 Das Symbol der durchgekreuzten Mülltonne bedeutet, dass die Batterie nicht in den Hausmüll gegeben werden darf.



WEEE Richtlinie: 2012/19/EU

WEEE Register-Nr: DE 67896761

Hiermit erklärt die Firma WD Plus GmbH, dass sich das Gerät 305041 in Übereinstimmung mit den grundlegenden Anforderungen und den übrigen einschlägigen Bestimmungen befindet. Eine vollständige Konformitätserklärung erhalten Sie unter: WD Plus GmbH, Wohlenbergstraße 16, 30179 Hannover, <https://model.ganzeinfach.de/305041>.

## **Important safety guidelines for this appliance**

- Use the appliance for private and intended purpose only. This appliance is not intended for commercial use. Do not use it outdoors and keep it away from heat and direct sunlight.
- Please do not keep the appliance near water sources such as bathtub, shower, washbasin or swimming pool.
- If the product becomes moist or wet, pull out the power plug immediately. Pay attention to your own safety and do not touch any conductive material on the appliance. Excluding containers intended for water, and their immediate surroundings in the housing

- Protect the product from sharp edges, or coarse sources of dust. It should never be immersed in water.
- Do not keep the appliance near heat sources (e.g., ovens or heating system).
- Keep it on an suitable surface so that it does not tip over.
- Unplug the power plug when the appliance is not in use, during transport or during cleaning.
- Never leave the appliance unattended and choose a location so that the appliance is out of the reach of pets or children
- Operate the appliance exclusively with the voltage specified on the type plate.

- This appliance can be used by children above the age of 8 years and persons with reduced physical, sensory or mental capabilities or lack of experience and knowledge if they are supervised by a person responsible for their safety or have been instructed by the person concerning the safe use of the appliance and understand the hazards involved.
- Children should not play with the appliance.
- For the safety of your children, keep packaging parts out of their reach (plastic bag, foils, carton or polystyrene).
- Do not allow small children to play with the foil or plastic bags! Danger of suffocation!

- Never insert your body parts (e.g., fingers) or objects through the protective cage
- Ensure that your hair is not within the range of the protective cage. It may get caught in the air current
- If the power cable of this appliance is damaged, it should be replaced by the manufacturer, his after-sales service personnel, or by an equally qualified person, so as to prevent any risk.
- Children may carry out cleaning and maintenance work only when supervised.
- The water tank should only be filled with fresh water, or ice cubes made of fresh water.



- Avoid using extension cables
- Do not allow water to remain in the tank for a long time.
- Never place anything on the appliance.
- Never drink the water from the appliance or the water tank.
- When using ice packs or ice cubes, condensation may form on the outside of the tank. Wipe it regularly to avoid the risk of slipping.
- Never cover the appliance during use.

Thank you for choosing a Brandson product. Please read the following user manual carefully so as to get the most from the product you have purchased.

## 1. Scope of delivery

- Air cooler
- Remote (requires two AAA 1.5V batteries)
- User manual

## 2. Technical data

Input voltage	220-240V AC / 50Hz, 55W, safety class II
Water tank capacity	5 L
Evaporation capacity	0.6 L/hr.
Air volume flow rate	330 m <sup>3</sup> /hr.
Dimensions	23 cm x 29.5 cm x 85 cm
Noise level	64 dB
Features	<ul style="list-style-type: none"><li>• Remote control</li><li>• Automatic switch-off of the pump when the tank is empty</li><li>• Timer function (1-7 hrs)</li><li>• different modes</li><li>• Water level indication</li></ul>

### 3. Product details

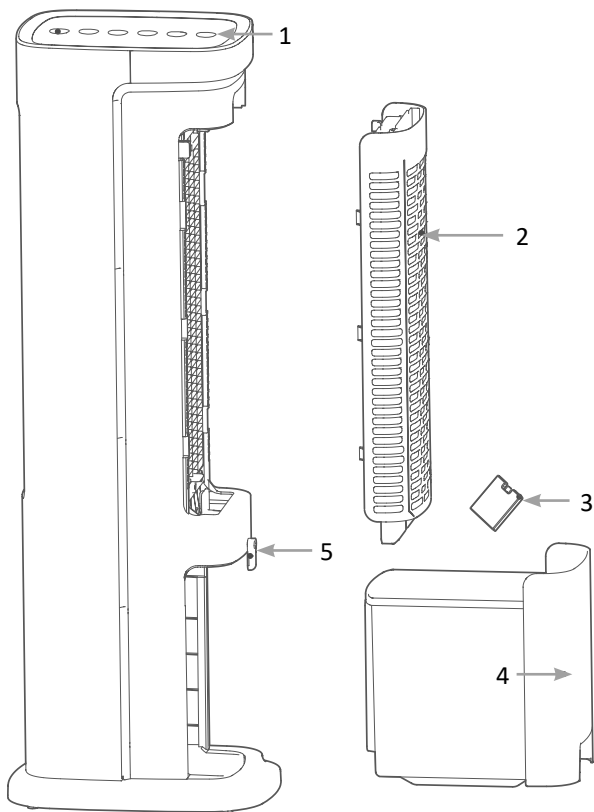

Number	Description
1	Operating controls
2	Air outlet
3	Cooling battery
4	Water tank
5	Water tank lock

### Operating controls

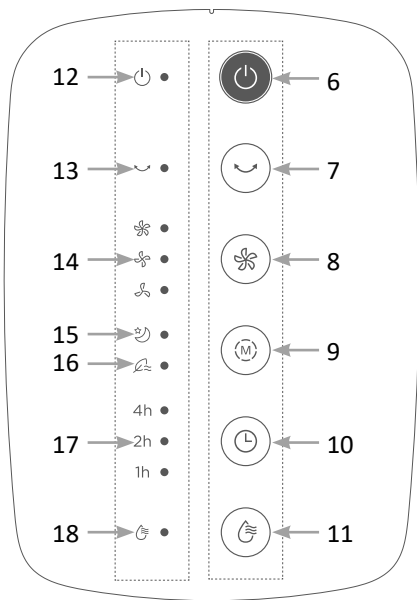

Number	Description
6	"ON/OFF" button
7	"OSC" button
8	"SPEED" button
9	"MODE" button
10	"TIMER" button
11	"AIR COOLER" button (air cooling on / off)
12	Working indicator lamp
13	Oscillation indicator lamp
14	Speed indicator lamps
15	Night mode indicator lamp
16	Natural mode indicator lamp
17	Timer indicator lamps
18	Air cooling indicator lamp

### Remote control

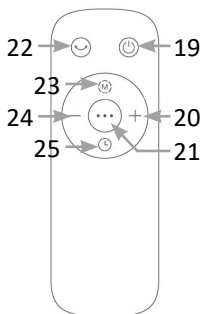

Number	Description
19	"ON/OFF" button
20	"+" button
21	"Air cooling ON / OFF" button
22	"OSC" button
23	"MODE" button
24	"-" button
25	"TIMER" button

#### 4. Key functions

Button	Description
"OSC" button	Switches the oscillation on and off
"ON/OFF" button	Switches the appliance on and off
"TIMER" button	Activates the timer function (1-7 hrs)
"MODE" button	Switches modes between "natural" and "night"
"Air cooling ON / OFF" button	Activates the air cooling (the water tank should not be removed in cooling mode.
"SPEED" button ("+ / "-")	Adjusting the speed between the 3 available levels

#### 5. Initial use

Take the appliance out of the package and check the appliance as well as the scope of delivery mentioned above. Please contact the supplier if any part is missing or has been damaged. Insert two AAA batteries into the remote control. Pay attention to the correct polarity of the contacts.

Connect the power cable to a properly installed socket and make sure that the mains voltage matches the voltage indicated on the type plate.

#### 6. Usage

Keep the appliance in an appropriate location and connect it to a properly installed power socket.

Insert two AAA batteries into the remote control. Pay attention to the correct polarity of the contacts.

Caution! The cooling effect of the air cooler is only present in the immediate air stream of the appliance.

## 6.1 Adjusting the speed levels

You can choose between three different speed levels. Press the "SPEED" button ("+" / "-" on the remote control) on the remote control or the control panel of the air cooler adjust to the speed of the fan.

## 6.2 Mode selection

You can choose between natural and night modes. You can change the mode using the "MODE" button. If you want to use the normal mode, press the button till both the mode indicator lights stop glowing.

### Night mode

The fan speed is set at medium level and the speed decreases by one level after 15 minutes to reduce the power consumption.

Note: The fan speed cannot be adjusted manually when the appliance is in night mode.

### Natural mode

The fan speed automatically changes between the available speeds and switches off in between to ensure natural airflow.

## 6.3 Timer function

The air cooler offers various timer levels that can be adjusted hourly up to a maximum time of 7 hours.

### Switch-on timer

1. Make sure that the unit is connected to the mains and is in standby.
2. Press the timer button to select the desired time (one to seven hours).
3. The timer indicator lights flash while you are entering the time. After successful setting and / or inactivity of 10 seconds, the status LEDs stop flashing and your entry is accepted.
4. While the timer control lights are still flashing, select the desired additional functions such as air cooling or oscillation.
5. To deactivate the switch-on timer, press the main switch twice.

### Switch-off timer

To do this, press the "Timer" key on the remote control or on the control panel of the fan. Press it repeatedly to increase the duration of the timer.

### Switching off the timer function

To switch off the timer function, press the "ON/OFF" key twice.

## 6.4 Cooling mode

Fill the cooling packs with water and place them in a freezer compartment. When the cold packs (3) are sufficiently cold, place them in the water tank to increase the cooling effect. The appliance runs in normal mode like a fan. If you also want to switch on the air cooling, press the "Air cooling ON/OFF button on the remote control or the control panel. Once the air cooling is switched on, the indicator light on the control panel starts glowing.

**Caution!** The cooling effect of the air cooler is only present in the immediate air stream of the appliance.

Make sure that there is water in the water tank and that you do not remove the water tank during operation.

## 7. Filling the water tank

1. Switch off the appliance and disconnect it from the mains.
2. Turn the water tank lock by 90° in the clockwise direction and remove the water tank carefully.

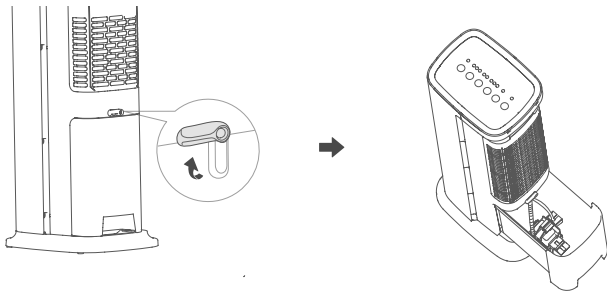



3. Turn the water pump lock by 90° in the clockwise direction and remove the water pump from its holder. Then remove the water tank completely.

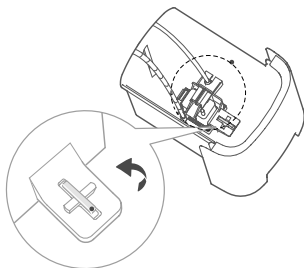

4. Fill the water tank with fresh water up to the maximum mark. To increase the cooling, add ice cubes or ice packs to the water tank.
5. Slide the water tank back into position, and fix the water pump in its holder, and turn the water pump lock by 90° in the counter-clockwise direction to keep the water pump firmly in position.

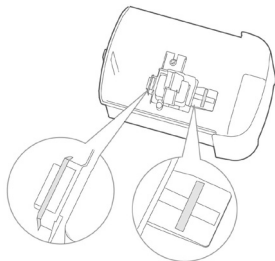

- Then push the water tank back in and turn the water tank lock by 90° in the counter-clockwise direction to keep the water tank firmly in position.

*Note: If the water level is too low, you will hear three beeps and the air cooling indicator lamps flashes till the air cooling is switched off, or the water tank is refilled.*

Make sure that you always empty the appliance completely when it is not being used.

## 8. Cleaning and Care

**Caution!** Pull out the power plug from the socket before starting the cleaning process!

Use a slightly moist cloth for cleaning (wetted with water). Never immerse the appliance in water for cleaning. This could lead to electric shock or fire!

### 8.1 Cleaning the filter

- Clean the air filter of the appliance once every two weeks. The air filter is located inside the filter housing (6) / the filter flap.
- Remove the filter housing carefully from the front of the appliance.

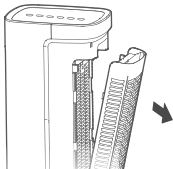

**Note:** The fan cannot be switched on without the filter housing!

3. Remove the filter and take the filter out of the filter housing.

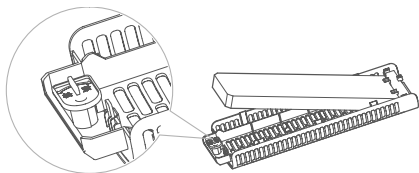

4. Use a brush or vacuum cleaner to remove dust or particles from the dry filter.
5. Then replace the air filter and the honeycomb filter into the filter housing and mount it at the back of the appliance.

## 8.2 Cleaning the water tank

1. The water tank has to be cleaned at the latest after 2 weeks to prevent any the formation of mould or bacteria.
2. Remove the water tank and clean it with a mild cleaning agent and warm water.
3. Then dry the water tank with a soft cloth.
4. Replace the water tank.

Caution! Do not use boiling water to clean the tank.

## 8.3 Storage

Empty the water tank completely if you do not intend to use the appliance for a long time and want to store it.

Allow the appliance to run in fan mode for four hours at low speed, so that the inside of the appliance dries completely.

Then store the appliance in a dry place.

## **9. Safety instructions and disclaimer**

Never try to open the appliance to repair or make modifications. Avoid contact with the mains voltage. Do not short-circuit the product. The appliance is not waterproof, therefore please use it only in dry surroundings. Protect it from high humidity, water and snow. Do not expose the appliance to high temperatures.

Do not expose the appliance to sudden changes in temperature or strong vibrations, as this could damage the electronic components. Check the appliance for any damage before using it. The appliance should not be used if it was subject to impact or has been damaged in some other manner. Please comply with the local regulations and restrictions. Do not use the appliance for purposes other than those described in the user manual. This product is not a toy.

Keep it out of the reach of children or mentally disabled persons. Any repairs or modifications to the appliance not carried out by the original supplier will void any warranty and guarantee claims. The appliance should only be used by those who have read and understood this user manual. The specifications of the appliance may be changed without any special prior notification.

## **10. Disposal instructions**

In line with the European WEEE directive, electrical and electronic appliances should not be disposed of along with domestic waste. Their components have to be separately sent for recycling or disposal, because improper disposal of toxic and dangerous components may permanently damage the environment. According to the electrical and electronic equipment act (ElektroG), you are obliged (as a consumer) to return (free of charge) electrical and electronic appliances to the manufacturer, the point of sale or public collection points at the end of their service life. The relevant local laws regulate the details in this regard. The symbol displayed on the product, in the user manual or/and on the packaging refers to these regulations. With this manner of sorting, recycling and disposal of used appliances, you make an important contribution towards protecting our environment.

## 11. Instructions for battery disposal

In conjunction with the sale of batteries along with the supply of appliance that include batteries, the supplier is obliged to point out the following to the customer: The customer is legally obliged to return used batteries. He can return used batteries which the supplier offers or has offered as new batteries in his assortment free of charge to the supplier's dispatch warehouse (shipping address). The symbols shown on the batteries indicate the following: Pb = battery contains more than 0.004 percent lead by weight, Cd = battery contains more than 0.002 percent cadmium by weight, Hg = battery contains more than 0.0005 percent mercury by weight.

 The symbol of the crossed-out dustbin means that the battery should not be disposed of in household waste.



WEEE directive: 2012/19/EU

WEEE Register no.: DE 67896761

The company WD Plus GmbH hereby certifies that the appliance 305041 complies with the fundamental requirements and all other relevant stipulations. A complete conformity statement can be obtained from: WD Plus GmbH, Wohlenbergstraße 16, 30179 Hannover, <https://model.ganzeinfach.de/305041>.

## Consignes de sécurité importantes pour cet appareil

- N'utilisez l'appareil qu'à des fins privées et prévues. Cet appareil n'est pas conçu pour l'usage commercial. Ne l'utilisez pas à l'air libre et maintenez-le éloigné des sources de chaleur et du rayonnement solaire direct.
- Ne placez pas l'appareil à proximité directe de sources d'eau telles que baignoire, douche, évier ou piscine.
- Débranchez immédiatement le produit s'il est devenu humide ou a été mouillé. Ce faisant, assurez votre propre sécurité et ne touchez pas de matériaux conducteurs sur l'appareil. Exception pour les récipients destinés

à l'eau et leur environnement direct dans le boîtier.

- Protégez le produit contre les arêtes tranchantes ou les sources de poussières grossières. Il ne doit en aucun cas être trempé dans un liquide.
- Ne placez pas l'appareil directement à côté de sources de chaleur (p. ex. fours ou chauffage).
- Choisissez une surface adéquate afin que l'appareil ne puisse pas basculer.
- Débranchez la prise secteur lors de la non-utilisation, pour le transport ou pour le nettoyage.
- Ne laissez jamais l'appareil sans surveillance et choisissez l'emplacement de telle sorte qu'il ne soit accessible à aucun animal ou enfant.

- Faites fonctionner l'appareil exclusivement avec la tension conforme à son marquage.
- Cet appareil peut être utilisé par des enfants âgés de plus de 8 ans et des personnes avec des capacités physiques, sensorielles ou mentales diminuées ou un manque d'expérience et de savoir si elles sont supervisées par une personne responsable pour leur sécurité ont si elles ont été instruites par cette personne en ce qui concerne l'emploi sûr de l'appareil, et si elles comprennent les dangers associés.
- Les enfants ne doivent pas jouer avec l'appareil.



- Pour la sécurité de vos enfants, ne laissez aucun matériel d'emballage (sacs en plastique, films, carton ou polystyrène) trainer à portée de main.
- Ne laissez pas les jeunes enfants jouer avec des films ou des sacs en plastique ! Il existe un risque d'étouffement !
- Ne placez jamais des parties du corps (p. ex. doigts) ou des objets à travers la grille de protection.
- Veillez à ce que les cheveux ne parviennent pas à portée de la grille de protection. Ces derniers pourraient être aspirés par le flux d'air

- Si le câble de connexion de cet appareil est endommagé, il doit être remplacé par le fabricant ou par son service après-vente ou par une personne présentant une qualification analogue, afin de prévenir les risques.
- Des enfants doivent uniquement effectuer des travaux de nettoyage et de maintenance sous supervision.
- Le réservoir d'eau doit uniquement être rempli avec de l'eau fraîche ou des glaçons d'eau fraîche.
- Évitez l'utilisation de câbles de rallonge
- Ne pas laisser de l'eau dans le réservoir sur une période prolongée.
- Ne posez jamais quoi que ce soit sur l'appareil.

- Ne buvez jamais l'eau de l'appareil ou du réservoir d'eau.
- En cas d'utilisation de blocs de glace ou de glaçons, de l'eau de condensation peut se former sur le côté extérieur du réservoir. Veillez à régulièrement l'essuyer, afin d'éviter tout risque de glissement.
- Ne recouvrez jamais l'appareil pendant qu'il est en service.

Nous vous remercions d'avoir choisi un produit Brandson. Pour que vous puissiez profiter longtemps de votre appareil acquis, veuillez lire attentivement le mode d'emploi suivant.

## 1. Contenu de la livraison

- Refroidisseur d'air
- Télécommande (nécessite 2 piles AAA 1,5 V)
- Mode d'emploi

## 2. Caractéristiques techniques

Tension d'entrée	220-240 V CA / 50 Hz, 55 W, classe de protection II
Volume du réservoir d'eau	5 l
Capacité d'évaporation	0,6 l/hr.
Débit volumétrique	330 m <sup>3</sup> /hr.
Dimensions	23 cm x 29,5 cm x 85 cm
Niveau acoustique	64 dB
Caractéristiques	<ul style="list-style-type: none"><li>• Télécommande</li><li>• Arrêt automatique de la pompe lorsque le réservoir est vide</li><li>• Fonction minuterie (1- 7 heures)</li><li>• Différents modes</li><li>• Affichage du niveau d'eau</li></ul>

### 3. Particularités du produit

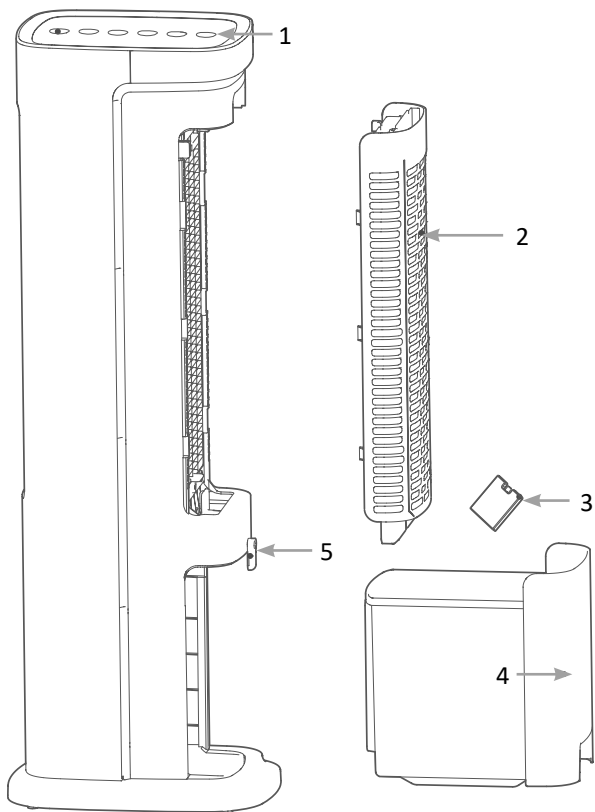

Numéro	Description
1	Éléments de commande
2	Sortie d'air
3	Batterie de refroidissement
4	Réservoir d'eau
5	Verrouillage du réservoir d'eau

### Éléments de commande

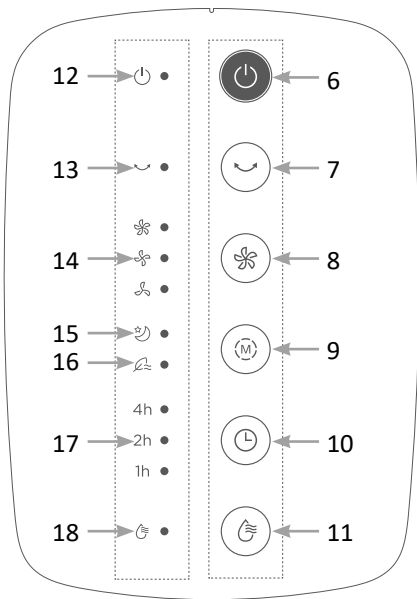

Numéro	Description
6	Touche « ON/OFF »
7	Touche « OSC .»
8	Touche « SPEED »
9	Touche « MODE »
10	Touche « TIMER »
11	Touche « AIR COOLER » (Refroidissement d'air Marche/Arrêt)
12	Témoin de contrôle de fonctionnement
13	Témoin de contrôle d'oscillation
14	Témoins de contrôle de vitesse
15	Témoin de contrôle de mode Nuit
16	Témoin de contrôle de mode naturel
17	Témoins de contrôle de minuterie
18	Témoin de contrôle de refroidissement d'air

### Télécommande

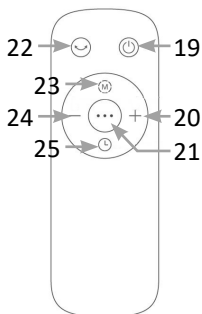

Numéro	Description
19	Touche « ON/OFF »
20	Touche « + »
21	Touche« Refroidissement d'air MARCHÉ/ ARRÊT »
22	Touche « OSC .»
23	Touche « MODE »
24	Touche « - »
25	Touche « TIMER »

#### 4. Fonctions des touches

Touche	Description
Touche « OSC »	Active ou désactive l'oscillation
Touche « ON/OFF »	Met l'appareil en marche et l'éteint
Touche « TIMER »	Active la fonction de minuterie (1-7 heures)
Touche « MODE »	Alterne le mode entre « Naturel » et « Nuit »
Touche « Refroidissement d'air MARCHÉ/ARRÊT »	Active le refroidissement d'air (pendant que l'appareil est en fonctionnement, le réservoir d'eau ne doit pas être retiré).
Touche « SPEED » (« + » / « - »)	Adaptation entre les 3 niveaux de vitesse disponibles

#### 5. Mise en service

Sortez l'appareil de l'emballage et vérifiez l'appareil ainsi que le volume de livraison indiqué ci-dessus. Veuillez contacter le vendeur si une pièce manque ou a été endommagée. Insérez 2 piles AAA dans la télécommande. Faites attention à la polarité correcte des contacts.

Connectez le câble secteur à une prise correctement raccordée et veillez à la tension de secteur appropriée, telle que visible sur la plaque signalétique.

#### 6. Mode d'emploi

Placez l'appareil dans un emplacement approprié et connectez l'appareil à une prise électrique correctement installée.

Insérez 2 piles AAA dans la télécommande. Faites attention à la polarité correcte des contacts.

Attention ! L'effet de refroidissement de l'air est uniquement constitué par le flux d'air direct de l'appareil.



### **6.1 Adaptation des niveaux de vitesse**

Vous avez la possibilité de sélectionner entre trois différents niveaux de vitesse. Sur la télécommande ou le champ de commande du refroidisseur d'air, appuyez sur la touche « SPEED » (« + » / « - » sur la télécommande) pour régler la vitesse du ventilateur.

### **6.2 Sélection du mode**

Vous pouvez choisir entre le mode naturel et le mode Nuit. Le mode peut être changé en appuyant sur la touche « MODE ». Si vous souhaitez utiliser le mode normal, appuyez sur la touche jusqu'à ce qu'aucun des deux témoins de contrôle de mode ne soit allumé.

#### **Mode nuit**

La vitesse du ventilateur est réglée sur un niveau moyen et, après une durée de 15 secondes, la vitesse passe à un niveau inférieur afin de réduire la consommation de courant. Remarque : La vitesse du ventilateur ne peut pas être réglée manuellement pendant que l'appareil est en mode Nuit.

#### **Mode naturel**

La vitesse du ventilateur change automatiquement entre les vitesses disponibles et se met à l'arrêt entre-temps, afin de veiller à un flux d'air naturel.

### **6.3 Fonction de minuterie**

Le refroidisseur d'air offre différents niveaux de minuterie qui peuvent être réglés toutes les heures jusqu'à une durée maximale de 7 heures.

#### **Minuterie de mise en marche**

1. Assurez-vous que l'appareil est branché sur le secteur et qu'il est en veille.
2. Appuyez sur le bouton de la minuterie pour sélectionner l'heure souhaitée (une à sept heures).
3. Les voyants lumineux de la minuterie clignotent lorsque vous entrez. Après un réglage réussi et/ou 10 secondes d'inactivité, les LED d'état cesseront de clignoter et votre entrée sera acceptée.
4. Pendant que les voyants de contrôle de la minuterie clignotent encore, sélectionnez les fonctions supplémentaires souhaitées telles que le refroidissement par air ou l'oscillation.
5. Pour désactiver la minuterie de mise en marche, appuyez deux fois sur l'interrupteur principal.

#### **Minuterie d'arrêt**

Appuyez sur le bouton «Timer» de la télécommande ou sur le panneau de commande du ventilateur. Appuyez plusieurs fois pour augmenter la durée de la minuterie.

#### **Désactiver la fonction de minuterie**

Pour désactiver la fonction de minuterie, appuyez deux fois sur le bouton «ON/OFF».

## 6.4 Mode refroidissement

Remplissez les batteries de refroidissement avec de l'eau et placez-les dans un compartiment de congélation. Lorsque les poches de froid (3) sont suffisamment froides, placez-les dans le réservoir d'eau pour augmenter l'effet de refroidissement. En mode normal, l'appareil fonctionne en tant que simple ventilateur. Si vous souhaitez mettre en marche le refroidissement d'air en plus, appuyez sur la touche « Refroidissement d'air MARCHÉ/ARRÊT » sur la télécommande ou le champ de commande.

Dès que le refroidissement d'air est activé, le témoin de contrôle sur le champ de commande s'allume.

Attention ! L'effet de refroidissement du refroidissement de l'air est uniquement constitué par le flux d'air direct de l'appareil.

Assurez-vous qu'il y ait de l'eau dans le réservoir d'eau et ne prélevez jamais le réservoir d'eau pendant le fonctionnement.

## 7. Remplir le réservoir d'eau

1. Éteignez l'appareil et débranchez-le du réseau électrique.
2. Tournez le verrouillage du réservoir d'eau de 90° dans le sens des aiguilles d'une montre et prélevez le réservoir d'eau prudemment.

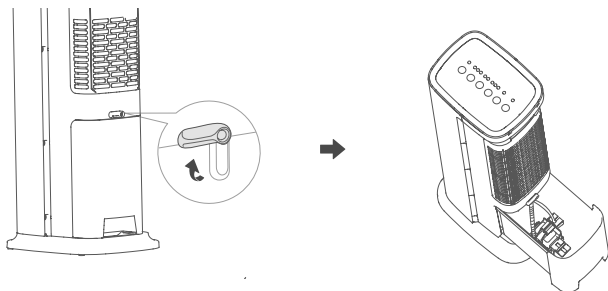

3. Tournez ensuite l'étrier de verrouillage de la pompe à eau de 90° dans le sens des aiguilles d'une montre et retirez la pompe à eau de son support. Retirez ensuite le réservoir d'eau complètement.

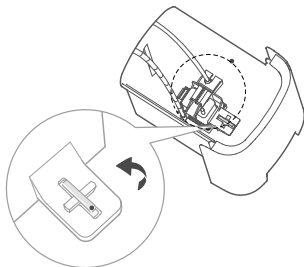

4. Remplissez le réservoir d'eau d'eau fraîche au max. jusqu'au repère supérieur. Pour un refroidissement supérieur, ajoutez en plus des glaçons ou des blocs de glace dans le réservoir d'eau.
5. Repoussez de nouveau le réservoir d'eau dans sa position et fixez la pompe à eau sur son support en tournant l'étrier de verrouillage de la pompe à eau de 90° dans le sens inverse des aiguilles d'une montre afin de maintenir la pompe à eau en position de manière fixe.

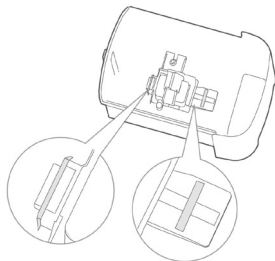

6. Poussez ensuite le réservoir d'eau de nouveau à l'intérieur et tournez le verrouillage de réservoir d'eau de 90° dans le sens contraire des aiguilles d'une montre, afin de maintenir le réservoir d'eau en position de manière fixe.

*Remarque : Si le niveau d'eau est trop bas, trois signaux sonores retentissent et le témoin de contrôle du refroidissement d'eau continue de clignoter jusqu'à ce que le réservoir d'eau soit de nouveau fraîchement rempli.*

Veillez à toujours complètement vider l'appareil en cas de non-utilisation.

## 8. Nettoyage et entretien

**Attention !** Veuillez retirer la fiche de la prise de secteur avant de commencer le nettoyage !

Utilisez pour le nettoyage un chiffon légèrement humidifié avec de l'eau. L'appareil ne doit en aucun cas être nettoyé en l'immergeant dans de l'eau. Cela pourrait entraîner un choc électrique ou un incendie !

### 8.1 Nettoyage du filtre

1. Nettoyez le filtre à air de l'appareil environ toutes les deux semaines. Le filtre à air se situe à l'intérieur du boîtier à filtre (6) / du clapet à filtre.
2. Retirez le boîtier de filtre prudemment par l'avant de l'appareil.

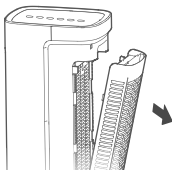

**Remarque :** le ventilateur ne peut pas être mis en marche sans le boîtier du filtre !

3. Retirez le filtre et sortez le filtre hors du boîtier de filtre.

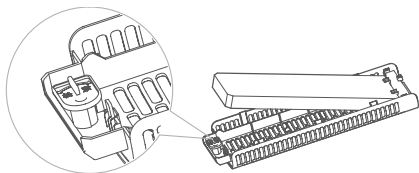

4. Utilisez une brosse ou un aspirateur pour supprimer la poussière ou les particules du filtre sec.
5. Réinsérez ensuite le filtre à air et le filtre en structure de nid d'abeille dans le boîtier de filtre et montez-le de nouveau à l'arrière de l'appareil.

## 8.2 Nettoyage du réservoir d'eau

1. Le réservoir d'eau doit être nettoyé au plus tard après 2 semaines, afin d'éviter une éventuelle apparition de moisissures ou de bactéries.
2. Retirez le réservoir d'eau et nettoyez ce dernier avec un produit de nettoyage doux et de l'eau chaude.
3. Séchez ensuite le réservoir d'eau avec un chiffon doux.
4. Réinsérez le réservoir d'eau.

Attention ! Pour le nettoyage du réservoir, n'utilisez en aucun cas de l'eau bouillante.

## 8.3 Stockage

Si vous ne souhaitez pas utiliser l'appareil pendant une période prolongée et que vous souhaitez l'entreposer, vous devez complètement vider le réservoir d'eau.

Faites fonctionner l'appareil pendant quatre heures en pur mode de ventilation à vitesse réduite, afin que l'intérieur de l'appareil puisse complètement sécher.

Conservez ensuite l'appareil à un endroit sec.

## 9. Consignes de sécurité et clause de non responsabilité

N'essayez jamais d'ouvrir l'appareil afin de réaliser des réparations ou des transformations. Évitez le contact avec les tensions du secteur. Ne court-circuitez pas le produit. L'appareil n'est pas étanche à l'eau, veuillez l'utiliser uniquement au sec. Protégez-le d'une humidité élevée, de l'eau et de la neige. Maintenez l'appareil éloigné de températures élevées. N'exposez pas l'appareil à des changements de température brusques ou de fortes vibrations, qui pourraient endommager les pièces électroniques. Vérifiez l'appareil avant l'utilisation, pour détecter des dommages. L'appareil ne doit pas être utilisé s'il a reçu un coup ou a été autrement endommagé. Veuillez respecter les dispositions et restrictions nationales. N'utilisez pas le produit à d'autres fins que celles décrites dans le mode d'emploi. Ce produit n'est pas un jouet. Maintenez-le hors de la portée des enfants ou des personnes handicapées sur le plan mental. Toute réparation ou modification qui n'est pas effectuée par le fournisseur initial entraîne l'annulation de la garantie. L'appareil ne doit être utilisé que par des personnes ayant lu et compris ce manuel. Les spécifications de l'appareil peuvent être modifiées sans indication préalable.

## 10. Indications de recyclage

Sur cette page, vous trouverez des informations sur la mise au rebut des DEEE par "WD-Plus GmbH". Depuis novembre 2006, lorsque vous achetez un nouvel appareil électrique ou électronique, en payant une „éco-participation“, vous participez au financement de la collecte et du recyclage d'un ancien équipement équivalent. L'éco-participation DEEE correspond à la contribution financière du consommateur à la collecte, à la réutilisation, au recyclage d'un produit usagé équivalent. Son montant varie selon le produit et le type de traitement qu'il nécessite. Le symbole de la poubelle barrée, apposé sur nos produits ou son emballage, indique que ce produit ne doit pas être traité avec les déchets ménagers. Il doit être remis à un point de collecte approprié pour le recyclage des équipements électriques et électroniques :



- dans les points de distribution en cas d'achat d'un équipement équivalent,
- dans les points de collecte mis à votre disposition localement (déchetterie, collecte sélective, etc.).

"WD-Plus GmbH", via son mandataire Recy'stem Pro, est adhérent de l'Eco Ecosystem qui garantit la collecte, le recyclage et la dépollution de nos appareils électriques usagés, dans le respect des plus hautes exigences environnementales et sociales. Ecosystem Eco Organisme agréé par les Pouvoirs publics pour

la filière DEEE\*. "WD-Plus GmbH" est enregistrée dans le Registre National des Producteurs SYDEREP, tenu par l'ADEME, sous le numéro : "FR031263". Pour plus d'informations sur le recyclage de nos produits et pour découvrir le point de collecte le plus proche de chez vous veuillez visiter la page :



## 11. Indications pour l'élimination des batteries

En relation avec la vente de batteries ou de la livraison d'appareils contenant des batteries, le fournisseur est obligé d'informer le client sur les points suivants : Le Client est légalement tenu, en tant qu'utilisateur final, de restituer les batteries usagées. Il peut restituer gratuitement à l'entrepôt d'expédition (adresse d'expédition) du fournisseur des batteries usagées que le fournisseur offre ou a offert comme piles neuves dans son assortiment. Les symboles figurant sur les batteries ont les significations suivantes : Pb = la batterie contient plus de 0,004 % en poids de plomb, Cd = la batterie contient plus de 0,002 % en poids de cadmium, Hg = la batterie contient plus de 0,0005 % en poids de mercure.



Points de collecte sur [www.quefairedemesdechets.fr](http://www.quefairedemesdechets.fr)  
Privilégiez la réparation ou le don de votre appareil !



**Directive DEEE: 2012/19/EU**  
**N° d'enregistrement DE: 67896761**

La société WD Plus GmbH déclare par la présente que l'appareil 305041 est conforme aux exigences fondamentales et aux autres dispositions pertinentes de la directive. Pour obtenir une déclaration de conformité complète, adressez-vous à : WD Plus GmbH, Wohlenbergstraße 16, 30179 Hanovre, <https://model.ganzeinfach.de/305041>.

## **Importanti istruzioni sulla sicurezza di questo apparecchio**

- Utilizzare l'apparecchio esclusivamente per l'uso privato e per lo scopo previsto. Questo apparecchio non è destinato all'uso commerciale. Non utilizzare all'aperto e tenere lontano l'apparecchio da fonti di calore e dalla luce solare diretta.
- Non posizionare l'apparecchio nelle immediate vicinanze di fonti d'acqua come vasca da bagno, doccia, lavandino o piscina.
- Scollegare immediatamente il cavo di alimentazione se il prodotto è diventato umido o bagnato. Prestare attenzione alla sicurezza e non toccare i materiali conduttivi sull'apparecchio.



Fatta eccezione per i recipienti specifici per l'acqua, e dell'ambiente circostante nella scatola.

- Proteggere il prodotto contro gli spigoli vivi o grandi fonti di polvere. Non immergerlo assolutamente in liquidi.
- Non collocare l'apparecchio nelle immediate vicinanze di fonti di calore (per es., stufe o riscaldamento).
- Scegliere una superficie adatta in modo che l'apparecchio non possa ribaltarsi.
- Staccare la spina dalla presa di corrente nel caso di non utilizzo, trasporto, oppure pulizia.
- Non lasciare mai l'apparecchio incustodito e scegliere un luogo impossibile da raggiungere per bambini.

- Usare l'apparecchio esclusivamente con la tensione corrispondente alla sua etichettatura.
- Questo apparecchio può essere utilizzato dai bambini a partire dagli 8 anni di età e da persone con capacità fisiche, sensoriali o mentali ridotte o mancanza di esperienza e/o di conoscenza solo se vengono sorvegliati da una persona responsabile della loro sicurezza o se istruiti in merito all'utilizzo sicuro dell'apparecchio e ai pericoli che ne possono scaturire.
- L'apparecchio non è un giocattolo.
- Per la sicurezza dei bambini, impedire che gli imballaggi (sacchetti di plastica, pellicole, cartone o polistirolo) siano accessibili.

- Impedire che i bambini piccoli giochino con la pellicola o i sacchetti di plastica! Rischio di soffocamento!
- Non inserire parti del corpo (per esempio, le dita) oppure oggetti attraverso la griglia di protezione.
- Assicurarsi che i capelli non entrino a portata della griglia di protezione, questi potrebbero essere attratti dal flusso d'aria. Potrebbero essere risucchiati dal flusso di aria.
- Se il cavo di alimentazione di questo apparecchio è danneggiato, deve essere sostituito dal produttore o dal suo servizio clienti o da una persona qualificata al fine di evitare rischi.

- I bambini possono eseguire i lavori di pulizia e di manutenzione solo sotto la supervisione di un adulto.
- Il serbatoio dell'acqua deve essere risciacquato solo con acqua fresca o riempito con cubetti di ghiaccio di acqua fresca.
- Evitare di utilizzare prolunghe.
- Non lasciare acqua nel serbatoio per troppo tempo.
- Non appoggiare mai nulla sull'apparecchio.
- Non bere mai l'acqua dall'apparecchio o dal serbatoio dell'acqua.

- Quando si utilizzano confezioni di ghiaccio o cubetti di ghiaccio, potrebbe formarsi acqua di condensa sulle parti esterne del serbatoio. Assicurarsi di pulire regolarmente le parti in oggetto per evitare il pericolo di scivolamenti.
- Non coprire mai l'apparecchio durante l'uso.

Grazie per aver scelto un prodotto di Brandson. Per utilizzare con soddisfazione l'apparecchio acquistato, si prega di leggere attentamente le seguenti brevi istruzioni per l'uso.

## 1. Contenuto della confezione

- Refrigeratore ad aria
- Telecomando (servono 2 batterie AAA da 1,5V)
- Istruzioni per l'uso

## 2. Dati tecnici

Tensione d'ingresso	220-240V AC / 50Hz, 55W, Classe di protezione II
Capacità del serbatoio d'acqua	5 l
Capacità di evaporazione	0,6 l/h
Portata d'aria	330 m <sup>3</sup> /h
Dimensioni	23 cm x 29,5 cm x 85 cm
Livello di rumorosità	64 dB
Caratteristiche	<ul style="list-style-type: none"><li>• Telecomando</li><li>• Spegnimento automatico della pompa quando il serbatoio è vuoto</li><li>• Funzione timer (1-7 ore)</li><li>• diverse modalità</li><li>• Indicazione livello dell'acqua</li></ul>

### 3. Dettagli del prodotto

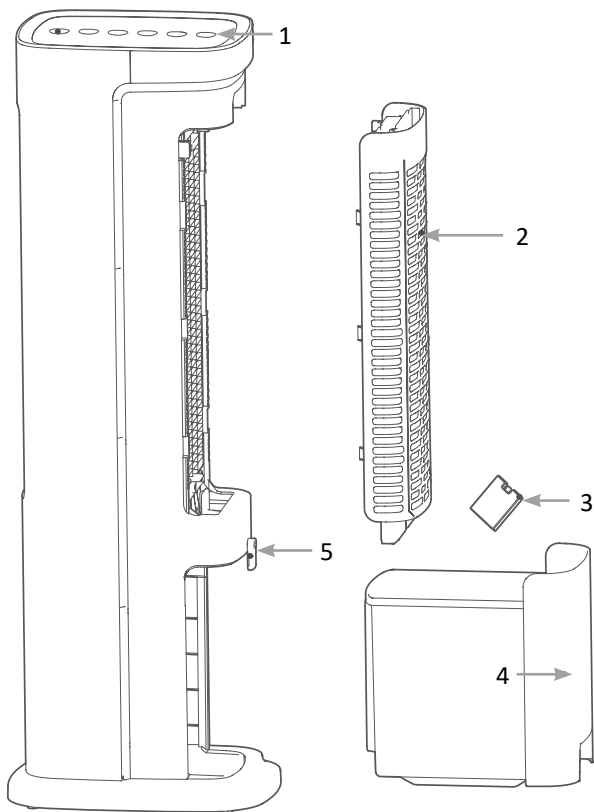

Numero	Descrizione
1	Elementi di comando
2	Uscita aria
3	Batteria di raffreddamento
4	Serbatoio dell'acqua
5	Chiusura del serbatoio dell'acqua

### Elementi di comando

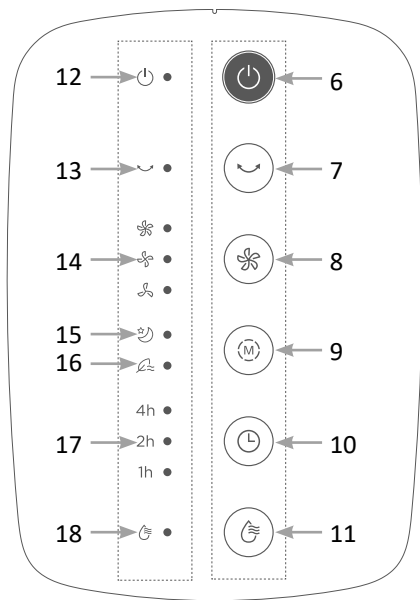



Numero	Descrizione
6	Tasto "ON/OFF"
7	Tasto "OSC"
8	Tasto "SPEED"
9	Tasto "MODE"
10	Tasto "TIMER"
11	Tasto "AIR COOLER" (Refrigeratore ad aria On/Off)
12	Spia di controllo funzionamento
13	Spia di controllo oscillazione
14	Spie di controllo velocità
15	Spia di controllo modalità notte
16	Spia di controllo modalità naturale
17	Spie di controllo timer
18	Spia di controllo raffreddamento ad aria

### Telecomando

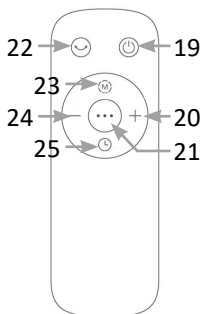

Numero	Descrizione
19	Tasto "ON/OFF"
20	Tasto "+"
21	"Tasto Refrigeratore ad aria On/Off"
22	Tasto "OSC"
23	Tasto "MODE"
24	Tasto "-"
25	Tasto "TIMER"

#### 4. Funzioni dei tasti

Tasto	Descrizione
Tasto "OSC"	Attiva o disattiva l'oscillazione
Tasto "ON/OFF"	Accende o spegne l'apparecchio
Tasto "TIMER"	Attiva la funzione timer (1/7 ore)
Tasto "MODE"	Cambia la modalità tra "Naturale" e "Notte"
Tasto "Refrigeratore ad aria On/Off"	Attiva il raffreddamento ad aria (quando l'apparecchio è in modalità raffreddamento non è possibile prelevare il serbatoio dell'acqua).
Tasto "SPEED" ("+" / "-")	E' possibile scegliere tra diversi livelli di velocità disponibili

#### 5. Messa in funzione

Estrarre l'apparecchio dalla confezione e controllarlo, così come il volume di fornitura elencato nella tabella precedente. Se una parte è mancante o danneggiata, si prega di contattare il venditore. Inserire 2 batterie AAA nel telecomando. Prestare attenzione alla corretta polarità dei contatti. Collegare il cavo di rete a una presa collegata correttamente e prestare attenzione alla corretta tensione di rete riportata sulla targhetta del tipo.

#### 6. Utilizzo

Posizionare l'apparecchio in un luogo adeguato e collegare l'apparecchio a una presa installata secondo le prescrizioni.

Inserire 2 batterie AAA nel telecomando. Prestare attenzione alla corretta polarità dei contatti.

Attenzione! L'effetto refrigerante del refrigeratore ad aria è disponibile solo nelle immediate vicinanze del flusso d'aria dell'apparecchio.

### **6.1 Regolazione del livello di velocità**

Si possono selezionare tre diversi livelli di velocità. Sul telecomando o sul pannello di comando del refrigeratore ad aria premere il tasto "SPEED" ("+" / "-" sul telecomando), per impostare la velocità del ventilatore.

### **6.2 Selezione della modalità**

E' possibile selezionare tra modalità naturale o modalità notte. Con il tasto "MODE" è possibile commutare la modalità. Se desiderate utilizzare la modalità normale, premere il tasto così spesso fino a spegnere le spie di controllo della modalità.

#### **Modalità notte**

La velocità della ventola è impostata a un livello medio e dopo circa 15 minuti la velocità passa a un livello inferiore, per ridurre il consumo di elettricità.

Nota: La velocità della ventola non può essere impostata manualmente quando l'apparecchio funziona in modalità notte.

#### **Modalità naturale**

La velocità della ventola passa in automatico tra le velocità disponibili e si spegne tra un livello e l'altro per garantire così un flusso d'aria più naturale.

### **6.3 Funzione timer**

Il raffreddatore ad aria offre vari livelli di timer che possono essere regolati ogni ora fino ad un tempo massimo di 7 ore.

#### **Timer di accensione**

1. Assicurarsi che l'unità sia collegata alla rete elettrica e che sia in standby.
2. Premere il pulsante del timer per selezionare il tempo desiderato (da una a sette ore).
3. Premere il pulsante del timer per selezionare il tempo desiderato (da una a sette ore).

Le spie del timer lampeggiano all'entrata. Dopo un'impostazione riuscita e/o 10 secondi di inattività, i LED di stato smetteranno di lampeggiare e il vostro ingresso sarà accettato.

4. Mentre le spie di controllo del timer lampeggiano ancora, selezionare le funzioni aggiuntive desiderate, come il raffreddamento ad aria o l'oscillazione.
5. per disattivare il timer di accensione, premere due volte l'interruttore principale.

#### **Timer di spegnimento**

Premere il tasto "Timer" sul telecomando o sul pannello di controllo del ventilatore. Premere ripetutamente per aumentare la durata del timer.

#### **Disattivazione della funzione timer**

Per disattivare la funzione timer, premere due volte il tasto "ON/OFF".

#### 6.4 Modalità di raffreddamento

Riempite le batterie di raffreddamento con acqua e mettetele in uno scomparto del congelatore. Quando gli impacchi freddi (3) sono sufficientemente freddi, metterli nel serbatoio dell'acqua per aumentare l'effetto di raffreddamento.

L'apparecchio funziona in modalità normale come un semplice ventilatore. Se desiderate attivare anche il raffreddamento ad aria, premere il tasto "ON/OFF" sul telecomando o sul pannello di comando. Non appena si accende il raffreddamento ad aria, si accende la spia di controllo sull'interfaccia di comando.

Attenzione! L'effetto refrigerante del refrigerator ad aria è disponibile solo nelle immediate vicinanze del flusso d'aria dell'apparecchio.

Assicurarsi che ci sia acqua nel serbatoio dell'acqua e che durante il funzionamento non estraete il serbatoio.

#### 7. Riempimento del serbatoio dell'acqua

1. Spegner l'apparecchio e disinserirlo dalla rete elettrica.
2. Ruotare la chiusura serbatoio dell'acqua di 90° in senso orario e estrarre con molta cautela il serbatoio dell'acqua.

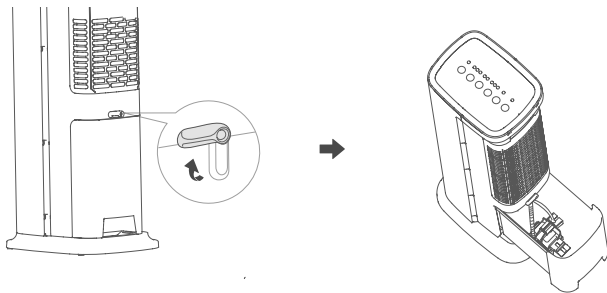

3. Girare in senso orario di 90° la staffa di chiusura del serbatoio dell'acqua e prelevare la pompa dell'acqua dal proprio supporto. Infine, estrarre il serbatoio dell'acqua.

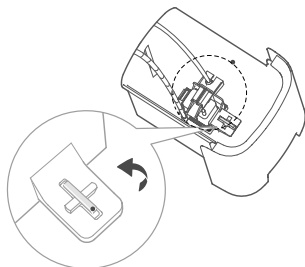

4. Riempire il serbatoio dell'acqua con acqua fresca fino alla marcatura massima. Per un raffreddamento potenziato, inserite cubetti di ghiaccio o confezioni di ghiaccio nel serbatoio dell'acqua.
5. Spostare di nuovo nella corretta posizione il serbatoio dell'acqua e fissare la pompa dell'acqua al relativo supporto, ruotando la staffa di chiusura della pompa di 90° in senso antiorario per mantenere fissa in posizione la pompa dell'acqua.

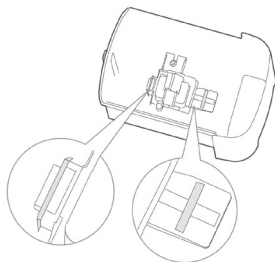

6. Poi rispingere dentro il serbatoio dell'acqua e ruotare di 90° in senso antiorario la chiusura del serbatoio dell'acqua per mantenere fisso in posizione il serbatoio dell'acqua.

*Nota: Se il livello dell'acqua è troppo basso, scatta un segnale acustico e la spia di controllo raffreddamento ad aria inizia a lampeggiare fino a disattivazione del refrigeratore ad aria o fino a nuovo riempimento del serbatoio dell'acqua.*

Prestare attenzione che l'apparecchio sia sempre completamente svuotato in caso di inutilizzo.

## 8. Pulizia e cura

**Attenzione!** Scollegare il cavo di alimentazione dalla presa prima di pulire l'apparecchio.

Per la pulizia, utilizzare un panno leggermente umido. L'apparecchio non deve assolutamente essere immerso nell'acqua per effettuare la pulizia. Ciò potrebbe causare una scossa elettrica o un incendio!

### 8.1 Pulizia del filtro

1. Pulire il filtro dell'aria dell'apparecchio ca. ogni due settimane. Il filtro dell'aria si trova dentro alla scatola filtri (6) / valvola filtro.
2. Rimuovere la scatola filtri con molta attenzione dalla parte anteriore dell'apparecchio.

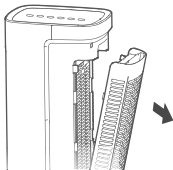

**Nota:** Il ventilatore non può essere acceso senza l'alloggiamento del filtro!

3. Rimuovere il filtro ed estrarlo dalla scatola filtri.

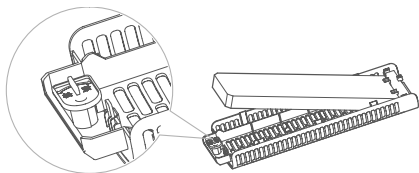

4. Utilizzare una spazzola o un'aspirapolvere per rimuovere la polvere o le particelle dal filtro a secco.
5. Infine, reinsertire il filtro dell'aria e il filtro a favo nella scatola filtri e montarlo sulla parte posteriore dell'apparecchio.

## 8.2 Pulizia del serbatoio d'acqua

1. Il serbatoio dell'acqua deve essere pulito al più tardi dopo 2 settimane per evitare la formazione di muffa o batteri.
2. Estrarre il serbatoio dell'acqua e pulirlo con un detersivo delicato e acqua calda.
3. Asciugare il serbatoio dell'acqua con un panno morbido.
4. Reinsertire il serbatoio dell'acqua.

Attenzione! Per la pulizia del serbatoio non utilizzare acqua bollente.

## 8.3 Conservazione

Se l'apparecchio non viene utilizzato per un lungo periodo di tempo, prima di riporlo è necessario svuotare completamente il serbatoio dell'acqua.

Far funzionare per quattro ore a bassa velocità l'apparecchio in modalità aerazione, per far asciugare completamente l'interno dell'apparecchio.

Conservare l'apparecchio in un luogo asciutto.

## **9. Avvertenze di sicurezza ed esclusione della responsabilità**

Non tentare mai di aprire l'apparecchio per effettuare riparazioni o trasformazioni. Evitare il contatto con le tensioni di rete. Non cortocircuitare il prodotto. L'apparecchio non è impermeabile, utilizzarlo solo in luoghi asciutti. Proteggerlo da elevata umidità dell'aria, acqua e neve. In ogni caso, tenere l'apparecchio lontano da elevate temperature.

Non esporre l'apparecchio a improvvisi sbalzi termici o forti vibrazioni in quanto potrebbero danneggiarsi le parti elettroniche. Prima di utilizzare l'apparecchio verificare la presenza di eventuali danneggiamenti. Non utilizzare l'apparecchio se ha subito un urto o è stato danneggiato in un altro modo. Rispettare le normative e limitazioni nazionali. Utilizzare l'apparecchio unicamente per gli scopi descritti nelle istruzioni. Questo prodotto non è un giocattolo.

Conservarlo fuori dalla portata di bambini o persone con capacità mentali limitate. Ogni riparazione o modifica al prodotto non effettuata dal fornitore originale comporta l'estinzione dei diritti di garanzia. Il dispositivo può essere utilizzato solo da persone che hanno letto e compreso le presenti istruzioni. Le specifiche dell'apparecchio possono cambiare senza preavviso.

## **10. Indicazioni per lo smaltimento**

Secondo la direttiva europea RAEE, le apparecchiature elettriche ed elettroniche non possono essere smaltite con i rifiuti domestici. I loro componenti devono essere consegnati separatamente al centro di riciclaggio o smaltimento, in quanto gli eventuali componenti tossici e pericolosi possono inquinare permanentemente l'ambiente in caso di smaltimento improprio. Secondo la legge sulle apparecchiature elettriche ed elettroniche (ElektroG) il consumatore è tenuto a restituire gratuitamente tali apparecchi al termine della loro vita al produttore, al punto vendita o a punti di raccolta pubblici allestiti appositamente. Dettagli in merito sono regolati dalla rispettiva legge nazionale. Il simbolo riportato sul prodotto, le istruzioni per l'uso e/o la confezione indicano tali disposizioni. Con questo tipo di differenziazione dei materiali, con il riciclaggio e lo smaltimento di apparecchi vecchi, l'utente dà un importante contributo alla tutela dell'ambiente.



## 11. Note sullo smaltimento delle batterie

Con la vendita di batterie o con la consegna di apparecchi che contengono batterie, il fornitore è tenuto a richiamare l'attenzione del cliente su quanto segue: Quale utente finale, il cliente è obbligato per legge a restituire le batterie usate. Può restituire gratuitamente le batterie vecchie, che il fornitore tiene o ha tenuto nel proprio assortimento come batterie nuove, presso il magazzino (indirizzo di spedizione) del fornitore. I simboli riportati sulle batterie hanno il seguente significato: Pb = la batteria contiene più dello 0,004% in peso di piombo, Cd = la batteria contiene più dello 0,002% in peso di cadmio, Hg = la batteria contiene più dello 0,0005% in peso di mercurio.

 Il simbolo del cassonetto barrato significa che la batteria non deve essere smaltita come rifiuto domestico.



Direttiva RAEE: 2012/19/UE  
Numero reg. RAEE: DE 67896761

Con la presente la ditta WD Plus GmbH dichiara che l'apparecchio 305041 è conforme ai requisiti essenziali e alle rimanenti disposizioni in materia. Una dichiarazione di conformità completa è disponibile presso: WD Plus GmbH, Wohlenbergstraße 16, 30179 Hannover, <https://model.ganzeinfach.de/305041>.

## **Observaciones importantes de seguridad para este aparato**

- Utilice el aparato únicamente para el fin previsto y en entornos privados. Este aparato no está concebido para un uso industrial. No lo utilice al aire libre y manténgalo alejado de las altas temperaturas y de la radiación solar directa.
- No coloque el aparato cerca de fuentes de agua como bañeras, duchas, lavabos o piscinas.
- Desconecte el enchufe de inmediato si el aparato está húmedo o mojado. Preste atención a su propia seguridad y no toque ningún material conductor del aparato. Puede tocar únicamente

los recipientes para el agua y el entorno inmediato cercano a la carcasa

- Proteja el producto de bordes afilados o fuentes de polvo. No lo sumerja en ningún caso en líquidos.
- No coloque el aparato directamente sobre fuentes de calor (p. ej., hornos o radiadores).
- Escoja una base adecuada para que el aparato no pueda volcar.
- Desenchufe el aparato de la toma de corriente cuando no lo utilice, durante el transporte o para limpiarlo.
- No deje el aparato sin supervisión y colóquelo en un lugar que quede fuera del alcance de animales o niños

- Utilice el aparato solo con la tensión indicada en el identificador del dispositivo.
- Este aparato puede ser utilizado por niños a partir de 8 años y personas con capacidades físicas, sensoriales o mentales reducidas o falta de experiencia y conocimientos cuando se encuentren bajo supervisión de una persona responsable de su seguridad o hayan sido instruidos en relación con el uso seguro del aparato y los peligros que pueden derivarse del mismo.
- No deje que los niños jueguen con el aparato.
- Por su seguridad, no deje ningún componente del embalaje (bolsa de plástico, películas, cartones o poliestireno) al alcance de los niños.

- ¡No deje que los niños jueguen con el film ni con las bolsas de plástico! ¡Riesgo de asfixia!
- No introduzca nunca partes del cuerpo (como dedos) ni objetos a través de la rejilla protectora.
- Mantenga el pelo alejado de la rejilla protectora. ya que podría ser aspirado por la corriente de aire
- Si el cable de suministro está dañado, deje que el fabricante, un representante autorizado o personal cualificado se encargue de la sustitución para evitar peligros.
- Los niños solo pueden llevar a cabo tareas de limpieza y mantenimiento bajo supervisión.

- El depósito de agua solo puede llenarse con agua fresca o cubitos de agua fresca.
- Evite el uso de cables de prolongación
- No deje agua en el depósito durante mucho tiempo.
- No coloque nunca nada sobre el aparato.
- No beba nunca agua del aparato o del depósito de agua.
- Debido al uso de paquetes o cubitos de hielo puede ocurrir que se forme agua condensada en la parte exterior del depósito. Procure limpiarlos con regularidad para evitar un riesgo de resbalones.
- Nunca cubra el aparato mientras está funcionando.

Muchas gracias por escoger un producto de Brandson. Para que pueda disfrutar durante mucho tiempo de su adquisición, le rogamos que lea atentamente las siguientes instrucciones de uso.

## 1. Contenido

- Aerorefrigerador
- Mando a distancia (se necesitan 2 pilas AAA de 1,5 V)
- Instrucciones de uso

## 2. Datos técnicos

Tensión de entrada	220-240 V CA / 50 Hz, 55W, clase de protección II
Volumen del depósito de agua	5 l
Evaporación	0,6 l/hora
Caudal de aire	330 m <sup>3</sup> /hora
Dimensiones	23 cm x 29,5 cm x 85 cm
Nivel de ruido	64 dB
Propiedades	<ul style="list-style-type: none"><li>• Mando a distancia</li><li>• Desconexión automática de la bomba cuando el depósito está vacío</li><li>• Función de temporizador (1- 7 horas)</li><li>• Distintos modos</li><li>• Indicador del nivel de agua</li></ul>

### 3. Detalles del producto

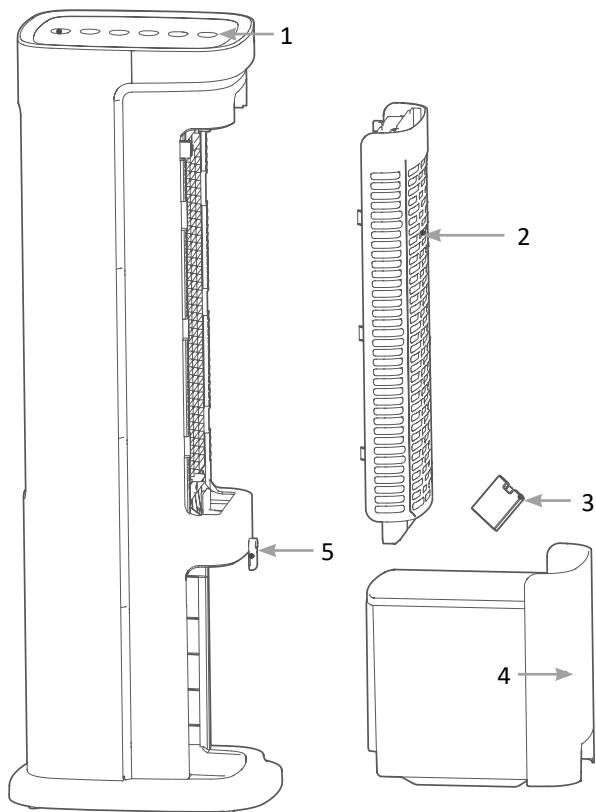



Número	Descripción
1	Elementos de mando
2	Salida de aire
3	Batería de refrigeración
4	Depósito de agua
5	Bloqueo del depósito de agua

### Elementos de mando

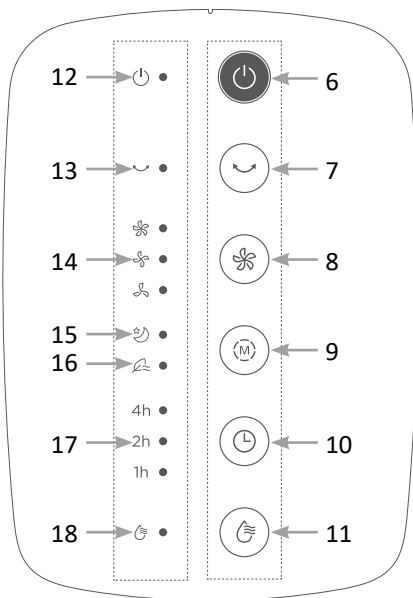

Número	Descripción
6	Botón «ON/OFF»
7	Botón «OSC.»
8	Botón «SPEED»
9	Botón «MODE»
10	Botón «TIMER»
11	Botón «AIR COOLER» (refrigeración de aire encendida/apagada)
12	Luces de control de funcionamiento
13	Luces de control de oscilación
14	Luces de control de velocidad
15	Luces de control de modo nocturno
16	Luces de control de modo natural
17	Luces de control del temporizador
18	Luces de control de la refrigeración de aire

### Mando a distancia

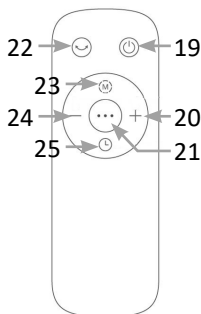

Número	Descripción
19	Botón «ON/OFF»
20	Botón «+»
21	Botón «Refrigeración de aire ENCENDIDA/APAGADA»
22	Botón «OSC.»
23	Botón «MODE»
24	Botón «-»
25	Botón «TIMER»

#### 4. Funciones de los botones

Botón	Descripción
Botón «OSC»	Enciende o apaga la función de oscilación
Botón «ON/OFF»	Enciende y apaga el aparato
Botón «TIMER»	Activa la función del temporizador.(1-7 horas)
Botón «MODE»	Cambia el modo entre «natural» y «nocturno»
Botón «Refrigeración de aire ENCENDIDA/APAGADA»	Activa la refrigeración de aire (cuando el aparato está en modo de refrigeración, el depósito de agua no puede retirarse).
Botón «SPEED» («+» / «-»)	Adaptar entre los 3 niveles de velocidad disponibles

#### 5. Puesta en marcha

Saque el aparato del embalaje y examínelo junto con el volumen de suministro que aparece en la parte superior. Póngase en contacto con el vendedor si falta alguna pieza o presenta daños. Coloque 2 pilas AAA en el mando a distancia. Preste atención a la polarización correcta de los contactos. Conecte el cable de red con un enchufe correctamente conectado y preste atención a que la corriente de red sea la correcta, tal y como se indica en la placa de características.

#### 6. Uso

Coloque el aparato en un lugar adecuado y conéctelo a una toma de corriente con toma de tierra debidamente instalada.

Coloque 2 pilas AAA en el mando a distancia. Preste atención a la polarización correcta de los contactos.

¡Atención! El efecto refrigerante de la refrigeración de aire solo tiene lugar en el caudal de aire próximo al aparato.

### **6.1 Adaptar el nivel de velocidad**

Tiene la opción de elegir entre tres niveles de velocidad distintos. Pulse el botón «SPEED» en el mando a distancia («+» / «-») o en el panel de mando del aerorefrigerador para regular la velocidad del ventilador.

### **6.2 Seleccionar el modo**

Puede elegir entre el modo natural y el modo noche. Por medio del botón «MODE» puede cambiarse el modo. Si quiere utilizar el modo normal, pulse el botón hasta que ninguna de las luces de control de modo se iluminen.

#### **Modo nocturno**

La velocidad del ventilador está configurada a un nivel intermedio y después de un tiempo de 15 minutos la velocidad baja un nivel para reducir el consumo eléctrico.

Indicación: La velocidad del ventilador no puede ajustarse de forma manual mientras el aparato está en modo nocturno.

#### **Modo natural**

La velocidad del ventilador cambia de manera automática entre las velocidades disponibles para proporcionar una corriente de aire natural.

### **6.3 Función de temporizador**

El enfriador de aire ofrece varios niveles de temporizador que pueden ser ajustados cada hora hasta un máximo de 7 horas.

#### **Temporizador de encendido**

1. Asegúrese de que el aparato esté conectado a la red eléctrica y en espera.
2. Presione el botón del temporizador para seleccionar el tiempo deseado (de una a siete horas).

Las luces indicadoras del temporizador parpadearán al entrar. Después de un ajuste exitoso y/o 10 segundos de inactividad, los LEDs de estado dejarán de parpadear y su entrada será aceptada.

4. Mientras las luces de control del temporizador siguen parpadeando, seleccione las funciones adicionales deseadas como refrigeración por aire u oscilación.
5. Para desactivar el temporizador de encendido, pulse el interruptor principal dos veces. Temporizador de apagado-

#### **Temporizador de apagado**

Presione el botón "Timer" en el control remoto o en el panel de control del ventilador. Presione repetidamente para aumentar la duración del temporizador.

#### **Apagar la función del temporizado**

Para desactivar la función del temporizador, pulse el botón "ON/OFF" dos veces.

## 6.4 Modo de refrigeración

Llene las baterías de refrigeración con agua y colóquelas en un congelador. Cuando las compresas frías (3) estén suficientemente frías, colóquelas en el depósito de agua para aumentar el efecto de refrigeración. El aparato funciona en modo normal como un ventilador sencillo. Si además desea poner en marcha la refrigeración del aire, pulse el botón de «Refrigeración de aire ENCENDIDA/APAGADA» en el mando a distancia o en el panel de mando. Si la refrigeración de aire está encendida, se iluminarán las luces de control en el panel de mando.

¡Atención! El efecto refrigerante de la refrigeración de aire solo tiene lugar en el caudal de aire próximo al aparato.

Asegúrese de que haya agua en el depósito de agua y nunca retire el depósito de agua durante el funcionamiento del aparato.

## 7. Rellenar el depósito de agua

1. Apague el aparato y retírelo del suministro eléctrico.
2. Gire el cierre del depósito de agua 90° en el sentido de las agujas del reloj y saque con cuidado el depósito de agua.
3. Gire el elemento de bloqueo de la bomba de agua unos 90° en el sentido de las agujas del reloj y retire la bomba de agua de su soporte. Retire después el depósito de agua completo.

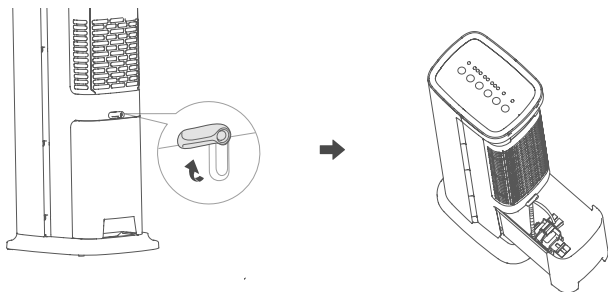

4. Rellene el depósito de agua con agua fresca hasta la marca más alta. Para una mayor refrigeración, coloque más cubitos o paquetes de hielo en el depósito de agua.

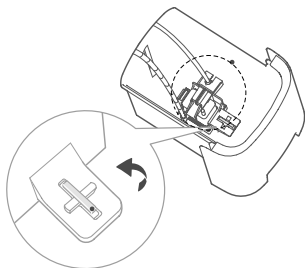

5. Vuelva a colocar el depósito de agua en su posición y fije la bomba de agua en su soporte, en el cual usted puede girar el boqueo de la bomba de agua 90° en sentido contrario a las agujas del reloj para mantener la bomba de agua en una posición fija.
6. Vuelva a empujar el depósito de agua y gire el bloqueo de la bomba de agua 90° en sentido contrario a las agujas del reloj para fijar el recipiente de agua.

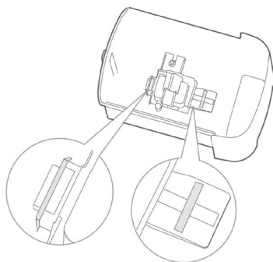

*Indicación: Si el nivel de agua es demasiado bajo, suenan tres tonos de señal y la luz de control de la refrigeración de aire parpadeará hasta que se haya desactivado la refrigeración del aire o el depósito de agua se haya llenado de nuevo.*

Procure vaciar por completo el aparato en caso de no utilizarlo.

## 8. Limpieza y cuidado

**¡Atención!** ¡Desenchufe el aparato de la toma de corriente antes de proceder a limpiarlo!

Para ello, utilice un paño ligeramente humedecido en agua. No sumerja en ningún caso el aparato en agua para limpiarlo. Esto podría dar lugar a una descarga eléctrica o causar un incendio.

### 8.1 Limpieza del filtro

1. Limpie el filtro de aire del aparato aprox. cada dos semanas. El filtro de aire se encuentra dentro de la carcasa del filtro (6) / de la tapa del filtro.
2. Retire con cuidado la carcasa del filtro de la parte delantera del aparato.
3. Quite el filtro y retírelo de la carcasa del filtro.
4. Utilice un cepillo o un aspirador para quitar el polvo o las partículas del filtro seco.

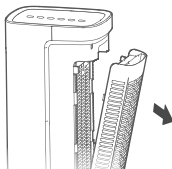

**Nota:** ¡El ventilador no se puede encender sin la carcasa del filtro!

- Después vuelva a colocar el filtro de aire y el filtro de panel en la carcasa del filtro y vuelva a ponerlo en la parte posterior del aparato.

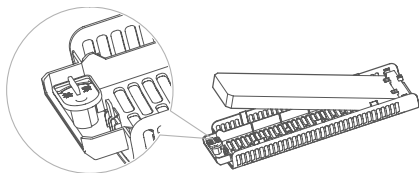

## 8.2 Limpieza del depósito de agua

- El depósito de agua debe limpiarse como tarde cada 2 semanas para evitar la posible presencia de moho y bacterias.
- Saque el depósito de agua y límpielo con un detergente suave y con agua caliente.
- Después seque el depósito de agua con un paño suave.
- Vuelva a colocar el depósito de agua.

¡Atención! No utilice nunca agua hirviendo para la limpieza del depósito.

## 8.3 Almacenamiento

Si no va a utilizar el aparato durante mucho tiempo y quiere guardarlo, debe vaciar el depósito de agua por completo.

Deje que el aparato funcione durante cuatro horas en modo de ventilación a baja velocidad para que el interior del aparato pueda secarse por completo.

Guarde después el aparato en un lugar seco.

## 9. Advertencias de seguridad y exoneración de responsabilidad

No intente abrir el dispositivo para realizar reparaciones o modificaciones. Evite el contacto con la red eléctrica. No produzca un cortocircuito en el producto. El dispositivo no es estanco, utilícelo solo en entornos secos. Protéjalo contra la humedad, el agua y la nieve. Manténgalo protegido de las altas temperaturas.



No lo someta a cambios de temperatura repentinos o fuertes vibraciones porque esto puede dañar las partes electrónicas. Antes del uso del dispositivo, compruebe si hay daños. No debe usarse el dispositivo, si ha recibido golpes o ha sido dañado de alguna forma. Cumpla con las determinaciones y limitaciones nacionales. No use el dispositivo para usos diferentes de los descritos en el manual de instrucciones. Este producto no es un juguete.

Consérvelo fuera del alcance de los niños o de personas con las capacidades físicas disminuidas. Cualquier reparación o cambio en el dispositivo que no haya sido llevada a cabo por el proveedor da lugar a la rescisión de los derechos de garantía. El dispositivo solo debe ser utilizado por personas que han leído y entendido este manual. Las especificaciones del dispositivo pueden cambiarse sin que sea necesario realizar un aviso previo.

## **10. Indicaciones de eliminación**

Los dispositivos eléctricos y electrónicos no deben eliminarse con los residuos domésticos según la directiva europea WEEE. Sus componentes deben separarse para el reciclaje o su eliminación, ya que los componentes peligrosos y venenosos pueden producir daños al medio ambiente en caso de una eliminación inadecuada. Como usuario, está obligado por la ley de dispositivos eléctricos y electrónicos a reenviar de forma gratuita los dispositivos eléctricos y electrónicos al final de su vida útil al fabricante, al punto de venta o al punto de recogida público especificado. La legislación de cada país tiene sus propias disposiciones al respecto. El símbolo en el producto, en el manual de instrucciones o en el embalaje indica estas determinaciones. Gracias a este tipo de separación de los materiales, aprovechamiento y eliminación de dispositivos antiguos se realiza una aportación importante al medio ambiente.

## **11. Indicaciones sobre la eliminación de las pilas**

En lo que respecta a la distribución de las pilas o el suministro de dispositivos con pilas, el proveedor está obligado a informar al cliente de lo siguiente: En calidad de usuario final, el cliente está legalmente obligado a devolver las pilas usadas. Puede reenviar las pilas usadas que el proveedor le haya suministrado como pilas nuevas en sus productos gratuitamente al almacén de envío (dirección de envío).

Los símbolos mostrados en la pila tienen los siguientes significados: Pb = La pila contiene más de un 0,004 % de su peso en plomo, Cd = La pila contiene más de un 0,002 % de su peso en Cadmio, Hg = La pila contiene más de un 0,0005 % de su peso en mercurio.

 El símbolo del contenedor tachado significa que no debe arrojarse la pila a la basura doméstica.



**Directiva WEEE: 2012/19/UE**  
**Número de registro WEEE: DE 67896761**

La empresa WD Plus GmbH declara por la presente que el aparato 305041 satisface los requisitos esenciales y el resto de disposiciones pertinentes. Solicite una declaración de conformidad completa en: WD Plus GmbH, Wohlenbergstraße 16, 30179 Hannover (Alemania), <https://model.ganzeinfach.de/305041>.



## CONTACT US



[feedback@ganzeinfach.de](mailto:feedback@ganzeinfach.de)



(DE) 0800 72 444 05  
+49 511 / 13221 710  
(UK) +49 511 / 13221 720  
(FR) +49 511 / 13221 730  
(IT) +49 511 / 13221 740  
(ES) +49 511 / 13221 750

*MO-FR 9:30am - 18pm CET*



[brandson-equipment.de](http://brandson-equipment.de)

---

**WD Plus GmbH**  
Wohlenbergstraße 16 · 30179 Hannover, DE

V1.2