



ARENDO MIKO

User Manual
Mod.-Nr.: 305403

arendo



Table of contents

1. Deutsch	3
2. English.....	16
3. Français.....	28
4. Italiano.....	41
5. Español.....	53

GER: Aktuelle Informationen, Treiber, Bedienungsanleitungen und Datenblätter finden Sie auf www.ganzeinfach.de in unserem Download-Bereich.

ENG: Latest information, drivers, user manuals and data sheets can be found at www.ganzeinfach.de in our download area.

FRA: Vous trouverez les dernières informations, les pilotes, les notices et les fiches techniques dans l'espace de téléchargement sur notre site www.ganzeinfach.de.



ITA: Manuale, Istruzioni, driver e ulteriori informazioni in italiano é possibile scaricarli nel nostro sito: www.ganzeinfach.de nella sezione "download".

ESP: En nuestra página web podrá encontrar toda la información actual de nuestros productos como los controladores, manual de usuario y las hojas de datos. Diríjase a www.ganzeinfach.de en el ícono de descargas (Downloads).

Wichtige Sicherheitshinweise für dieses Gerät

- Verwenden Sie keine trockenen Zutaten und stellen Sie sicher, dass sich genügend Flüssigkeit im Mixbehälter befindet.
- Betreiben Sie das Gerät niemals in trockenem Zustand.
- Überprüfen Sie das Produkt vor jedem Gebrauch auf Beschädigungen. Wenn das Kabel, der Stecker oder das Gerät sichtbare Schäden aufweist, darf dieses nicht benutzt werden.
- Führen Sie keine Umbauten oder Reparaturen am Gerät durch.
- Achtung! Die Messereinheit ist sehr scharf!
- Fassen Sie niemals die Messer der Messereinheit an, wenn der Stecker des Gerätes eingesteckt ist.

- Schließen Sie das Gerät ausschließlich an eine vorschriftsmäßig installierte Steckdose an!
- Lassen Sie den Mixer nie unbeaufsichtigt und wählen Sie den Standort so, dass keine Tiere oder Kinder in Reichweite gelangen können.
- Kinder dürfen nicht mit dem Gerät spielen.
- Das Gerät darf durch Kinder ab 8 Jahren und Personen mit eingeschränkten physischen, sensorischen und geistigen Fähigkeiten benutzt werden wenn Sie von einer Person, die für die Sicherheit zuständig ist, eingewiesen oder beaufsichtigt werden.
- Bewahren Sie den Standmixer außer Reichweite von Kindern unter 8 Jahren auf.

- Wählen Sie eine geeignete Unterlage, damit Sie sich beim Mixen nicht verletzen.
- Ziehen Sie den Netzstecker bei Nichtbenutzung oder zur Reinigung aus der Steckdose.
- Achten Sie darauf, dass das Netzkabel keine heißen Oberflächen berührt.
- Falls Sie den Stecker aus der Steckdose ziehen möchten, ziehen Sie bitte am Stecker und nicht am Kabel.
- Fassen Sie den Stecker nie mit nassen Händen an.
- Schützen Sie das Gerät vor Feuer.
- Tauchen Sie das Kabel, den Stecker oder das gesamte Gerät nicht in Wasser oder andere Flüssigkeiten.
- Das Gerät darf nicht von Kindern benutzt werden. Halten Sie dieses und den Netzstecker von Kindern fern.

- Schalten Sie das Gerät aus und ziehen Sie den Netzstecker, wenn Sie das Zubehör ändern oder den Standort des Gerätes wechseln wollen.
- Ziehen Sie den Netzstecker bei Nichtbenutzung, Reinigung und Zusammenbau aus der Steckdose.
- Wenn das Netzkabel beschädigt ist und um Schäden zu vermeiden, muss dieses im Falle eines Defekts vom Hersteller oder einer ausreichend qualifizierten Person ersetzt werden.
- Stecken Sie keine Körperteile oder Gegenstände, die dafür nicht bestimmt sind, in den Mixer.
- Sollte die Messereinheit blockiert werden und stehen bleibt, ziehen Sie zuerst den Stecker aus der Steckdose, bevor Sie die blockierenden Gegenstände entfernen.

- Das Gerät ist nur für den privaten Gebrauch bestimmt.
- Schalten Sie das Gerät aus und ziehen Sie den Netzstecker, wenn Sie Zubehör, wie z.B. die Messereinheit entnehmen wollen.
- Prüfen Sie vor Inbetriebnahme der gelieferten Ware, ob diese vollständig, fehlerfrei und unbeschädigt ist.
- Kontrollieren Sie bei Erstinbetriebnahme des Gerätes nochmals die Unversehrtheit des Produkts bzw. der Bauteile sowie die Funktion.
- Betreiben Sie das Gerät nie unbeaufsichtigt und prüfen Sie es vor jeder Benutzung auf eventuelle Beschädigungen und korrekten Zusammenbau.
- Die Fehlanwendung des Gerätes kann zu möglichen Verletzungen führen.

- Dieses Gerät kann ohne Einstellung sowohl unter 50 Hz als auch unter 60 Hz betrieben werden.
- Diese Geräte können von Personen mit verringerten physischen, sensorischen oder mentalen Fähigkeiten oder Mangel an Erfahrung und/oder Wissen benutzt werden, wenn sie beaufsichtigt werden oder bezüglich des sicheren Gebrauchs des Gerätes unterwiesen wurden und die daraus resultierenden Gefahren verstanden haben.

Vielen Dank, dass Sie sich für ein Produkt von Arendo entschieden haben. Damit Sie auch lange Freude mit Ihrem erworbenen Gerät haben werden, lesen Sie sich bitte die nachfolgende Kurzanleitung aufmerksam durch. Prüfen Sie vor Inbetriebnahme der gelieferten Ware, ob diese vollständig, fehlerfrei und unbeschädigt ist.

1. Lieferumfang

- Stabmixer
- Bedienungsanleitung
- Messbecher
- Zerkleinerer

2. Technische Daten

Spannungsversorgung	220V-240 V AC 50/60 Hz
Leistungsaufnahme	max. 1000 W
Schutzklasse	II
Empfohlene kontinuierliche Arbeitszeit	ca. 1 min.
Empfohlene Pausenzeit nach Betrieb	>2 min.
Features	<ul style="list-style-type: none"> • Variabler Geschwindigkeitsregler • Turbo-Funktion • Ergonomischer Griff • Abnehmbare Mix-Einheit für einfache Reinigung und Lagerung • Edelstahl (rostfrei)

3. Produkt Details

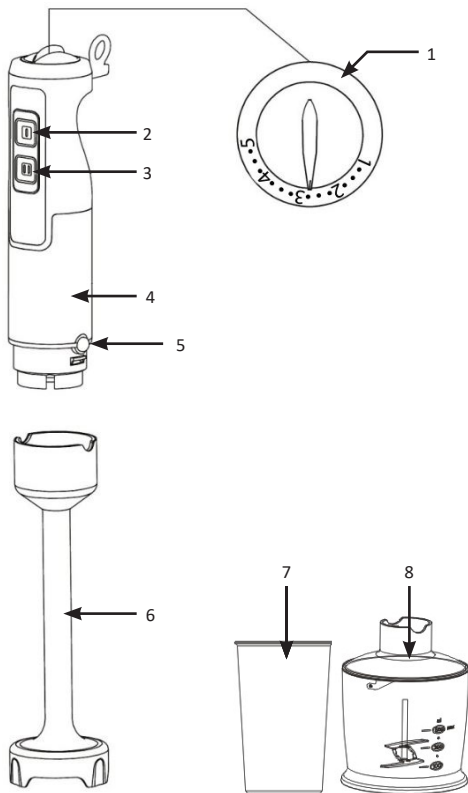

Nummer	Beschreibung
1	Variable Geschwindigkeitskontrolle
2	Normal - Geschwindigkeitstaste
3	Turbo - Geschwindigkeitstaste
4	Motoreinheit
5	“Release“-Taste zum Lösen der Messereinheit
6	Messereinheit / Mixstab
7	Messbecher
8	Zerkleinerer

4. Vorbereitung

Kontrollieren Sie bei Erstinbetriebnahme des Gerätes nochmals die Unversehrtheit des Produkts bzw. der Bauteile sowie die Funktion.

Reinigen Sie die Teile gründlich, die mit Lebensmitteln in Berührung kommen, bevor Sie das Gerät zum ersten Mal benutzen. Lassen Sie heiße Zutaten vor der Verarbeitung abkühlen (max. Temperatur 60°C). Schneiden Sie große Zutaten vor der Verarbeitung in ca. 2 cm große Stücke. Verwenden Sie das Gerät stets auf einer ebenen Fläche.

5. Benutzung

Dieses Gerät ist für z.B. folgende Anwendungsmöglichkeiten bestimmt:

- Mixen von Flüssigkeiten, z.B. Milchprodukte, Saucen, Fruchtsäfte, Suppen, Mixgetränke und Shakes.
- Pürieren von gekochten Zutaten, z.B. zur Herstellung von Babynahrung.

6. Inbetriebnahme des Mixstabes

1. Befestigen Sie den Mixstab (6) an der Motoreinheit (4).
2. Setzen Sie dazu dem Mixstab unterhalb des Release-Knopf (5) auf und verbinden diesen durch Aufstecken, passend zur Einkerbung am Mixstab mit der Motoreinheit, bis dieser hörbar einrastet.
3. Geben Sie die gewünschten Zutaten in einen von Ihnen ausgewähltes Gefäß.

4. Tauchen Sie die Messereinheit vollständig in die Zutaten ein und halten den Mixstab gut fest.
5. Starten Sie vorsichtig bei niedriger Geschwindigkeitsstufe, indem Sie die Normal-Taste (2) gedrückt halten, oder alternativ die Turbo-Taste (3) für die maximale Leistung gedrückt halten.
6. Alternativ können Sie mit der variablen Geschwindigkeitskontrolle (1) die gewünschte Geschwindigkeit für die Normal-Taste manuell einstellen.
7. Bewegen Sie das Gerät langsam auf und ab und in Kreisen, um die Zutaten zu verarbeiten.

Achten Sie darauf, Ihr Behältnis bei der Zerkleinerung nicht zu beschädigen.

Betreiben Sie das Gerät nie unbeaufsichtigt und prüfen Sie es vor jeder Benutzung auf eventuelle Beschädigungen und korrekten Zusammenbau. Falls das Gerät blockiert, ziehen sie den Netzstecker und entfernen die Blockade.

Verwendung des Zerkleinerers

1. Geben Sie die gewünschten Zutaten in einen von Ihnen ausgewähltes Gefäß. Achtung! Keine harten Zutaten wie z.B. Nüsse oder Kaffeebohnen in den Zerkleinerer geben.
2. Montieren Sie den Zerkleinerer. Setzen Sie dazu den Zerkleinerer unterhalb des Release-Knopf (5) auf und verbinden diesen durch Aufstecken, passend zur Einkerbung, bis dieser hörbar einrastet.
3. Starten Sie vorsichtig bei niedriger Geschwindigkeitsstufe, indem Sie die "ON/OFF"-Taste gedrückt halten, oder alternativ die Turbo-Taste für die maximale Leistung gedrückt halten.
4. Alternativ können Sie mit der variablen Geschwindigkeitskontrolle (1) die gewünschte Geschwindigkeit für die "ON/OFF"-Taste manuell einstellen.

Achten Sie darauf, Ihr Behältnis bei der Zerkleinerung nicht zu beschädigen.

Betreiben Sie das Gerät nie unbeaufsichtigt und prüfen Sie es vor jeder Benutzung auf eventuelle Beschädigungen und korrekten Zusammenbau. Falls das Gerät blockiert, ziehen sie den Netzstecker und entfernen die Blockade.

7. Reinigung und Pflege

Tauchen Sie die Motoreinheit nicht in Wasser ein.

- Ziehen Sie vor der Reinigung den Netzstecker.
- Demontieren Sie alle Teile.
- Wischen Sie die Motoreinheit mit einem feuchten Tuch ab.
- Reinigen Sie den Mixstab in warmem Wasser mit etwas Spülmittel.



Hinweis: Die Messereinheit kann auch gereinigt werden, während diese noch an der Motoreinheit befestigt ist, indem Sie die Einheit in warmes Wasser mit etwas Spülmittel tauchen und das Gerät eine Weile laufen lassen.



Achten Sie darauf, dass die Motoreinheit nicht nass wird und tauchen Sie diese nicht in Wasser ein! Lassen Sie die Motoreinheit trocknen und lagern Sie diese für den späteren Gebrauch.



8. Sicherheitshinweise und Haftungsausschluss

Versuchen Sie nie das Gerät zu öffnen, um Reparaturen oder Umbauten vorzunehmen. Vermeiden Sie Kontakt zu den Netzspannungen. Schließen Sie das Produkt nicht kurz. Das Gerät ist nicht für den Betrieb im freien zugelassen, verwenden Sie es nur im Trockenen. Schützen Sie es vor hoher Luftfeuchtigkeit, Wasser und Schnee. Halten Sie das Gerät von hohen Temperaturen fern. Setzen Sie das Gerät keinen plötzlichen Temperaturwechseln oder starken Vibrationen aus, da dies die Elektronikteile beschädigen könnte.

Prüfen Sie vor der Verwendung das Gerät auf Beschädigungen. Das Gerät sollte nicht benutzt werden, wenn es einen Stoß abbekommen hat oder in sonstiger Form beschädigt wurde. Beachten Sie bitte die nationalen Bestimmungen und Beschränkungen. Nutzen Sie das Gerät nicht für andere Zwecke als die, die in der Anleitung beschrieben sind. Dieses Produkt ist kein Spielzeug. Bewahren Sie es außerhalb der Reichweite von Kindern oder geistig beeinträchtigten Personen auf. Jede Reparatur oder Veränderung am Gerät, die nicht vom ursprünglichen Lieferanten durchgeführt wird, führt zum Erlöschen der Gewährleistungs- bzw. Garantieansprüche. Das Gerät darf nur von Personen benutzt werden, die diese Anleitung gelesen und verstanden haben. Die Gerätespezifikationen können sich ändern, ohne dass vorher gesondert darauf hingewiesen wurde.

9. Entsorgungshinweise

Elektrische und elektronische Geräte dürfen nach der europäischen WEEE Richtlinie nicht mit dem Hausmüll entsorgt werden. Deren Bestandteile müssen getrennt der Wiederverwertung oder Entsorgung zugeführt werden, weil giftige und gefährliche Bestandteile bei unsachgemäßer Entsorgung die Umwelt nachhaltig schädigen können.

Sie sind als Verbraucher nach dem Elektro- und Elektronikgerätegesetz (ElektroG) verpflichtet, elektrische und elektronische Geräte am Ende ihrer Lebensdauer an den Hersteller, die Verkaufsstelle oder an dafür eingerichtete, öffentliche Sammelstellen kostenlos zurückzugeben. Einzelheiten dazu regelt das jeweilige Landesrecht. Das Symbol auf dem Produkt, der Betriebsanleitung oder/und der Verpackung weist auf diese Bestimmungen hin. Mit dieser Art der Stofftrennung, Verwertung und Entsorgung von Altgeräten leisten Sie einen wichtigen Beitrag zum Schutz unserer Umwelt



Diese Kennzeichnung weist darauf hin, dass dieses Produkt nicht mit anderen Haushaltsabfällen in der gesamten EU entsorgt werden sollte. Um mögliche Schäden für die Umwelt oder die menschliche Gesundheit durch unkontrollierte Abfallentsorgung zu vermeiden, recyceln Sie diese verantwortungsvoll, um die nachhaltige Wiederverwertung von Materialressourcen zu fördern. Um Ihr gebrauchtes Gerät zurückzugeben, verwenden Sie bitte das Rückgabe- und Sammelsystem oder wenden Sie sich an den Händler, bei dem das Produkt gekauft wurde. Sie können dieses Produkt zum umweltverträglichen Recycling verwenden.

Garantieinformationen

Der Hersteller gewährt Garantie in Übereinstimmung mit der Gesetzgebung des Landes, in dem der Kunde seinen Wohnsitz hat, mindestens jedoch 1 Jahr (Deutschland: 2 Jahre), beginnend mit dem Datum, an dem das Gerät an den Endverbraucher verkauft wird.

Die Garantie deckt nur Material- oder Verarbeitungsfehler ab.

Die Garantiereparaturen dürfen nur von einem autorisierten Service-Center durchgeführt werden. Bei der Inanspruchnahme der Garantie muss die Originalrechnung (mit Kaufdatum) eingereicht werden.

Die Garantie gilt nicht in Fällen von:

- Normale Abnutzung
- Falsche Verwendung, z.B. Überlastung des Geräts, Verwendung von nicht zugelassenem Zubehör
- Gewaltanwendung, Schäden durch äußere Einflüsse
- Schäden durch Nichtbeachtung der Bedienungsanleitung, z.B. Anschluss an eine ungeeignete Netzspannung oder Nichtbeachtung der Installationshinweise teilweise oder vollständig zerlegte Geräte



WEEE Richtlinie 2012/19/EU
WEEE Register-Nr: DE 67896761

Hiermit erklärt die Firma WD Plus GmbH, dass sich das Gerät 305403 in Übereinstimmung mit den grundlegenden Anforderungen und den übrigen einschlägigen Bestimmungen befindet. Eine vollständige Konformitätserklärung erhalten Sie bei: WD Plus GmbH, Wohlenbergstraße 16, 30179 Hannover

Important safety guidelines for this appliance

- Do not use dry ingredients and ensure that there is enough liquid in the blender jar.
- Never operate the appliance in a dry condition.
- Check the product for damage every time before use. Do not operate the appliance if the cable, the plug or the appliance show any visible signs of damage.
- Do not modify or repair the appliance.
- Caution! The blade unit is very sharp!
- Never touch the blade of the blade unit when the plug is connected.
- Plug the appliance only into a properly installed power socket.

- Never leave the blender unattended and choose a location in which the appliance is out of reach of animals and/or children.
- Children should not play with the appliance.
- This appliance can be operated by children from 8 years of age and above, as well as by people with reduced physical, sensory or mental capacities or who lack knowledge or experience, if they have been supervised or instructed regarding safe use of the appliance, and understand the resultant dangers.
- Keep the blender out of reach of children under 8 years of age.
- Keep it on a suitable surface to avoid injuries when mixing.

- Disconnect the power plug from the mains socket when the appliance is not being used or for cleaning.
- Ensure that the power cable does not come into contact with any hot surfaces.
- If you want to pull out the plug from the socket, pull by holding the plug and not the cable.
- Never touch the plug with wet hands.
- Protect the appliance against fire.
- Do not immerse the cable, the plug or the entire appliance in water or any other liquids.
- The appliance should not be used by children. Keep this appliance and the power plug out of reach of children.
- Switch off the appliance and pull the power plug when you want to replace any accessories or to move the appliance to another location.

- Remove the power plug from the socket when the appliance is not being used, during cleaning and assembly.
- If the power cord is damaged, this must be replaced by the manufacturer or by a qualified person in the event of a defect, in order to prevent damage.
- Never insert body parts, or objects which are not defined for it, in the blender.
- If the blade unit is blocked and does not move, always disconnect the plug from the socket before removing the objects that are blocking the blade.
- The appliance is intended for personal use only.
- Switch off the appliance and disconnect the plug if you want to remove accessories, such as the blade unit.
- Before using the product, first check that the delivered item is complete,

accurate and undamaged.

- Check if the product and the components are intact and if the appliance is working properly when using it for the first time.
- Do not operate the unit unattended and check it for damage and proper assembly before using it each time.
- Misuse of the appliance may result in possible injury.
- This appliance may be operated under both 50 Hz and 60 Hz without any adjustment.
- Appliances can be used by persons with reduced physical, sensory or mental capabilities or lack of experience and knowledge if they have been given supervision or instruction concerning use of the appliance in a safe way and if they understand the hazards involved.

Thank you for choosing an Arendo product. Please read the following user manual carefully so as to get the most from the product you have purchased. Before using the product, first check that the delivered item is complete, accurate and undamaged.

1. Scope of delivery

- Hand blender
- User manual
- Measuring cup
- Chopper

2. Technical data

Power supply	220V-240 V AC 50/60 Hz
Power consumption	max. 1000 W
Protection class	II
Recommended continuous operating time	approx. 1 minute
Recommended interval after operation	> 2 minutes
Features	<ul style="list-style-type: none"> • Variable speed control • Turbo function • ergonomic handle • Detachable blender unit for easy cleaning and storage • Stainless steel (rust-proof)

3. Product details

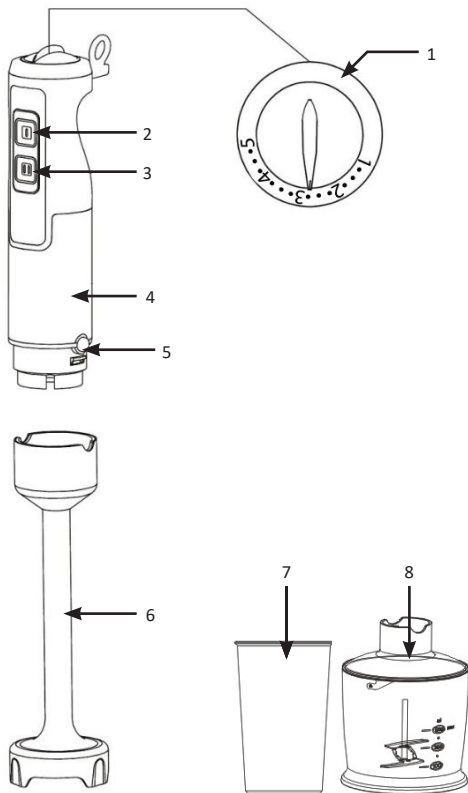

Number	Description
1	Variable speed control
2	Normal speed button
3	Turbo speed button
4	Motor unit
5	"Release" button to unlock the blade unit
6	Blade unit/Blender
7	Measuring cup
8	Chopper

4. Preparation

Check if the product and the components are intact and if the appliance is working properly when using it for the first time.

Thoroughly clean the parts that come into contact with food before using the appliance for the first time. Allow hot ingredients to cool down before blending (max. Temperature 60 ° C). Cut large ingredients into 2 cm pieces before blending. Use the appliance only on a flat surface.

5. Usage

This appliance is intended, for example, for the following applications:

- Blending fluids, e.g., dairy products, sauces, fruit juices, soups, mixed drinks and shakes.
- Pureeing cooked ingredients, e.g., for making baby food.

6. Using the blender

1. Attach the blender (6) to the motor unit (4).
2. To do so, place the blender below the release button (5) and connect it by plugging, making sure to match it with the notch on the blender with the motor unit until it audibly clicks into place.
3. Add the desired ingredients to the selected container.
4. Immerse the blade unit completely into the ingredients and hold the blender firmly.

5. Start carefully at low speed by pressing and holding down the normal button (2), or alternatively, the turbo button (3) for maximum power.
6. Alternatively, you can set the desired speed for the normal button manually using the variable speed control (1).
7. Move the appliance slowly up and down and in circles to blend the ingredients.

Ensure that the container is not damaged when chopping.

Do not operate the appliance unattended and check it for damage and proper assembly before using it each time. If the appliance is blocked, disconnect the mains plug and remove the blockage.

Using the chopper

1. Add the desired ingredients to the selected container. Caution! Do not add any hard ingredients such as nuts or coffee beans to the chopper.
2. Mount the chopper. To do so, place the chopper below the release button (5) and connect it by plugging, making sure to match it with the notch until it audibly clicks into place.
3. Start carefully at low speed by pressing and holding the normal button (2), or alternatively, the turbo button for maximum power.
4. Alternatively, you can set the desired speed for the normal button (2) manually using the variable speed control (1).

Ensure that the container is not damaged when chopping.

Do not operate the appliance unattended and check it for damage and proper assembly before using it each time. If the appliance is blocked, disconnect the mains plug and remove the blockage.

7. Cleaning and Care

Do not immerse the motor unit in water.

- Disconnect the mains plug before cleaning.
- Dismantle all the parts.
- Wipe the motor unit with a damp cloth.
- Clean the blender in warm water and some dishwashing liquid.



Note: The blade unit can also be cleaned while it is attached to the motor unit by immersing the unit in warm water with some dishwashing liquid and running the appliance for some time.



Ensure that the motor unit does not get wet and do not immerse it in water! Dry the motor unit and store it for later use.



8. Safety instructions and disclaimer

Never try to open the appliance to repair or make modifications. Avoid contact with the mains voltage. Do not short-circuit the product. The appliance is not approved for outdoor use. Therefore please use it only in dry surroundings. Protect it from high humidity, water and snow. Do not expose the appliance to high temperatures. Do not expose the appliance to sudden changes in temperature or strong vibrations, as this could damage the electronic components.

Check the appliance for damage before using it. The appliance should not be used if it has been subject to impact or has been damaged in any other manner. Please comply with the local regulations and restrictions. Do not use the appliance for purposes other than those described in the user manual. This product is not a toy. Keep it out of the reach of children or mentally disabled persons. Any repairs or modifications to the appliance not carried out by the original supplier will void any warranty and guarantee claims. The appliance should only be used by those who have read and understood this user manual. The specifications of the appliance may be changed without any special prior notification.

9. Disposal instructions

In line with the European WEEE directive, electrical and electronic appliances should not be disposed of along with domestic waste. Their components have to be sent separately for recycling or disposal, as improper disposal of toxic and dangerous components may permanently damage the environment.

According to the Electrical and Electronic Equipment Act (ElektroG), you are obliged (as a consumer) to return (free of charge) all electrical and electronic appliances to the manufacturer, the point of sale, or public collection points at the end of their service life. The relevant local laws regulate the details in this regard. The symbol displayed on the product, in the user manual or/and on the packaging refers to these regulations. With this manner of sorting, recycling and disposal of used appliances, you make an important contribution towards protecting our environment.



This marking indicates that this product should not be disposed of with other household wastes throughout the EU. To avoid possible harm to the environment or human health from uncontrolled waste disposal, recycle responsibly to promote the sustainable reuse of material resources. To return your used product, please use the return and collection system or contact the retailer from whom the product was purchased. You can use this product for environmentally sound recycling.

Warranty information

The manufacturer provides a warranty in accordance with the legislation of the country in which the customer resides, but for a minimum of 1 year (Germany: 2 years), starting from the date on which the appliance is sold to the end user.

The warranty covers only defects in material or workmanship.

Warranty repairs may only be carried out by an authorised service centre. When making a claim under the guarantee, the original invoice (with date of purchase) must be submitted.

The warranty does not apply in cases of:

- Normal wear and tear
- Incorrect use, e.g. overloading of the unit, use of non-approved accessories
- Use of force, damage due to external influences
- Damage due to non-observance of the operating instructions, e.g. connection to an unsuitable mains voltage or non-observance of the installation instructions Partially or completely dismantled units



WEEE directive 2012/19/EU

WEEE Register no.: DE 67896761

The company WD Plus GmbH hereby certifies that the appliance 305403 complies with the fundamental requirements and all other relevant stipulations. A complete conformity statement can be obtained from: WD Plus GmbH, Wohlenbergstraße 16, 30179 Hannover

Consignes de sécurité importantes pour cet appareil

- N'utilisez pas d'ingrédients secs et assurez-vous que suffisamment de liquide se trouve dans le bol de mixage.
- Ne faites jamais fonctionner l'appareil à l'état sec.
- Contrôlez le produit à la recherche des dommages avant toute utilisation. Lorsque le câble, la fiche ou l'appareil présentent des dommages visibles, l'appareil ne doit pas être utilisé.
- N'effectuez aucune modification ou réparation sur l'appareil.
- Attention ! L'unité de lames est très tranchante !

- Ne saisissez jamais les lames de l'unité de lames lorsque la fiche de secteur de l'appareil est branchée.
- Connectez l'appareil uniquement à une prise correctement installée !
- Ne laissez jamais le mixeur sans surveillance et choisissez l'emplacement hors de la portée d'un animal ou d'un enfant.
- Les enfants ne doivent pas jouer avec l'appareil.
- L'appareil peut être utilisé par des enfants à partir de 8 ans et des personnes aux capacités physiques, sensorielles et mentales limitées s'ils sont surveillés ou instruits par une personne responsable de leur sécurité.
- Conserver le mixeur hors de la portée des enfants de moins de 8 ans.

- Choisissez une surface adéquate afin de ne pas vous blesser durant le mixage.
- Débranchez la prise secteur si vous n'utilisez pas l'appareil ou pour le nettoyage.
- Veillez à ce que le câble d'alimentation ne soit pas en contact avec des surfaces chaudes.
- Pour débrancher la fiche de la prise, tirez sur la fiche et non sur le câble.
- Ne saisissez jamais la fiche avec des mains mouillées.
- Protégez l'appareil contre le feu.
- Ne pas plonger le câble, la fiche ou l'appareil entier dans de l'eau ou dans d'autres liquides.
- L'appareil ne doit pas être utilisé par des enfants. Maintenez l'appareil et la fiche de secteur hors de la portée des enfants.

- Éteignez l'appareil et débranchez la fiche de secteur pour modifier les accessoires ou changez l'emplacement de l'appareil.
- Débrancher la prise secteur lors de la non-utilisation, pour le nettoyage et pour le montage.
- Lorsque le câble de secteur est endommagé, et afin d'éviter des dommages, celui-ci doit être remplacé, en cas de défauts, par le fabricant ou par une personne suffisamment qualifiée.
- N'introduisez aucune partie du corps ou objets non appropriés, dans le mixeur.
- Si l'unité de lames est bloquée et reste immobile, retirez d'abord la fiche de la prise de secteur avant de retirer les objets causant le blocage.
- Cet appareil est destiné uniquement à un usage privé.

- Éteignez l'appareil et débranchez la fiche de secteur lorsque vous voulez retirer des accessoires tels que, p. ex., l'unité de lames.
- Avant la mise en service du produit livré, vérifiez s'il est complet, sans défauts et intact.
- Lors de la première mise en service de l'appareil, assurez-vous une fois de plus de l'intégrité du produit ou des composants et de leur bon fonctionnement.
- N'utilisez jamais l'appareil sans surveillance et contrôlez-le avant chaque utilisation en rapport avec des endommagements possibles et un assemblage correct.
- Une mauvaise utilisation de l'appareil peut entraîner des blessures.

- Cet appareil peut être utilisé sans réglage en dessous de 50 Hz ainsi qu'en dessous de 60 Hz.
- Cet équipement peut être utilisé par des personnes aux capacités physiques, sensorielles ou mentales réduites, ou manquant d'expérience et/ou de connaissances, si elles ont reçu une supervision ou des instructions concernant l'utilisation de l'équipement en toute sécurité et si elles comprennent les risques encourus.

Nous vous remercions d'avoir choisi un produit d'Arendo. Pour que vous puissiez profiter longtemps de votre appareil acquis, veuillez lire attentivement le mode d'emploi suivant. Avant la mise en service du produit livré, vérifiez s'il est complet, sans défauts et intact.

1. Contenu de la livraison

- Mixeur
- Mode d'emploi
- Gobelet gradué
- Broyeur

2. Caractéristiques techniques

Alimentation électrique	220-240 V CA 50/60 Hz
Puissance absorbée	max. 1000 W
Classe de protection	II
Temps de travail continu recommandé	env. 1 min
Temps de pause recommandé après fonctionnement	> 2 min
Caractéristiques	<ul style="list-style-type: none"> • Régleur de vitesse variable • Fonction turbo • Poignée ergonomique • Unité de mixage amovible pour un nettoyage et un stockage faciles. • Acier inoxydable

3. Particularités du produit

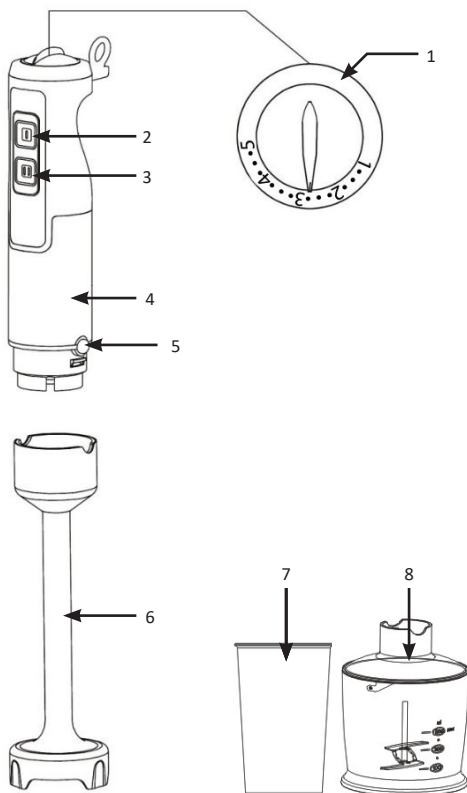

Numéro	Description
1	Commande de vitesse variable
2	Touche de vitesse Normale
3	Touche de vitesse Turbo
4	Unité motrice
5	Touche « Release » pour la libération de l'unité de lames
6	Unité de lames / pied de mixage
7	Gobelet gradué
8	Broyeur

4. Préparation

Lors de la première mise en service de l'appareil, assurez-vous une fois de plus de l'intégrité du produit ou des composants et de leur bon fonctionnement.

Nettoyez soigneusement les pièces qui entrent en contact avec les aliments avant d'utiliser l'appareil pour la première fois. Laissez les ingrédients chauds refroidir avant de les traiter (température max. 60 °C). Coupez les ingrédients de grande taille en morceaux d'environ 2 cm avant de les traiter. Utilisez toujours l'appareil sur une surface plane.

5. Mode d'emploi

Cet appareil est pas destiné, p. ex., aux applications suivantes :

- Mixage de liquides, p. ex. produits laitiers, sauces, jus de fruits, soupes, cocktails et shakes.
- La réduction en purée d'ingrédients cuits, p. ex. pour la fabrication d'aliments pour bébé.

6. Mise en service du mixeur

1. Fixez le pied de mixage (6) sur l'unité motrice (4).
2. Placez à cette fin le pied de mixage en dessous du bouton de libération (5) et connectez-le par enfichage, en alignant l'encoche sur le pied de mixage à celle sur l'unité motrice, jusqu'à ce qu'il s'enclenche de manière audible.
3. Mettez les ingrédients souhaités dans un récipient de votre choix.

4. Plongez l'unité de lames complètement dans les ingrédients et tenez le mixeur fermement.
5. Commencez doucement à un niveau de vitesse bas en maintenant la touche Normale (2) enfoncée, ou alternativement, à la puissance maximale en maintenant la touche Turbo (3) enfoncée.
6. Vous pouvez également régler manuellement la vitesses souhaitée pour la touche Normale au moyen de la commande de vitesse variable (1).
7. Déplacez l'appareil lentement en va-et-vient et en cercles pour traiter les ingrédients.

Veillez à ne pas endommager votre récipient lors du broyage.

N'utilisez jamais l'appareil sans surveillance et contrôlez-le avant chaque utilisation en rapport avec des endommagements possibles et un assemblage correct. Si l'appareil se bloque, débranchez la fiche secteur et éliminez le blocage.

Utilisation du broyeur

1. Mettez les ingrédients souhaités dans un récipient de votre choix. Attention ! N'introduisez aucun ingrédient dur, tel que p. ex. des noix ou des grains de café, dans le broyeur.
2. Monter le broyeur. Placez à cette fin le broyeur en dessous du bouton de libération (5) et connectez-le par enfichage, en alignant les encoches, jusqu'à ce qu'il s'enclenche de manière audible.
3. Commencez doucement à un niveau de vitesse bas en maintenant la touche « Normale » (2) enfoncée, ou alternativement, à la puissance maximale en maintenant la touche Turbo enfoncée.
4. Vous pouvez également régler manuellement la vitesses souhaitée pour la touche « Normale » (2) au moyen de la commande de vitesse variable (1).

Veillez à ne pas endommager votre récipient lors du broyage.

N'utilisez jamais l'appareil sans surveillance et contrôlez-le avant chaque utilisation en rapport avec des endommagements possibles et un assemblage correct. Si l'appareil se bloque, débranchez la fiche secteur et éliminez le blocage.

7. Nettoyage et entretien

Ne plongez pas l'unité motrice dans l'eau.

- Débranchez la fiche avant le nettoyage.
- Démontez toutes les pièces.
- Essuyez l'unité motrice avec un chiffon humide.
- Nettoyez le pied de mixage dans de l'eau chaude avec un peu de produit vaisselle.

Remarque : Vous pouvez aussi nettoyer l'unité de lames alors qu'elle est encore fixée à l'unité motrice, en plongeant l'unité dans de l'eau chaude avec un peu de produit vaisselle et en mettant l'appareil en marche pendant un moment.

Veillez à ne pas mouiller l'unité motrice et ne la plongez jamais dans de l'eau ! Laissez l'unité motrice sécher et rangez-la pour une utilisation ultérieure.

8. Consignes de sécurité et clause de non responsabilité

N'essayez jamais d'ouvrir l'appareil afin de réaliser des réparations ou des transformations. Évitez le contact avec les tensions du secteur. Ne court-circuitiez pas le produit. L'utilisation de l'appareil en extérieur est interdite, utilisez-le uniquement dans les conditions sèches. Protégez-le d'une humidité élevée, de l'eau et de la neige. Maintenez l'appareil éloigné de températures élevées. N'exposez pas l'appareil à des changements de température brusques ou de fortes vibrations, qui pourraient endommager les pièces électroniques.

Vérifiez l'appareil avant l'utilisation, pour détecter des dommages. L'appareil ne doit pas être utilisé s'il a reçu un coup ou a été autrement endommagé. Veuillez respecter les dispositions et restrictions nationales. N'utilisez pas le produit à d'autres fins que celles décrites dans le mode d'emploi. Ce produit n'est pas un jouet. Maintenez-le hors de la portée des enfants ou des personnes handicapées sur le plan mental. Toute réparation ou modification qui n'est pas effectuée par le fournisseur initial entraîne l'annulation de la garantie. L'appareil ne doit être utilisé que par des personnes ayant lu et compris ce manuel. Les spécifications de l'appareil peuvent être modifiées sans indication préalable.

9. Informations sur la mise au rebut de vos appareils

Les appareils électriques et électroniques ne doivent pas, selon la directive européenne DEEE, être jetés dans les ordures ménagères. Leurs composants devront être éliminés ou recyclés séparément, car des composants toxiques ou dangereux pourraient causer des dommages durables à l'environnement en cas d'élimination incorrecte.

En tant que consommateur vous êtes obligé, en vertu de la loi allemande sur les équipements électriques et électroniques (ElektroG), de retourner gratuitement les appareils électriques et électroniques à la fin de leur durée de vie soit au fabricant, soit au point de vente, soit dans des points de collecte publique prévus à cet effet. Les détails sont régis par le droit national correspondant. Le symbole sur le produit, le mode d'emploi et / ou l'emballage indique ces dispositions. Avec la séparation de matières, le recyclage et l'élimination d'appareils usagés, vous apportez une contribution importante à la protection de l'environnement.



Ce marquage indique que ce produit ne doit pas être éliminé avec les autres déchets ménagers dans toute l'UE. Pour éviter tout dommage éventuel à l'environnement ou à la santé humaine dû à une élimination incontrôlée des déchets, recyclez-les de manière responsable afin de promouvoir la réutilisation durable des ressources matérielles. Pour retourner votre équipement usagé, veuillez utiliser le système de retour et de collecte ou contacter le revendeur auprès duquel vous avez acheté le produit. Vous pouvez utiliser ce produit pour un recyclage respectueux de l'environnement.

Informations sur la garantie

Le fabricant offre une garantie conforme aux lois du pays de résidence du client, d'une durée minimale d'un an (Allemagne : 2 ans) à compter de la date de vente du produit à l'utilisateur final.

La garantie ne couvre que les défauts de matériaux ou de fabrication.

Les réparations sous garantie ne peuvent être effectuées que par un centre de service agréé. En cas de réclamation au titre de la garantie, la facture originale (avec la date d'achat) doit être présentée.

La garantie ne s'applique pas en cas de :

- Usure normale
- Utilisation incorrecte, par exemple surcharge de l'appareil, utilisation d'accessoires non approuvés.
- Usage de la force, dommages dus à des influences extérieures
- Dommages dus au non-respect du mode d'emploi, par exemple le raccordement à une tension de réseau inadaptée ou le non-respect des instructions d'installation Appareils partiellement ou totalement démontés.



Directive DEEE 2012/19/UE
Numéro de registre DEEE : DE 67896761

La société WD Plus GmbH déclare par la présente que l'appareil 305403 est conforme aux exigences fondamentales et aux autres dispositions pertinentes de la directive. Pour obtenir une déclaration de conformité complète, adressez-vous à : WD Plus GmbH, Wohlenbergstraße 16, 30179 Hanovre

Importanti istruzioni sulla sicurezza di questo apparecchio

- Non utilizzare ingredienti secchi e accertarsi che vi sia sufficiente liquido nel contenitore del frullatore.
- Non usare mai l'apparecchio a secco.
- Verificare l'eventuale presenza di danneggiamenti all'apparecchio prima di ogni uso. Se il cavo, la spina o l'apparecchio stesso presenta danni visibili, non può essere utilizzato.
- Non effettuare modifiche o riparazioni all'apparecchio.
- **Attenzione!** Il gruppo lame è molto tagliente!
- Non toccare mai le lame del gruppo lame quando la spina dell'apparecchio è collegata.
- Collegare l'apparecchio esclusivamente a una presa regolarmente installata!

- Non lasciare mai il frullatore incustodito e scegliere una posizione non raggiungibile da animali e bambini.
- L'apparecchio non è un giocattolo.
- L'apparecchio può essere utilizzato da bambini a partire da 8 anni e da persone con ridotte capacità fisiche e mentali, se questi vengono istruiti o controllati da una persona che è responsabile per la loro sicurezza.
- Tenere il frullatore fuori dalla portata dei bambini di età inferiore agli 8 anni.
- Scegliere una superficie adatta in modo da non ferirsi durante il funzionamento.
- Staccare la spina dalla presa di corrente in caso di inutilizzo o per la pulizia.
- Fare attenzione che il cavo di alimentazione non entri in contatto con superfici calde.

- Se si desidera staccare l'apparecchio dalla presa, tirare dalla spina e mai dal cavo di alimentazione.
- Non afferrare la spina con le mani bagnate o umide.
- Proteggere l'apparecchio dal fuoco.
- Non immergere il cavo, la spina o l'intero apparecchio in acqua o altri liquidi.
- L'apparecchio non dev'essere utilizzato dai bambini. Tenere l'apparecchio e la presa fuori dalla portata dei bambini.
- Qualora si desideri cambiare gli accessori o la posizione dell'apparecchio, assicurarsi di aver spento l'apparecchio e di aver staccato la spina.
- Staccare la spina dalla presa di corrente nel caso di inutilizzo, pulizia e rimontaggio.

- Qualora il cavo di alimentazione si presenti danneggiato, chiedere al produttore o a, eventuale, personale debitamente qualificato di sostituirlo.
- Non introdurre parti del corpo o oggetti non idonei nel frullatore.
- Se il gruppo lame si blocca o resta fermo, scollegare la spina dalla presa prima di rimuovere gli oggetti che lo bloccano.
- L'apparecchio è destinato esclusivamente all'uso domestico.
- Spegner e scollegare la spina di alimentazione se si desidera rimuovere accessori come il gruppo lame.
- Prima della messa in funzione della merce consegnata, verificare che sia integra, esente da difetti e non danneggiata.

- Controllare alla prima messa in funzione dell'apparecchio l'integrità del prodotto stesso e dei componenti nonché il funzionamento.
- Non lasciare mai l'apparecchio incustodito e prima dell'uso controllare la presenza di eventuali danni e il corretto assemblaggio.
- L'uso improprio del dispositivo può provocare possibili lesioni.
- Questo apparecchio può funzionare senza regolazioni sia al di sotto dei 50 Hz che al di sotto dei 60 Hz.
- Questa attrezzatura può essere utilizzata da persone con ridotte capacità fisiche, sensoriali o mentali, o con mancanza di esperienza e/o conoscenza, se hanno ricevuto supervisione o istruzioni sull'uso dell'attrezzatura in modo sicuro e comprendono i pericoli connessi.

Grazie per aver scelto un prodotto di Arendo. Per utilizzare con soddisfazione l'apparecchio acquistato, si prega di leggere attentamente le seguenti istruzioni per l'uso. Prima della messa in funzione della merce consegnata, verificare che sia integra, esente da difetti e non danneggiata.

1. Contenuto della confezione

- Frullatore ad immersione
- Istruzioni per l'uso
- Misurino dosatore
- Tritatutto

2. Dati tecnici

Alimentazione di tensione	220V-240 V AC 50/60 Hz
Potenza assorbita	max. 1000 W
Classe di protezione	II
Tempo di funzionamento continuo raccomandato	circa 1 min.
Tempo di pausa raccomandato dopo il funzionamento	>2 min.
Caratteristiche	<ul style="list-style-type: none"> • Regolatore di velocità variabile • Funzione turbo • Impugnatura ergonomica • Unità di miscelazione rimovibile per una facile pulizia e conservazione • Acciaio inox

3. Dettagli del prodotto

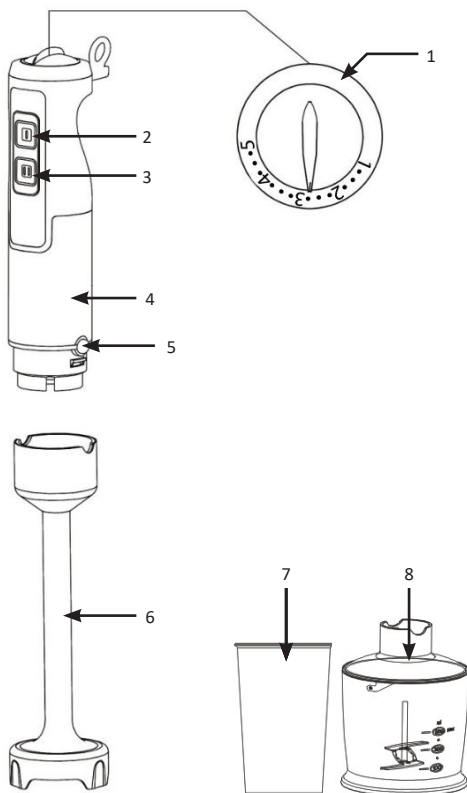

Numero	Descrizione
1	Controllo variabile della velocità
2	Tasto modalità Normale
3	Tasto modalità turbo
4	Unità motore
5	Pulsante di sblocco del gruppo lame
6	Gruppo lame / Piede frullatore
7	Misurino dosatore
8	Tritatutto

4. Operazioni preliminari

Controllare alla prima messa in funzione dell'apparecchio l'integrità del prodotto stesso e dei componenti nonché il funzionamento.

Prima di usare l'apparecchio per la prima volta, pulire accuratamente le parti che entrano in contatto con il cibo. Lasciare raffreddare gli ingredienti caldi prima di lavorarli (temperatura massima 60°C). Prima della lavorazione, tagliare gli ingredienti di grandi dimensioni in pezzi di circa 2 cm. Utilizzare sempre l'apparecchio su una superficie piana.

5. Utilizzo

Questo dispositivo è destinato alle seguenti applicazioni:

- miscelazione di liquidi, ad esempio latticini, salse, succhi di frutta, zuppe, cocktail e frullati.
- Omogeneizzazione di ingredienti cotti, ad esempio per preparare alimenti per neonati.

6. Messa in funzione del frullatore ad immersione

1. Fissare il piede frullatore (6) all'unità motore (4).
2. A tale scopo, inserire il piede frullatore sotto il pulsante di sblocco (5) e collegarlo all'unità motore allineando la tacca sul piede frullatore finché non scatta udibilmente in posizione.
3. Versare gli ingredienti desiderati all'interno di un contenitore.

4. Immergere completamente il gruppo lame e tenere saldamente il piede frullatore.
5. Avviare con cautela a bassa velocità tenendo premuto il tasto Normale (2), o in alternativa il tasto Turbo (3) per la massima potenza.
6. In alternativa, usare il controllo della velocità variabile (1) per impostare manualmente la velocità desiderata per il tasto Normale.
7. Muovere l'apparecchio lentamente verso l'alto, verso il basso e in cerchio per lavorare gli ingredienti.

Fare attenzione a non danneggiare il contenitore durante la triturazione.

Non lasciare mai l'apparecchio incustodito e prima dell'uso controllare la presenza di eventuali danni e il corretto assemblaggio. Se l'unità è bloccata, scollegare il cavo di alimentazione e rimuovere il blocco.

Utilizzo del tritatutto

1. Versare gli ingredienti desiderati all'interno di un contenitore. Attenzione! Non versare ingredienti quali noci o chicchi di caffè nel tritatutto.
2. Montare il tritatutto. A tale scopo, inserire il tritatutto sotto il pulsante di sblocco (5) e collegarlo allineando la tacca finché non scatta udibilmente in posizione.
3. Avviare con cautela a bassa velocità tenendo premuto il tasto Normale (2), o in alternativa il tasto Turbo per la massima potenza.
4. In alternativa, usare il controllo della velocità variabile (1) per impostare manualmente la velocità desiderata per il tasto Normale (2).

Fare attenzione a non danneggiare il contenitore durante la triturazione.

Non lasciare mai l'apparecchio incustodito e prima dell'uso controllare la presenza di eventuali danni e il corretto assemblaggio. Se l'unità è bloccata, scollegare il cavo di alimentazione e rimuovere il blocco.

7. Pulizia e cura

Non immergere l'unità motore in acqua.

- Staccare la spina prima della pulizia.
- Smontare tutti i pezzi.
- Pulire l'unità motore con un panno umido.
- Pulire il piede frullatore in acqua calda con un po' di detergente.



Nota: il gruppo lame può anche essere pulito quando è ancora attaccato all'unità motore immergendolo in acqua calda con un po' di detergente e lasciandolo ruotare un po'.



Assicurarsi che l'unità motore non si bagni e non immergerla in acqua! Lasciare asciugare l'unità motore e conservarla per un uso successivo.

8. Avvertenze di sicurezza ed esclusione della responsabilità

Non tentare mai di aprire l'apparecchio per effettuare riparazioni o trasformazioni. Evitare il contatto con le tensioni di rete. Non cortocircuitare il prodotto. L'apparecchio non può essere usato all'aperto, utilizzarlo solo in luoghi asciutti. Proteggerlo da elevata umidità dell'aria, acqua e neve. In ogni caso, tenere l'apparecchio lontano da elevate temperature. Non esporre l'apparecchio a improvvisi sbalzi termici o forti vibrazioni in quanto potrebbero danneggiarsi le parti elettroniche.

Prima di utilizzare l'apparecchio verificare la presenza di eventuali danneggiamenti. Non utilizzare l'apparecchio se ha subito un urto o è stato danneggiato in un altro modo. Rispettare le normative e limitazioni nazionali. Utilizzare l'apparecchio unicamente per gli scopi descritti nelle istruzioni. Questo prodotto non è un giocattolo. Conservarlo fuori dalla portata di bambini o persone con capacità mentali limitate. Ogni riparazione o modifica al prodotto non effettuata dal fornitore originale comporta l'estinzione dei diritti di garanzia. Il dispositivo può essere utilizzato solo da persone che hanno letto e compreso le presenti istruzioni. Le specifiche dell'apparecchio possono cambiare senza preavviso.

9. Indicazioni per lo smaltimento

Secondo la direttiva europea RAEE, le apparecchiature elettriche ed elettroniche non possono essere smaltite con i rifiuti domestici. I loro componenti devono essere consegnati separatamente al centro di riciclaggio o smaltimento, in quanto gli eventuali componenti tossici e pericolosi possono inquinare permanentemente l'ambiente in caso di smaltimento improprio.

Secondo la legge sulle apparecchiature elettriche ed elettroniche (ElektroG) il consumatore è tenuto a restituire gratuitamente tali apparecchi al termine della loro vita al produttore, al punto vendita o a punti di raccolta pubblici allestiti appositamente. Dettagli in merito sono regolati dalla rispettiva legge nazionale. Il simbolo riportato sul prodotto, le istruzioni per l'uso e/o la confezione indicano tali disposizioni. Con questo tipo di differenziazione dei materiali, con il riciclaggio e lo smaltimento di apparecchi vecchi, l'utente dà un importante contributo alla tutela dell'ambiente



Questo marchio indica che questo prodotto non deve essere smaltito con altri rifiuti domestici in tutta l'UE. Per evitare possibili danni all'ambiente o alla salute umana dovuti allo smaltimento incontrollato dei rifiuti, riciclateli in modo responsabile per promuovere il riutilizzo sostenibile delle risorse materiali. Per restituire il tuo prodotto usato, utilizza il sistema di restituzione e raccolta o contatta il rivenditore dove hai acquistato il prodotto. È possibile utilizzare questo prodotto per un riciclaggio ecologico.

Informazioni sulla garanzia

Il produttore fornisce una garanzia in conformità con le leggi del paese di residenza del cliente, per un minimo di 1 anno (Germania: 2 anni) dalla data di vendita del prodotto all'utente finale.

La garanzia copre solo i difetti di materiale o di lavorazione.

Le riparazioni in garanzia possono essere eseguite solo da un centro di assistenza autorizzato. Quando si fa un reclamo nell'ambito della garanzia, la fattura originale (con la data di acquisto) deve essere presentata.

La garanzia non si applica nei casi di:

- Uso scorretto, per esempio sovraccarico dell'apparecchio,
- Uso di accessori non approvati
- Uso della forza, danni dovuti a influenze esterne
- Danni dovuti all'inosservanza delle istruzioni per l'uso, ad esempio il collegamento a una tensione di rete inadeguata o l'inosservanza delle istruzioni per l'installazione. Apparecchi parzialmente o completamente smontati



Direttiva RAEE 2012/19/UE
Numero reg. RAEE: DE 67896761

Con la presente la ditta WD Plus GmbH dichiara che l'apparecchio 305403 è conforme ai requisiti essenziali e alle rimanenti disposizioni in materia. Una dichiarazione di conformità completa è disponibile presso: WD Plus GmbH, Wohlenbergstraße 16, 30179 Hannover

Observaciones importantes de seguridad para este aparato

- No utilice ingredientes secos y asegúrese de que haya suficiente líquido en el recipiente.
- No utilice el aparato únicamente en seco.
- Examine el aparato antes de cada uso en busca de daños. No lo utilice si el cable, el enchufe o el aparato presentan daños visibles.
- No realice cambios ni reparaciones en el aparato.
- ¡Atención! ¡Las cuchillas están muy afiladas!
- No toque nunca las cuchillas cuando el aparato esté enchufado.
- ¡Conecte el aparato solo a una toma de corriente debidamente instalada!

- No deje la batidora de mano nunca sin supervisión y colóquela en un lugar fuera del alcance de los animales y niños pequeños.
- No deje que los niños jueguen con el aparato.
- Este aparato solo puede ser utilizado por niños a partir de 8 años y personas con capacidades físicas sensoriales o mentales reducidas o falta de experiencia y conocimientos que hayan sido instruidos en relación con el uso del aparato o se encuentren bajo supervisión de una persona responsable de la seguridad.
- Mantenga la licuadora fuera del alcance de los niños menores de 8 años.
- Elija una superficie adecuada para no sufrir daños mientras esté usando la

batidora.

- Desenchufe el aparato de la toma de corriente cuando no lo utilice o para limpiarlo.
- Preste atención a que el cable de red no entre en contacto con ninguna superficie caliente.
- Si desea desconectar el aparato de la toma de red, tire del enchufe y no del cable.
- No toque el enchufe nunca con las manos mojadas.
- Proteja el aparato del fuego.
- No sumerja el cable, el enchufe ni el aparato entero en agua ni otros líquidos.
- El aparato no debe ser utilizado por niños. Mantenga el aparato y el enchufe alejados de los niños.

- Apague el aparato y desenchúfelo para cambiar los accesorios o para moverlo de lugar.
- Desenchufe el aparato de la toma de corriente cuando no lo utilice, para limpiarlo y para montarlo.
- Para evitar daños si el cable de red está dañado, deje que el fabricante o una persona suficientemente cualificada se encarguen de la sustitución.
- No introduzca en el aparato partes del cuerpo ni otros objetos no previstos.
- Si las cuchillas se bloquean y se detienen, saque el enchufe de la toma de corriente antes de retirar los elementos que están causando el bloqueo.
- El aparato solo se ha concebido para uso privado.
- Apague el aparato y desenchúfelo si desea retirar accesorios como, por ejemplo, las cuchillas.

- Antes de ponerlo en marcha, compruebe que el producto suministrado no presenta defectos ni daños.
- Antes de la primera puesta en marcha, controle que los componentes del aparato estén intactos y que funcionen correctamente.
- No deje nunca el aparato en funcionamiento sin supervisión y compruebe antes de cada uso la presencia de posibles daños y que esté correctamente montado.
- El uso incorrecto del dispositivo puede provocar posibles lesiones.
- Este aparato puede funcionar sin ajustes por debajo de 50 Hz, así como por debajo de 60 Hz.

- Este equipo puede ser utilizado por personas con capacidades físicas, sensoriales o mentales reducidas, o con falta de experiencia y/o conocimientos, si han recibido supervisión o instrucción sobre el uso del equipo de forma segura y comprenden los peligros que conlleva.

Muchas gracias por escoger un producto de Arendo. Para que pueda disfrutar durante mucho tiempo de su adquisición, le rogamos que lea atentamente las siguientes instrucciones de uso. Antes de ponerlo en marcha, compruebe que el producto suministrado no presenta defectos ni daños.

1. Contenido

- Batidora de mano
- Instrucciones de uso
- Jarra medidora
- Trituradora

2. Datos técnicos

Suministro de energía	220 V-240 V CA 50/60 Hz
Consumo de potencia	máx. 1000 W
Clase de protección	II
Tiempo de trabajo continuo recomendado	aprox. 1 min.
Tiempo de pausa recomendado después del funcionamiento	> 2 min.
Propiedades	<ul style="list-style-type: none"> • Controlador de velocidad variable • Función turbo • Mango ergonómico • Batidora extraíble para una limpieza y un almacenamiento más sencillos • Acero (inoxidable)

3. Detalles del producto

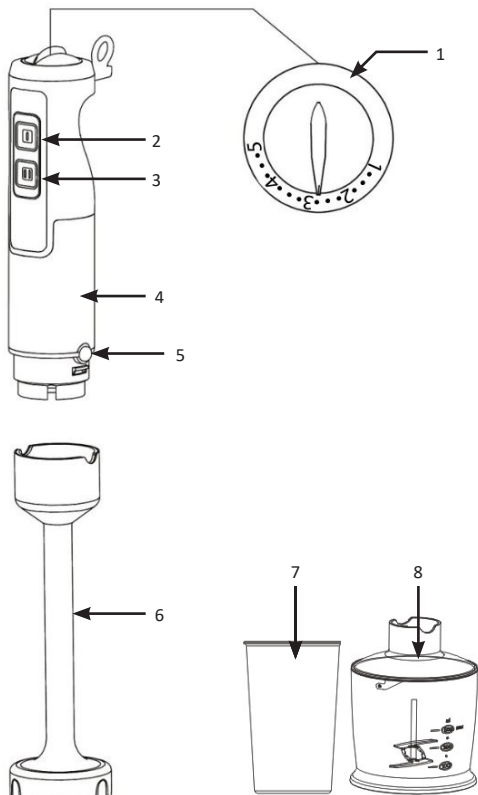

Número	Descripción
1	Control de velocidad variable
2	Botón de velocidad Normal
3	Botón de velocidad Turbo
4	Unidad de motor
5	Botón de activación para poner en funcionamiento las cuchillas
6	Cuchillas / batidora
7	Jarra medidora
8	Trituradora

4. Preparación

Antes de la primera puesta en marcha, controle que los componentes del aparato estén intactos y que funcionen correctamente.

Antes de utilizar el aparato por primera vez, limpie cuidadosamente las partes que entran en contacto con los alimentos. Deje que los alimentos calientes se enfríen antes de procesarlos (temperatura máx. de 60 °C). Corte los alimentos grandes con un grosor de aprox. 2 cm antes de su procesamiento. Utilice siempre el aparato sobre una superficie plana.

5. Uso

Este aparato se ha concebido, por ejemplo, para los siguientes usos:

- Mezcla de líquidos como, por ejemplo, productos lácteos, salsas, zumos de frutas, sopas, bebidas combinadas y batidos.
- Puré de alimentos cocidos como, por ejemplo, para preparar comida para bebés.

6. Puesta en funcionamiento de la batidora

1. Fije la batidora (6) a la unidad del motor (4).
2. Para ello, coloque la batidora debajo del botón de activación (5) y conéctela a la unidad del motor insertándola en la cavidad de la batidora hasta que oiga cómo encaja en su lugar.

3. Ponga los ingredientes deseados en un recipiente.
4. Sumerja completamente las cuchillas entre los alimentos y sujete firmemente la batidora.
5. Empiece a batir cuidadosamente con un nivel bajo de velocidad y mantenga pulsado el botón Normal (2) o bien el botón Turbo (3) para conseguir una potencia máxima.
6. Como alternativa, puede configurar la velocidad deseada con el control de velocidad variable (1) de manera manual con el botón Normal.
7. Mueva lentamente el aparato hacia arriba y hacia abajo y en círculos para triturar los alimentos.

Al triturar, procure no dañar su recipiente.

No deje nunca el aparato en funcionamiento sin supervisión y compruebe antes de cada uso la presencia de posibles daños y que esté correctamente montado. Si el aparato se bloquea, saque el enchufe y desactive el bloqueo.

Uso de la trituradora

1. Ponga los ingredientes deseados en un recipiente. ¡Atención! No use la trituradora con alimentos duros como, p. ej., nueces o granos de café.
2. Monte la trituradora. Para ello, coloque la trituradora debajo del botón de activación (5) y conéctela insertándola en la cavidad hasta que oiga cómo encaja.
3. Empiece a batir cuidadosamente con un nivel bajo de velocidad y mantenga pulsado el botón «Normal» (2) o bien el botón Turbo para conseguir una potencia máxima.
4. Como alternativa, puede configurar la velocidad deseada con el control de velocidad variable (1) de manera manual con el botón «Normal» (2).

Al triturar, procure no dañar su recipiente.

No deje nunca el aparato en funcionamiento sin supervisión y compruebe antes de cada uso la presencia de posibles daños y que esté correctamente montado. Si el aparato se bloquea, saque el enchufe y desactive el bloqueo.

7. Limpieza y cuidado

No sumerja la unidad del motor en agua.

- Desconecte el enchufe antes de limpiar el aparato.
- Desmonte todas las partes.
- Limpie la unidad del motor con un paño húmedo.
- Limpie la batidora con agua caliente y un poco de detergente.



Indicación: las cuchillas se pueden limpiar mientras aún están conectadas a la unidad del motor sumergiéndolas en agua caliente con un poco de detergente y dejando que el aparato funcione durante un tiempo.



¡Asegúrese de que la unidad del motor no se moje y no la sumerja en agua! Deje que la unidad del motor se seque y guárdela para su uso posterior.



8. Advertencias de seguridad y exoneración de responsabilidad

No intente abrir el dispositivo para realizar reparaciones o modificaciones. Evite el contacto con la red eléctrica. No produzca un cortocircuito en el producto. El dispositivo no admite la operación en exteriores, utilícelo solo en entornos secos. Protéjalo contra la humedad, el agua y la nieve. Manténgalo protegido de las altas temperaturas. No lo someta a cambios de temperatura repentinos o fuertes vibraciones porque esto puede dañar las partes electrónicas.

Antes del uso del dispositivo, compruebe si hay daños. No debe usarse el dispositivo, si ha recibido golpes o ha sido dañado de alguna forma. Cumpla con las determinaciones y limitaciones nacionales. No use el dispositivo para usos diferentes de los descritos en el manual de instrucciones. Este producto no es un juguete. Consérvelo fuera del alcance de los niños o de personas con las capacidades físicas disminuidas. Cualquier reparación o cambio en el dispositivo que no haya sido llevada a cabo por el proveedor da lugar a la rescisión de los derechos de garantía. El dispositivo solo debe ser utilizado por personas que han leído y entendido este manual. Las especificaciones del dispositivo pueden cambiarse sin que sea necesario realizar un aviso previo.

9. Indicaciones de eliminación

Los dispositivos eléctricos y electrónicos no deben eliminarse con los residuos domésticos según la directiva europea WEEE. Sus componentes deben separarse para el reciclaje o su eliminación, ya que los componentes peligrosos y venenosos pueden producir daños al medio ambiente en caso de una eliminación inadecuada.

Como usuario, está obligado por la ley de dispositivos eléctricos y electrónicos a re-entregar de forma gratuita los dispositivos eléctricos y electrónicos al final de su vida útil al fabricante, al punto de venta o al punto de recogida público especificado. La legislación de cada país tiene sus propias disposiciones al respecto. El símbolo en el producto, en el manual de instrucciones o en el embalaje indica estas determinaciones. Gracias a este tipo de separación de los materiales, aprovechamiento y eliminación de dispositivos antiguos se realiza una aportación importante al medio ambiente



Esta marca indica que este producto no debe eliminarse con otros residuos domésticos en toda la UE. Para evitar posibles daños al medio ambiente o a la salud humana por la eliminación incontrolada de residuos, recíclelos de forma responsable para promover la reutilización sostenible de los recursos materiales. Para devolver su equipo usado, utilice el sistema de devolución y recogida o póngase en contacto con el distribuidor al que compró el producto. Puede utilizar este producto para reciclar de forma ecológica.

Información sobre la garantía

El fabricante ofrece una garantía de acuerdo con las leyes del país de residencia del cliente, durante un mínimo de 1 año (Alemania: 2 años) a partir de la fecha de venta del producto al usuario final.

La garantía sólo cubre los defectos de material o de fabricación.

Las reparaciones en garantía sólo pueden ser realizadas por un centro de servicio autorizado. Al hacer una reclamación en garantía, debe presentarse la factura original (con la fecha de compra).

La garantía no se aplica en los casos de:

- Desgaste normal
- Uso incorrecto, por ejemplo, sobrecarga del aparato,
- Uso de accesorios no homologados
- Uso de la fuerza, daños debidos a influencias externas
- Daños debidos a la inobservancia de las instrucciones de uso, por ejemplo, la conexión a una tensión de red inadecuada o la inobservancia de las instrucciones de instalación Equipos parcial o totalmente desmontados



Directiva WEEE 2012/19/UE
Número de registro WEEE: DE 67896761

La empresa WD Plus GmbH declara por la presente que el aparato 305403 satisface los requisitos esenciales y el resto de disposiciones pertinentes. Solicite una declaración de conformidad completa en: WD Plus GmbH, Wohlenbergstraße 16, 30179 Hannover (Alemania)

Notes

Notes

WD Plus GmbH
Wohlenbergstraße 16
D-30179 Hannover (Germany)

V1.2