

arendo[®]

USER MANUAL

BEDIENUNGSANLEITUNG

SANDWICHMAKER

Mod.-Nr.: 306529

Table of contents

1. Deutsch	3
2. English	16
3. Français	29
4. Italiano	42
5. Español.....	55

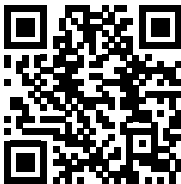

<https://model.ganzeinfach.de/306529>

GER: Aktuelle Treiber, Bedienungsanleitungen und sonstige relevante Dokumente zu diesem Produkt finden Sie auf unserer Homepage.

ENG: Current drivers, user manuals and other relevant documents for this product can be found on our homepage.

FRA: Les pilotes actuels, les modes d'emploi et les autres documents relatifs à ce produit sont disponibles sur notre site Internet.

ITA: I driver aggiornati, le istruzioni per l'uso e altri documenti rilevanti per questo prodotto sono disponibili sulla nostra homepage.

ESP: Los controladores actuales, las instrucciones de uso y otros documentos relevantes para este producto se pueden encontrar en nuestra página web.



Wichtige Sicherheitshinweise für dieses Gerät

- Lesen Sie sich bitte die nachfolgende Bedienungsanleitung sorgfältig durch und stellen Sie sicher, dass Sie diese verstanden haben.
- Betreiben Sie das Gerät entsprechend der in der Gerätekennzeichnung angegebenen Spannung.
- Berühren Sie in keinem Fall die Oberfläche oder das Innere des Gerätes während des Betriebs. Es besteht Verbrennungsgefahr!
- Zum Schutz gegen einen elektrischen Schlag, tauchen Sie bitte weder das Kabel noch den Stecker oder ein anderes beliebiges Teil des Gerätes in Wasser oder andere Flüssigkeiten.
- Eine Aufsicht ist notwendig, wenn das Gerät von Kindern oder in der Nähe von Kindern verwendet wird.

- Ziehen Sie den Stecker aus der Steckdose, sobald das Gerät nicht in Gebrauch ist oder Sie beabsichtigen, eine Reinigung vorzunehmen.
- Verwenden Sie dieses Gerät nicht mit einem beschädigten Kabel, Stecker oder in einem fehlerhaften Zustand. Wenn das Netzkabel beschädigt ist, muss dieses vom Hersteller, einem Kundendienst oder einer ausreichend qualifizierten Person ersetzt werden.
- Halten Sie das Netzkabel von heißen Oberflächen fern. Lassen Sie das Netzkabel nicht über den Rand eines Tisches hängen.
- Das Gerät darf nicht auf oder in der Nähe von heißen Oberflächen (wie z.B. Herdplatten) oder offenen Gasflammen abgestellt oder benutzt werden.

- Verwenden Sie das Produkt nur für den bestimmungsgemäßen Gebrauch.
- Benutzen Sie das Gerät nur zum Backen von Waffeln, zum Rösten von Sandwiches oder Grillen von Grillgut.
- Stellen Sie daher das Gerät bitte niemals in der Nähe oder unterhalb von brennbaren Materialien ab. Das Gerät muss - während es in Betrieb ist - stets beaufsichtigt werden.
- Die Verwendung von Zubehörteilen, welche nicht vom Gerätehersteller empfohlen werden, kann zu Verletzungen führen.
- Stellen Sie das Gerät stets auf eine wärmebeständige und ebene Fläche ab.
- Ziehen Sie sofort den Netzstecker aus der Steckdose, wenn Sie Rauch oder Feuer bemerken!

- Verwenden Sie dieses Gerät nicht mithilfe von externen Timern oder separaten Fernbedienungen.
- Kinder müssen beaufsichtigt werden, um sicherzustellen, dass sie nicht mit dem Gerät spielen.
- Dieses Gerät darf von Kindern ab 8 Jahren und Personen mit eingeschränkten körperlichen, sensorischen und geistigen Fähigkeiten oder ohne Erfahrung und Wissen, sofern sie beaufsichtigt werden oder über die Anwendung des Gerätes unterrichtet wurden und die daraus bestehenden Gefahren verstanden haben, verwendet werden. Reinigung und die vom Benutzer durchzuführenden Wartungsarbeiten dürfen nicht von Kindern vorgenommen werden.
- Halten Sie das Gerät und dessen Netzkabel vor Kindern unter 8 Jahren fern.

- Verwenden Sie das Gerät nicht im Freien.
- Das Gerät darf nur in geschlossener Stellung betrieben werden.
- Dieses Produkt ist nur für den Hausgebrauch bestimmt.
- Tauchen Sie dieses Produkt nicht in Wasser ein.
- Schalten Sie das Gerät bei Nichtgebrauch immer aus! Lassen Sie es niemals unbeaufsichtigt stehen.



Achtung! Heiße Oberfläche!

Vielen Dank, dass Sie sich für ein Produkt von Arendo entschieden haben. Damit Sie lange Freude mit Ihrem erworbenen Gerät haben, lesen Sie sich bitte die nachfolgende Kurzanleitung aufmerksam durch.

1. Lieferumfang

- Sandwichmaker
- 4 Aufsätze (Grill, Waffel, Sandwich, Sandwich2)
- Kurzanleitung

2. Technische Daten

Spannungsversorgung	220-240V AC 50/60 Hz
Leistungsaufnahme	900 W
Umgebungstemperatur	0-40°C

3. Erst-Inbetriebnahme

Hinweis: Während die Heizelemente sich aufwärmen, kann bei der ersten Verwendung des Gerätes ein verbrannter Geruch und Qualmbildung entstehen. Dies stellt keine Gefahr oder einen Defekt dar. Warten Sie, bis sich das Gerät aufgeheizt hat und der Geruch verschwunden ist, wenn Sie das Produkt erstmalig in Betrieb nehmen. Es ist ratsam, das Gerät ohne Inhalt/Gargut zu verwenden.

Entnehmen Sie das Gerät aus der Verpackung und entfernen Sie jegliches Verpackungsmaterial. Wischen Sie mit einem leicht angefeuchtetem Tuch über die Heizplatten des Sandwichmakers.



Achtung! Bevor Sie die Heizplatten säubern oder wechseln, stellen Sie unbedingt sicher, dass das Gerät nicht mit dem Stromnetz verbunden und vollständig abgekühlt ist!

4. Produkt-Details

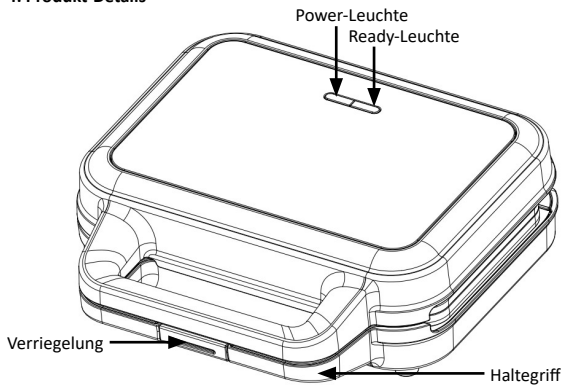

Aufsätze

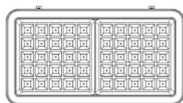

Waffel-Aufsatz

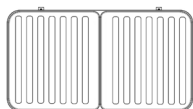

Grill-Aufsatz

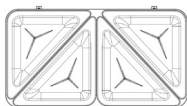

Sandwich-Aufsatz

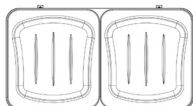

Sandwich-Aufsatz

5. Aufsatz wechseln / auswählen

Ziehen Sie den Netzstecker des Gerätes heraus und warten Sie, bis das Gerät vollständig abgekühlt ist, bevor Sie etwas montieren oder demontieren.



Vorsicht! Lassen Sie die Platten nicht mit Metallbesteck oder anderen Metallgegenständen in Berührung kommen, um eine Beschädigung der Antihafbeschichtung zu vermeiden.

Öffnen Sie den Deckel des Gerätes und ziehen Sie die Entriegelungstasten für die obere und untere Platte jeweils nach Außen (siehe Pfeil auf Entriegelungstaste). Die Platten lösen sich aus der Verriegelung und können dann leicht entnommen werden.

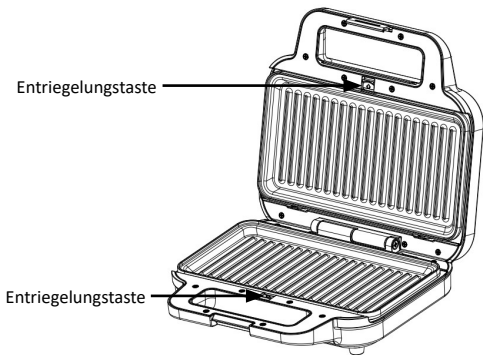

6. Inbetriebnahme und Benutzung

Dieses Produkt ist nur für den Hausgebrauch bestimmt.

Achtung: Benutzen Sie das Gerät nie mit nur einer Platte. Achten Sie immer darauf, dass 2 identische Platten eingesetzt sind.

1. Sie können die Platten mit etwas Pflanzenöl einschmieren, um sicherzustellen, dass Sie nach dem Backen die Essensreste leicht entfernen können.
2. Schließen Sie den Deckel und verriegeln Sie dann den Griff.
3. Stecken Sie den Netzstecker des Gerätes in die Steckdose ein. Die rote „POWER“-Leuchte leuchtet auf.
4. Das Gerät beginnt anschließend zu heizen.
5. Wenn die Heizelemente ihre Betriebstemperatur erreicht haben, erlischt die grüne „Ready“-Leuchte und das Gerät ist betriebsbereit.
6. Öffnen Sie den Deckel mit dem Griff, indem Sie zuvor die Verriegelung lösen.
7. Das Gargut bitte auf die untere Platte legen.
8. Schließen Sie den Deckel und verriegeln Sie dann den Griff.
9. Wenn Sie die Grillplatten für Sandwiches verwenden, achten Sie darauf, dass Sie den Griff zum Herunterdrücken benutzen.
10. Während das Gerät eingeschaltet ist, geht das grüne Licht an und aus, da sich das Thermostat ein- und ausschaltet.
11. Die Backzeit hängt von Ihrem persönlichen Geschmack ab. Experimentieren Sie mit der Backzeit, um optimale Ergebnisse zu erzielen.
12. Halten Sie sich in der Nähe des Gerätes auf und kontrollieren Sie regelmäßig, ob das Essen fertig ist.

13. Entriegeln und heben Sie den Griff an, um den Deckel zu öffnen, wenn das Gargut fertig ist.
14. Nehmen Sie die Speise von der Platte. Verwenden Sie immer einen Topflappen, um das Essen aus dem Gerät zu nehmen.
15. Schließen Sie den Deckel, um die Wärme für die weitere Verwendung zu speichern.
16. Um das Gerät auszuschalten, ziehen Sie den Stecker aus der Steckdose.
17. Lassen Sie das Gerät vollständig abkühlen.

7. Reinigung und Pflege

Wichtig: Ziehen Sie den Netzstecker und lassen Sie das Gerät abkühlen, bevor Sie es reinigen. Tauchen Sie das Gerät niemals in Wasser oder eine andere Flüssigkeit ein.

Wischen Sie Deckel und Boden mit einem feuchten Tuch und einer nicht scheuernden Seife oder einem Geschirrspülmittel ab. Wischen Sie sie mit einem sauberen, weichen, feuchten Tuch ab und trocknen Sie sie mit einem Handtuch.

Lagerung: Lagern Sie das gereinigte Gerät an einem sauberen, trockenen Ort.

Achtung! Lagern Sie das Produkt niemals, wenn es noch heiß oder eingesteckt ist.

Achtung! Wickeln Sie das Kabel niemals fest um das Gerät, sondern benutzen Sie die hierfür gedachte Kabelaufwicklung. Setzen Sie das Kabel keinen großen Zug aus, da es sonst knicken und auf Dauer beschädigt werden kann.

Gebrauchen Sie bitte keine aggressiven oder chemischen Reinigungsmittel!

8. Rezeptbeispiele

Nachfolgende Rezepte sind lediglich Beispielrezepte.

Waffelteig Grundrezept

125 g	weiche Butter
100 g	Zucker

1 Pck.	Vanillezucker
3	Eier
250 g	Mehl
1 Prise	Salz
1 TL	Backpulver
200 ml	Milch

1. *Verrühren Sie die Butter mit dem Zucker und dem Vanillezucker.*
2. *Rühren Sie die Eier nun nach und nach unter.*
3. *Vermischen Sie das Mehl, das Backpulver und das Salz miteinander und rühren Sie es zum Teig dazu.*
4. *Geben Sie anschließend die Milch dazu.*
5. Backen Sie dann die Waffel direkt im Waffeleisen.

Belgische Waffeln

1 kg	Mehl
1 Prise	Salz
3 Packete	Vanilliezucker
7	Eier
600 g	zerlassene Butter
2 Würfel	frische Hefe
650 g	Hagelzucker
1 Tasse	lauwarme Milch
1 Tasse	Wasser

1. Geben Sie das Mehl mit dem Vanilliezucker in eine Schlüssel und vermischen Sie die Zutaten gründlich.

2. Zerbröseln Sie die Hefe und lösen Sie diese in lauwarmer Milch auf.
3. Geben Sie die Eier, die Milch (inklusive Hefe) und die zerlassene Butter zum Mehl hinzu und vermischen Sie es ordentlich (ca. 1 Minute).
4. Lassen Sie den Teig für ca. eine halbe Stunde zugedeckt an einem warmen Ort gehen.
5. Mischen Sie anschließend die 650 g Hagelzucker unter den Teig.
6. Backen Sie anschließend die Waffel direkt im Waffeleisen.



9. Sicherheitshinweise und Haftungsausschluss

Versuchen Sie bitte nie das Gerät zu öffnen, um Reparaturen oder Umbauten vorzunehmen. Vermeiden Sie Kontakt zu den Netzspannungen. Schließen Sie das Produkt nicht kurz. Das Gerät ist nicht wasserdicht, bitte verwenden Sie es nur im Trockenem. Schützen Sie es vor hoher Luftfeuchtigkeit, Wasser und Schnee. Halten Sie das Gerät von hohen Temperaturen fern.

Setzen Sie das Gerät keinen plötzlichen Temperaturwechseln oder starken Vibrationen aus, da dies die Elektronikteile beschädigen könnte. Prüfen Sie vor der Verwendung das Gerät auf Beschädigungen. Das Gerät sollte nicht benutzt werden, wenn es einen Stoß abbekommen hat oder in sonstiger Form beschädigt wurde. Beachten Sie bitte die nationalen Bestimmungen und Beschränkungen. Nutzen Sie das Gerät nicht für andere Zwecke als die, die in der Anleitung beschrieben sind.

Dieses Produkt ist kein Spielzeug. Bewahren Sie es außerhalb der Reichweite von Kindern oder geistig beeinträchtigten Personen auf. Jede Reparatur oder Veränderung am Gerät, die nicht vom ursprünglichen Lieferanten durchgeführt wird, führt zum Erlöschen der Gewährleistungs- bzw. Garantieansprüche. Das Gerät darf nur von Personen benutzt werden, die diese Anleitung gelesen und verstanden haben. Die Gerätespezifikationen können sich ändern, ohne dass vorher gesondert darauf hingewiesen wurde.

10. Entsorgungshinweise

Elektrische und elektronische Geräte dürfen nach der europäischen WEEE Richtlinie nicht mit dem Hausmüll entsorgt werden. Deren Bestandteile müssen getrennt der Wiederverwertung oder Entsorgung zugeführt werden, weil giftige und gefährliche Bestandteile bei unsachgemäßer Entsorgung die Umwelt nachhaltig

schädigen können. Sie sind als Verbraucher nach dem Elektro- und Elektronikgerätegesetz (ElektroG) verpflichtet, elektrische und elektronische Geräte am Ende ihrer Lebensdauer an den Hersteller, die Verkaufsstelle oder an dafür eingerichtete, öffentliche Sammelstellen kostenlos zurückzugeben. Einzelheiten dazu regelt das jeweilige Landesrecht. Das Symbol auf dem Produkt, der Betriebsanleitung oder/ und der Verpackung weist auf diese Bestimmungen hin. Mit dieser Art der Stofftrennung, Verwertung und Entsorgung von Altgeräten leisten Sie einen wichtigen Beitrag zum Schutz unserer Umwelt.



WEEE Richtlinie 2012/19/EU
WEEE Register-Nr: DE 67896761

Hiermit erklärt die Firma WD Plus GmbH, dass sich das Gerät 306529 in Übereinstimmung mit den grundlegenden Anforderungen und den übrigen einschlägigen Bestimmungen der Richtlinien befindet. Eine vollständige Konformitätserklärung erhalten Sie unter: WD Plus GmbH, Wohlenbergstraße 16, 30179 Hannover

ATTENTION!



Important safety instructions for this appliance

- Please read the following operating instructions carefully and make sure that you have understood them.
- Operate the unit in accordance with the voltage specified in the unit marking.
- Never touch the surface or the inside of the appliance during operation. There is a risk of burns!
- To protect against electric shock, do not immerse the cord, plug or any other part of the appliance in water or other liquids.
- Supervision is necessary when the appliance is used by or near children.
- Unplug the appliance as soon as it is not in use or you intend to clean it.
- Do not use this appliance with a damaged cord, plug or in a faulty con-

dition. If the power cord is damaged, it must be replaced by the manufacturer, a service agent or a suitably qualified person.

- Keep the power cord away from hot surfaces. Do not let the power cord hang over the edge of a table.
- The appliance must not be placed or used on or near hot surfaces (e.g. stove tops or open gas flames).
- (such as hot plates) or open gas flames.
- Use the product only for its intended use.
- Only use the appliance for baking waffles, toasting sandwiches or grilling food.

- Therefore, please never place the appliance near or underneath flammable materials. The appliance must be supervised at all times when in use.
- The use of accessories not recommended by the appliance manufacturer may cause injury.
- Always place the appliance on a heat-resistant and level surface.
- Unplug the appliance immediately if you notice smoke or fire!
- Do not use this appliance with external timers or separate remote controls.
- Children must be supervised to ensure that they do not play with the appliance.
- This appliance can be used by children aged from 8 years and above and persons with reduced physical, sensory or mental capabilities or lack of ex-

perience and knowledge if they have been given supervision or instruction concerning use of the appliance and understand the hazards involved. Cleaning and maintenance operations to be performed by the user must not be carried out by children.

- Keep the appliance and its power cord away from children under 8 years of age.
- Do not use the appliance outdoors.
- The appliance must only be operated in the closed position.
- This product is intended for household use only.
- Do not immerse this product in water.
- Always switch off the appliance when not in use! Never leave it unattended.



Caution! Hot surface!

Thank you for purchasing an Arendo product. To ensure that you enjoy your purchased appliance for a long time, please read the following quick start guide carefully.

1. scope of delivery

- Sandwich maker
- 4 attachments (grill, waffle, sandwich, sandwich2)
- Quick guide

2. technical data

Power supply	220-240V AC 50/60 Hz
Power consumption	900 W
Ambient temperature	0-40°C

3. initial commissioning

Note: While the heating elements are warming up, a burnt smell and smoke may appear when the appliance is used for the first time. This does not represent a danger or a defect. Wait until the appliance has heated up and the smell has disappeared when you use the product for the first time. It is advisable to use the appliance without contents/cooked food.

Remove the appliance from its packaging and remove all packaging material. Wipe the heating plates of the sandwich maker with a slightly damp cloth.



Attention! Before cleaning or changing the heating plates, make absolutely sure that the appliance is not connected to the mains and has cooled down completely!

4. product details

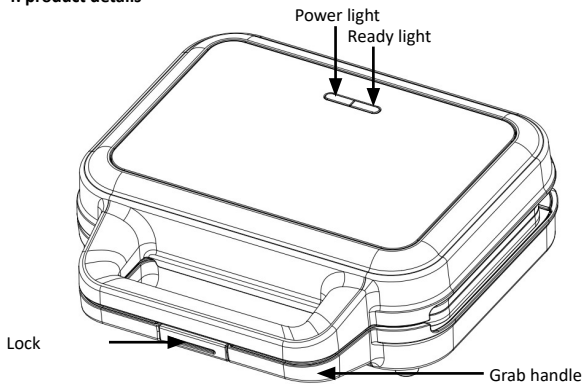

Essays

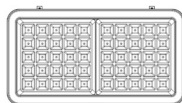

Waffle attachment

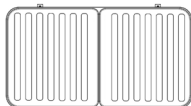

Grill attachment

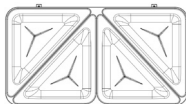

Sandwich attachment

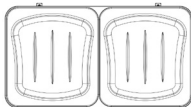

Sandwich attachment

5. change / select attachment

Unplug the unit from the mains and wait until the unit has cooled down completely before assembling or disassembling anything.



Caution! Do not let the plates come into contact with metal cutlery or other metal objects to avoid damaging the non-stick coating.

Open the lid of the appliance and pull the release buttons for the upper and lower plates outwards respectively (see arrow on release button). The plates will release from the lock and can then be easily removed.

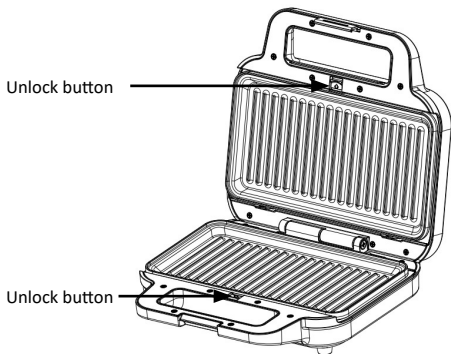

6. commissioning and use

This product is for domestic use only.

Caution: Never use the appliance with only one plate. Always make sure that 2 identical plates are inserted.

1. You can smear the plates with a little vegetable oil to ensure that you can easily remove the leftovers after baking.
2. Close the lid and then lock the handle.
3. Insert the appliance's mains plug into the socket. The red „POWER“ light comes on.
4. The appliance will then start to heat.
5. When the heating elements have reached their operating temperature, the green „Ready“ light goes out and the appliance is ready for use.
6. Open the lid with the handle by releasing the latch first.
7. Place the food on the lower plate.
8. Close the lid and then lock the handle.
9. If you are using the grill plates for sandwiches, make sure that you use the handle to push them down.
10. While the appliance is on, the green light goes on and off as the thermostat turns on and off.
11. The baking time depends on your personal taste. Experiment with the baking time for best results.
12. Stay close to the appliance and check regularly that the food is ready.
13. Unlock and lift the handle to open the lid when the food is ready.

14. Remove the food from the plate. Always use an oven mitt to remove the food from the appliance.
15. Close the lid to store the heat for further use.
16. To switch off the appliance, remove the plug from the socket.
17. Let the appliance cool down completely.

7. cleaning and care

Important: Unplug the appliance and let it cool down before cleaning. Never immerse the appliance in water or any other liquid.

Wipe the lid and base with a damp cloth and a non-abrasive soap or dishwashing liquid. Wipe them with a clean, soft, damp cloth and dry them with a towel.

Storage: Store the cleaned unit in a clean, dry place.

Caution! Never store the product when it is still hot or plugged in.

Caution! Never wrap the cable tightly around the unit, but use the cable wrap designed for this purpose. Do not subject the cable to much tension, otherwise it may kink and be damaged in the long run.

Please do not use any aggressive or chemical cleaning agents!

8. recipe examples

The following recipes are only examples.

Waffle batter basic recipe

125 g	soft butter
100 g	sugar
1 sachet	vanilla sugar
3	eggs
250 g	flour
1	pinch of salt
1	teaspoon baking powder
200 ml	milk

1. *Mix the butter with the sugar and vanilla sugar.*
2. *Stir in the eggs a little at a time.*
3. *Mix the flour, baking powder and salt together and add to the batter.*
4. *Then add the milk.*
5. *Bake the waffle directly in the waffle iron.*

Belgian waffles

1 kg	flour
1	pinch of salt
3 packets	vanilla sugar
7	eggs
600 g	melted butter
2 cubes	fresh yeast
650 g	granulated sugar
1 cup	lukewarm milk
1 cup	water

1. Put the flour with the vanilla sugar in a key and mix the ingredients thoroughly.
2. Crumble the yeast and dissolve it in lukewarm milk.
3. Add the eggs, milk (including yeast) and melted butter to the flour and mix properly (about 1 minute).
4. Let the dough rise for about half an hour, covered, in a warm place.
5. Then mix the 650 g hail sugar into the dough.
6. Then bake the waffle directly in the waffle iron.



9. Safety instructions and disclaimer

Please do not try to open the appliance to carry out repairs or modifications. Avoid contact with the mains voltage. Do not short-circuit the product. The appliance is not waterproof, therefore please use it only in dry surroundings. Protect it from high humidity, water and snow. Do not expose the appliance to high temperatures. Do not expose the appliance to sudden changes in temperature or strong vibrations, as this could damage the electronic components.

Check the appliance for damage before using it. The appliance should not be used if it has been subject to impact or has been damaged in any other manner. Please comply with the local regulations and restrictions. Do not use the appliance for purposes other than those described in the user manual. This product is not a toy.

Keep it out of the reach of children or mentally disabled persons. Any repairs or modifications to the appliance not carried out by the original supplier will void any warranty and guarantee claims. The appliance should only be used by those who have read and understood this user manual. The specifications of the appliance may be changed without any special prior notification.

10. Disposal instructions

In line with the European WEEE directive, electrical and electronic appliances should not be disposed of along with domestic waste. Their components have to be separately sent for recycling or disposal, because improper disposal of toxic and dangerous components may permanently damage the environment.

According to the electrical and electronic equipment act (ElektroG), you are obliged (as a consumer) to return (free of charge) electrical and electronic appliances to the manufacturer, the point of sale or public collection points at the end of their service life.

The relevant local laws regulate the details in this regard. The symbol displayed on the product, in the user manual or/and on the packaging refers to these regulations. With this manner of sorting, recycling and disposal of used appliances, you make an important contribution towards protecting our environment.



WEEE directive 2012/19/EU
WEEE Register no.: DE 67896761

The company WD Plus GmbH hereby certifies that the appliance 306529 complies with the fundamental requirements and the other relevant stipulations of the directive. A complete conformity statement can be obtained from: WD Plus GmbH, Wohlenbergstraße 16, 30179 Hannover



Consignes de sécurité importantes pour cet appareil

- Lire soigneusement le suivant mode d'emploi et s'assurer de l'avoir compris.
- Faites fonctionner l'appareil avec la tension conforme à celle indiquée sur son marquage.
- Ne touchez en aucun cas la surface ou l'intérieur de l'appareil durant le fonctionnement. Il existe un risque de brûlures !
- Pour éviter un choc électrique, ne pas plonger le câble, la fiche ou toute autre partie de l'appareil dans de l'eau ou d'autres liquides.
- Une supervision s'impose lorsque l'appareil est utilisé par des enfants ou à proximité d'enfants.
- Débrancher la fiche de la prise de secteur une fois que l'appareil n'est

plus utilisé ou qu'un nettoyage va être effectué.

- Ne pas utiliser l'appareil avec un câble ou une prise endommagés ou s'il est en état défectueux. Lorsque le câble d'alimentation est endommagé, il doit être remplacé par le fabricant, un service client ou une personne présentant une qualification suffisante.
- Maintenir le câble d'alimentation éloigné de surfaces chaudes. Ne pas laisser le câble d'alimentation pendre sur le bord d'une table.
- L'appareil ne doit pas être placé ou utilisé sur ou à proximité de surfaces chaudes (p. ex. plaques de cuisson)

- ou de flammes de gaz directes.
- N'utiliser le produit que pour son usage prévu.
 - Utilisez l'appareil exclusivement pour la cuisson de gaufres ou pour griller des sandwichs ou des aliments à griller.
 - Par conséquent, ne jamais placer l'appareil à proximité ou en dessous de matières combustibles. L'appareil doit être surveillé constamment pendant qu'il fonctionne.
 - L'utilisation de pièces accessoires qui ne sont pas recommandées par le fabricant de l'appareil peut entraîner des blessures.
 - Placez toujours l'appareil sur une surface plane et thermorésistante.
 - Si de la fumée ou des flammes apparaissent débrancher immédiatement la fiche secteur de la prise !

- Ne pas utiliser cet appareil avec l'aide de temporisateurs externes ou de télécommandes séparées.
- Les enfants doivent être surveillés pour s'assurer qu'ils ne jouent pas l'appareil.
- Cet appareil peut être utilisé par des enfants de plus de 8 ans et des personnes avec des capacités physiques, sensorielles et mentales réduites, ou un manque d'expérience et de savoir, s'ils sont sous surveillance ou ont été instruits sur l'emploi sûr de l'appareil, et s'ils ont compris les dangers en résultant. Le nettoyage et les travaux de maintenance devant être effectués par l'utilisateur ne doivent pas être effectués par des enfants.
- Maintenir l'appareil et son câble d'alimentation hors de la portée des enfants de moins de 8 ans.

- N'utilisez pas l'appareil à l'extérieur.
- L'appareil ne doit être utilisé qu'en position fermée.
- Ce produit est destiné uniquement à un usage privé.
- Ne plongez pas ce produit dans de l'eau.
- Mettez toujours l'appareil hors tension en cas de non utilisation ! Ne le laissez jamais sans surveillance.



Attention ! Surface chaude !

Nous vous remercions d'avoir choisi un produit d'Arendo. Pour que vous puissiez apprécier pendant longtemps l'appareil que vous avez acheté, veuillez lire attentivement le mode d'emploi suivant.

1. Contenu de la livraison

- Appareil à sandwich
- 4 accessoires (gril, gaufre, sandwich, sandwich2)
- Mode d'emploi

2. Caractéristiques techniques

Alimentation en tension	220-240V AC 50/60 Hz
Puissance absorbée	900 W
Température ambiante	0-40°C

3. mise en service initiale

Note : Pendant que les éléments chauffants se réchauffent, une odeur de brûlé et de la fumée peuvent apparaître lors de la première utilisation de l'appareil. Il ne s'agit pas d'un danger ou d'un défaut. Attendez que l'appareil ait chauffé et que l'odeur ait disparu avant de l'utiliser pour la première fois. Il est conseillé d'utiliser l'appareil sans contenu ni aliments cuits.

Sortez l'appareil de son emballage et retirez tous les matériaux d'emballage. Essuyez les plaques chauffantes de l'appareil à sandwich avec un chiffon légèrement humide.



Attention ! Avant de nettoyer ou de remplacer les plaques chauffantes, assurez-vous que l'appareil n'est pas branché sur le secteur et qu'il a complètement refroidi !

4. détails du produit

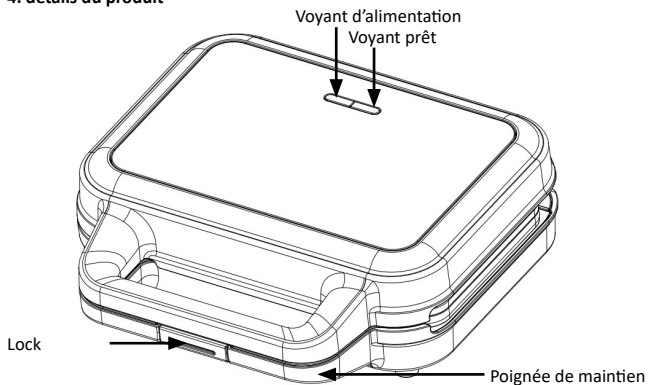

Essais

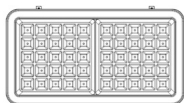

Attachement pour gaufres

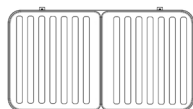

Attachement du grill

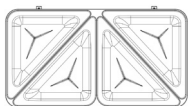

Attachement du sandwich

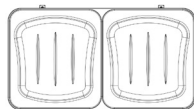

Attachement du sandwich

5. modifier / sélectionner la pièce jointe

Débranchez l'appareil du secteur et attendez qu'il ait complètement refroidi avant de monter ou de démonter quoi que ce soit.



Attention ! Ne laissez pas les plaques entrer en contact avec des couverts en métal ou d'autres objets métalliques afin d'éviter d'endommager le revêtement antiadhésif.

Ouvrez le couvercle de l'appareil et tirez les boutons de déverrouillage des plaques supérieure et inférieure vers l'extérieur (voir la flèche sur le bouton de déverrouillage). Les plaques se dégagent de la serrure et peuvent alors être facilement retirées.

Bouton de déverrouillage

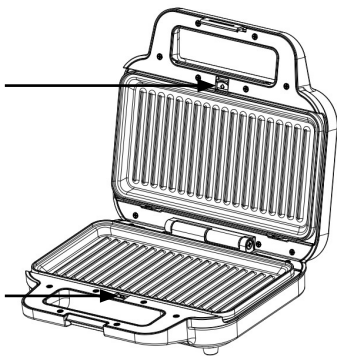

Bouton de déverrouillage

6. mise en service et utilisation

Ce produit est réservé à un usage domestique.

Attention : Ne jamais utiliser l'appareil avec une seule plaque. Veuillez toujours à ce que 2 plaques identiques soient insérées.

1. Vous pouvez enduire les plaques d'un peu d'huile végétale afin de pouvoir retirer facilement les restes après la cuisson.
2. Fermez le couvercle et verrouillez la poignée.
3. Branchez la fiche de l'appareil dans la prise de courant. Le voyant rouge „POWER“ s'allume.
4. L'appareil commence alors à chauffer.
5. Lorsque les éléments chauffants ont atteint leur température de fonctionnement, le voyant vert „Ready“ s'éteint et l'appareil est prêt à fonctionner.
6. Ouvrez le couvercle à l'aide de la poignée en libérant d'abord le loquet.
7. Placez les aliments sur la plaque inférieure.
8. Fermez le couvercle et verrouillez la poignée.
9. Si vous utilisez les plaques du gril pour des sandwiches, veillez à les pousser vers le bas à l'aide de la poignée.
10. Lorsque l'appareil est en marche, le voyant vert s'allume et s'éteint au fur et à mesure que le thermostat s'allume et s'éteint.
11. Le temps de cuisson dépend de vos goûts personnels. Faites des essais avec le temps de cuisson pour obtenir les meilleurs résultats.
12. Restez à proximité de l'appareil et vérifiez régulièrement que les aliments sont prêts.
13. Déverrouillez et soulevez la poignée pour ouvrir le couvercle lorsque les aliments sont prêts.
14. Retirez les aliments de la plaque. Utilisez toujours un gant de cuisine pour retirer les aliments de l'appareil.
15. Fermez le couvercle pour conserver la chaleur en vue d'une utilisation ultérieure.
16. Pour éteindre l'appareil, débranchez la fiche de la prise de courant.
17. Laissez l'appareil refroidir complètement.

7. nettoyage et entretien

Important : débranchez l'appareil et laissez-le refroidir avant de le nettoyer. Ne jamais immerger l'appareil dans l'eau ou tout autre liquide.

Essayez le couvercle et la base avec un chiffon humide et un savon non abrasif ou du liquide vaisselle. Essayez-les avec un chiffon propre, doux et humide et séchez-les avec une serviette.

Stockage : Conservez l'appareil nettoyé dans un endroit propre et sec.

Attention ! Ne rangez jamais le produit lorsqu'il est encore chaud ou branché.

Caution! Ne jamais serrer le câble autour de l'appareil, mais utiliser l'enrouleur de câble prévu à cet effet. Ne soumettez pas le câble à une forte tension, sinon il risque de se plier et d'être endommagé à long terme.

N'utilisez pas de produits de nettoyage agressifs ou chimiques !

8. Exemples de recettes

Les recettes suivantes sont uniquement des recettes exemplaires.

Recette de base pour pâte à gaufres

125 g	beurre mou
100 g	sucre
1 paquet	Sucre vanillé
3	œufs
250 g	farine
1 pincée	sel
1 c. à café	levure
200 ml	lait

1. Mélangez le beurre avec le sucre et le sucre vanillé.
2. Ajoutez les œufs un par un.
3. Mélangez la farine, la levure chimique et le sel et ajoutez-les à la pâte.
4. Ajoutez le lait pour terminer.
5. Cuisez les gaufres directement dans le gaufrier.

Gaufres belges

1 kg	farine
1 pincée	sel
3 paquets	sucré vanillé
7	œufs
600 g	beurre fondu
2 cubes	levure fraîche
650 g	sucré cristallisé
1 tasse	lait tiède
1 tasse	eau

1. Mettez la farine et le sucre vanillé dans un récipient et mélangez bien ces ingrédients.
2. Émiettez la levure et dissolvez-la dans le lait tiède.
3. Ajoutez les œufs, le lait (levure incluse) et le beurre fondu à la farine et mélangez-les bien (env. 1 minute).
4. Laissez la pâte couverte reposer pendant env. une demi-heure à un emplacement chaud.
5. Ajoutez ensuite les 650 g de sucre cristallisé à la pâte.
6. Cuisez ensuite les gaufres directement dans le gaufrier.

**9. Consignes de sécurité et clause de non responsabilité**

N'essayez jamais d'ouvrir l'appareil afin d'effectuer des réparations ou des transformations. Évitez le contact avec les tensions du secteur. Ne court-circuitiez pas le produit. L'appareil n'est pas étanche à l'eau, veuillez l'utiliser uniquement au sec. Protégez-le d'une humidité élevée, de l'eau et de la neige. Maintenez l'appareil éloigné de températures élevées.

N'exposez pas l'appareil à des changements de température brusques ou de fortes vibrations, qui pourraient endommager les pièces électroniques. Vérifiez l'appareil avant l'utilisation, pour détecter des dommages. L'appareil ne doit pas être utilisé s'il a reçu un coup ou a été autrement endommagé. Veuillez respecter les dispositions et restrictions nationales. N'utilisez pas le produit à d'autres fins que celles décrites dans le mode d'emploi.

Ce produit n'est pas un jouet. Maintenez-le hors de la portée des enfants ou des

personnes handicapées sur le plan mental. Toute réparation ou modification qui n'est pas effectuée par le fournisseur initial entraîne l'annulation de la garantie. L'appareil ne doit être utilisé que par des personnes ayant lu et compris ce manuel. Les spécifications de l'appareil peuvent être modifiées sans indication préalable.

10. Indications de recyclage

Sur cette page, vous trouverez des informations sur la mise au rebut des DEEE par "WD-Plus GmbH". Depuis novembre 2006, lorsque vous achetez un nouvel appareil électrique ou électronique, en payant une „éco-participation“, vous participez au financement de la collecte et du recyclage d'un ancien équipement équivalent.

L'éco-participation DEEE correspond à la contribution financière du consommateur à la collecte, à la réutilisation, au recyclage d'un produit usagé équivalent. Son montant varie selon le produit et le type de traitement qu'il nécessite. Le symbole de la poubelle barrée, apposé sur nos produits ou son emballage, indique que ce produit ne doit pas être traité avec les déchets ménagers. Il doit être remis à un point de collecte approprié pour le recyclage des équipements électriques et électroniques :

- dans les points de distribution en cas d'achat d'un équipement équivalent,
- dans les points de collecte mis à votre disposition localement (déchetterie, collecte sélective, etc.).

"WD-Plus GmbH", via son mandataire Recy'stem Pro, est adhérent de l'Eco Ecosystem qui garantit la collecte, le recyclage et la dépollution de nos appareils électriques usagés, dans le respect des plus hautes exigences environnementales et sociales.

Ecosystem Eco Organisme agréé par les Pouvoirs publics pour la filière DEEE*. "WD-Plus GmbH" est enregistrée dans le Registre National des Producteurs SYDEREP, tenu par l'ADEME, sous le numéro : "FR031263". Pour plus d'informations sur le recyclage de nos produits et pour découvrir le point de collecte le plus proche de chez vous veuillez visiter la page :





Directive DEEE: 2012/19/EU
N° d'enregistrement DE: 67896761

La société WD Plus GmbH déclare par la présente que l'appareil 306529 est conforme aux exigences fondamentales et aux autres dispositions pertinentes. Pour obtenir une déclaration de conformité complète, adressez-vous à : WD Plus GmbH, Wohlenbergstraße 16, 30179 Hanovre

ATTENZIONE!



Importanti istruzioni sulla sicurezza di questo apparecchio

- Leggere attentamente le seguenti istruzioni per l'uso assicurandosi di averle comprese.
- Accendere l'apparecchio attendendosi alla tensione riportata sulla targhetta presente sull'apparecchio.
- Non toccare in nessun caso la superficie o la parte interna dell'apparecchio durante il funzionamento.
Rischio di ustione!
- Per evitare potenziali scariche elettriche, evitare di immergere il cavo, la spina o qualsiasi altra parte dell'apparecchio in acqua o in altri liquidi.
- È necessaria una supervisione quando il dispositivo viene utilizzato da bambini o si trova nelle vicinanze di bambini.
- Estrarre la presa dalla spina, non ap-

pena l'apparecchio non è più in uso o nel caso in cui si stia programmando una potenziale pulizia.

- Non usare questo apparecchio con un cavo o la spina danneggiati o in condizioni precarie. Se il cavo di alimentazione è danneggiato deve essere sostituito dal produttore, da un servizio di assistenza o da una persona con qualifica sufficiente.
- Tenere il cavo di alimentazione lontano da superfici bollenti. Non lasciare il cavo di rete pendere sul bordo di un tavolo.
- Non collocare mai l'apparecchio sopra o vicino eventuali superfici calde (come ad esempio i fornelli) dove ci

- possano essere fiamme libere.
- Utilizzare il prodotto attenendosi esclusivamente ai fini cui esso è destinato.
 - Utilizzare l'apparecchio solo per preparare waffle, tostare dei panini o per grigliare.
 - Pertanto, evitare di collocare l'apparecchio vicino o sotto materiali potenzialmente infiammabili. Se in funzione, l'apparecchio dev'essere sempre sorvegliato.
 - L'eventuale utilizzo di accessori non autorizzati dal produttore può causare lesioni.
 - Posizionare l'apparecchio sempre su una superficie piana e termo resistente.
 - In caso di fumo o fiamme, estrarre immediatamente la spina dalla presa.
 - Non utilizzare il presente apparec-

chio con il supporto di timer esterni o di altri comandi a distanza.

- I bambini devono essere sorvegliati in modo da garantire che non giochino con l'apparecchio.
- Questo apparecchio può essere utilizzato da bambini a partire dagli 8 anni di età e da persone con limitate capacità fisiche, sensoriali o cognitive o prive di esperienza e conoscenza, premesso che ricevano precise istruzioni sull'utilizzo dell'apparecchio e comprendano i rischi che ne derivano. La pulizia e le operazioni di manutenzione a cura dell'utente non devono essere effettuate da bambini.
- Tenere l'apparecchio e il suo cavo fuori dalla portata dei bambini al di sotto degli 8 anni.
- Non utilizzare l'apparecchio all'aperto.

- L'apparecchio può essere azionato solo da chiuso.
- Questo prodotto è destinato esclusivamente all'uso domestico.
- Non immergere questo prodotto in acqua.
- Spegnere sempre l'apparecchio in caso di inutilizzo! Non lasciarlo mai incustodito.



Attenzione! Superficie calda!

Grazie per aver scelto un prodotto di Arendo. Per utilizzare con soddisfazione l'apparecchio acquistato a lungo, si prega di leggere attentamente le seguenti brevi istruzioni per l'uso.

1. Contenuto della confezione

- Tostapane
- 4 accessori (grill, waffle, sandwich, sandwich2)
- Istruzioni per l'uso

2. Specifiche tecniche

Alimentazione di tensione	220-240V AC 50/60 Hz
Consumo di energia	900 W
Temperatura ambiente	0-40°C

3. messa in servizio iniziale

Nota: con il riscaldamento degli elementi riscaldanti, al primo utilizzo dell'apparecchio possono comparire odore di bruciato e fumo. Non si tratta di un pericolo o di un guasto. Attendere che l'apparecchio si sia riscaldato e che l'odore sia scomparso prima di utilizzarlo per la prima volta. Si consiglia di utilizzare l'apparecchio senza alcun contenuto o cibo cotto.

Estrarre l'apparecchio dalla confezione e rimuovere tutti i materiali di imballaggio. Pulire le piastre di riscaldamento della piastra per sandwich con un panno leggermente umido.



Attenzione! Prima di pulire o sostituire le piastre, assicurarsi che l'apparecchio non sia collegato alla rete elettrica e che si sia raffreddato completamente!

4. dettagli del prodotto

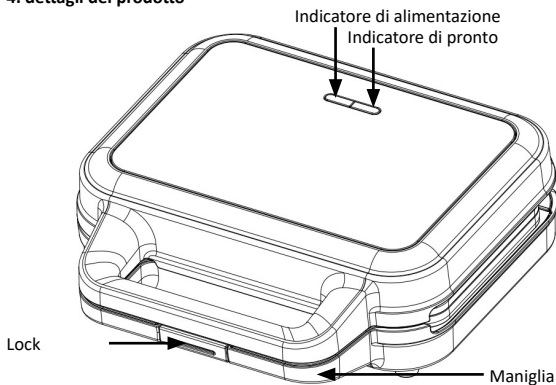

Accessori

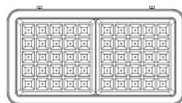

Attacco per waffle

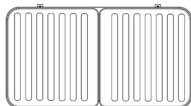

Attacco per la griglia

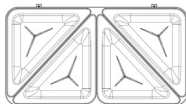

Attacco del sandwich

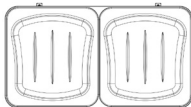

Attacco del sandwich

5. modificare / selezionare l'allegato

Scollegare l'apparecchio dalla rete elettrica e attendere che si sia raffreddato completamente prima di montare o smontare qualsiasi cosa.



Attenzione! Non lasciare che le piastre entrino in contatto con posate o altri oggetti metallici per evitare di danneggiare il rivestimento antiaderente.

Aprire il coperchio dell'apparecchio e tirare verso l'esterno i pulsanti di rilascio delle piastre superiore e inferiore (vedere la freccia sul pulsante di rilascio). Le piastre si sganceranno dalla serratura e potranno essere facilmente rimosse.

Pulsante di
rilascio

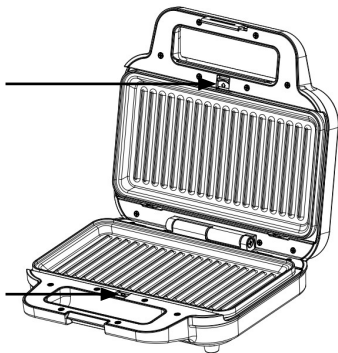

Pulsante di
rilascio

6. messa in servizio e utilizzo

Questo prodotto è destinato esclusivamente all'uso domestico.

Attenzione: non utilizzare mai l'apparecchio con una sola piastra. Assicurarsi sempre che siano inserite 2 piastre identiche.

1. È possibile rivestire le piastre con un po' di olio vegetale in modo da poter rimuovere facilmente gli avanzi dopo la cottura.
2. Chiudere il coperchio e bloccare la maniglia.
3. Collegare l'apparecchio alla presa di corrente. La spia rossa „POWER“ si accende.
4. L'apparecchio inizia a riscaldarsi.
5. Quando gli elementi riscaldanti hanno raggiunto la temperatura di esercizio, la spia verde „Ready“ si spegne e l'apparecchio è pronto per l'uso.
6. Aprire il coperchio con la maniglia, rilasciando prima il fermo.
7. Collocare il cibo sul piatto inferiore.
8. Chiudere il coperchio e bloccare la maniglia.
9. Se si utilizzano le piastre grill per i panini, assicurarsi di spingerle verso il basso con la maniglia.
10. Quando l'apparecchio è acceso, la luce verde si accende e si spegne quando il termostato si accende e si spegne.
11. Il tempo di cottura dipende dai gusti personali. Sperimentate il tempo di cottura per ottenere i risultati migliori.
12. Rimanere vicino all'apparecchio e controllare regolarmente che il cibo sia pronto.
13. Sbloccare e sollevare la maniglia per aprire il coperchio quando il cibo è pronto.
14. Rimuovere il cibo dal piano di cottura. Utilizzare sempre un guanto da cucina per rimuovere gli alimenti dall'apparecchio.
15. Chiudere il coperchio per conservare il calore per un uso successivo.
16. Per spegnere l'apparecchio, staccare la spina dalla presa.
17. Lasciare raffreddare completamente l'apparecchio.

7. pulizia e manutenzione

Importante: scollegare l'apparecchio e lasciarlo raffreddare prima di pulirlo. Non immergere mai l'apparecchio in acqua o in altri liquidi.

Pulire il coperchio e la base con un panno umido e sapone non abrasivo o detergente per piatti. Pulire con un panno pulito, morbido e umido e asciugare con un asciugamano.

Stoccaggio: Conservare l'apparecchio pulito in un luogo pulito e asciutto.

Attenzione! Non conservare mai il prodotto quando è ancora caldo o collegato.

Attenzione! Non stringere mai il cavo attorno all'apparecchio, ma utilizzare l'apposito avvolgicavo. Non sottoporre il cavo a tensioni elevate, altrimenti potrebbe piegarsi e danneggiarsi a lungo termine.

Non utilizzare prodotti di pulizia aggressivi o chimici!

8. Esempi di ricette

Le seguenti ricette sono solo degli esempi.

Ricetta di base per l'impasto per waffle

125 g	di burro morbido	
100 g	di zucchero	
1 confezione di		zucchero vanigliato
3	uova	
250 g	di farina	
1 pizzico di	sale	
1 cucchiaino di		lievito in polvere
200 ml	di latte	

1. Mescolare il burro, lo zucchero e lo zucchero vanigliato.
2. Aggiungere mano a mano le uova e mescolare.
3. Aggiungere la farina, il lievito in polvere e il sale e mescolare il tutto in modo da formare un impasto.
4. Infine, versare il latte.
5. Cuocere i waffle direttamente sulla piastra.

Waffle belga

- 1 kg di farina
- 1 pizzico di sale
- 3 pacchetti di zucchero vanigliato
- 7 uova
- 600 g di burro sciolto
- 2 dadi di lievito fresco
- 650 g di zucchero granellato
- 1 tazza di latte tiepido
- 1 tazza di acqua

1. Versare la farina e lo zucchero vanigliato in una ciotola e mescolare bene gli ingredienti.
2. Sgretolare il lievito e scioglierlo nel latte tiepido.
3. Aggiungere le uova, il latte (compreso il lievito) e il burro fuso alla farina e mescolare accuratamente (circa 1 minuto).
4. Lasciare l'impasto coperto per circa mezz'ora in un luogo caldo.
5. Mescolare i 650 g di zucchero granellato all'impasto.

Cuocere infine waffle direttamente nella piastra.



9. Avvertenze di sicurezza ed esclusione della responsabilità

Non tentare mai di aprire il prodotto per effettuare riparazioni o trasformazioni. Evitare il contatto con le tensioni di rete. Non cortocircuitare il prodotto. L'apparecchio non è impermeabile, utilizzarlo solo in luoghi asciutti. Proteggerlo da elevata umidità dell'aria, acqua e neve. In ogni caso, tenere l'apparecchio lontano da elevate temperature. Non esporre l'apparecchio a improvvisi sbalzi termici o forti vibrazioni in quanto potrebbero danneggiarsi le parti elettroniche. Prima di utilizzare l'apparecchio verificare la presenza di eventuali danneggiamenti. Non utilizzare l'apparecchio se ha subito un urto o è stato danneggiato in un altro modo. Rispettare le normative e limitazioni nazionali. Utilizzare l'apparecchio unicamente per gli scopi descritti nelle istruzioni. Questo prodotto non è un giocattolo. Conservarlo fuori dalla portata di bambini o persone con capacità mentali limitate. Ogni riparazione o modifica al prodotto non effettuata dal fornitore originale comporta l'estinzione dei diritti di garanzia. Il dispositivo può essere utilizzato solo da persone

che hanno letto e compreso le presenti istruzioni. Le specifiche dell'apparecchio possono cambiare senza preavviso.

10. Indicazioni per lo smaltimento

Secondo la direttiva europea RAEE, le apparecchiature elettriche ed elettroniche non possono essere smaltite con i rifiuti domestici. I loro componenti devono essere consegnati separatamente al centro di riciclaggio o smaltimento, in quanto gli eventuali componenti tossici e pericolosi possono inquinare permanentemente l'ambiente in caso di smaltimento improprio. Secondo la legge sulle apparecchiature elettriche ed elettroniche (ElektroG) il consumatore è tenuto a restituire gratuitamente tali apparecchi al termine della loro vita al produttore, al punto vendita o a punti di raccolta pubblici allestiti appositamente. Dettagli in merito sono regolati dalla rispettiva legge nazionale. Il simbolo riportato sul prodotto, le istruzioni per l'uso e/o la confezione indicano tali disposizioni. Con questo tipo di differenziazione dei materiali, con il riciclaggio e lo smaltimento di apparecchi vecchi, l'utente dà un importante contributo alla tutela dell'ambiente.



Direttiva RAEE 2012/19/UE
Numero reg. RAEE: DE 67896761

Con la presente la ditta WD Plus GmbH dichiara che il dispositivo 306529 è conforme ai requisiti essenziali e alle rimanenti disposizioni in materia come stabilito dalla direttiva. Una dichiarazione di conformità completa è disponibile presso: WD Plus GmbH, Wohlenbergstraße 16, 30179 Hannover

¡ATENCIÓN!



Observaciones importantes de seguridad para este aparato

- Lea las siguientes instrucciones de uso atentamente y asegúrese de haberlas comprendido.
- Utilice el aparato con la tensión indicada en la identificación del dispositivo.
- No toque en ningún caso la superficie ni el interior del aparato mientras esté funcionando. ¡Peligro de quemaduras!
- Para evitar descargas eléctricas, no sumerja ni el cable ni el enchufe o cualquier otra parte del aparato en agua u otros líquidos.
- Es imprescindible supervisar a los niños cuando utilicen el aparato o este se utilice en presencia de niños.

- Desenchufe el aparato cuando no vaya a utilizarlo o antes de proceder a limpiarlo.
- No lo utilice si el cable o el enchufe están dañados, o si el aparato presenta daños. Para evitar riesgos, los cables de red dañados solo deben ser sustituidos por el fabricante, un servicio de atención al cliente o una persona con una cualificación suficiente.
- Mantenga el cable de red alejado de las superficies calientes. No deje que el cable de red cuelgue sobre el borde de una mesa.
- No coloque ni utilice el aparato en o cerca de superficies calientes (como placas de cocina) o llamas de gas abiertas.

- Utilice el aparato solo para el uso previsto.
- Utilice el aparato solo para hornear gofres, tostar sándwiches o asar alimentos a la parrilla.
- Por ese motivo, no coloque el aparato nunca cerca o debajo de materiales inflamables. Supervise constantemente el aparato mientras esté en funcionamiento.
- El uso de accesorios no recomendados por el fabricante puede dar lugar a lesiones.
- Coloque el aparato siempre sobre una superficie plana y resistente al calor.
- ¡Desenchúfela de inmediato si observa humo o fuego!
- No utilice el aparato con temporizadores externos o mandos a distancia.
- Se debe vigilar a los niños para garan-

- tizar que no jueguen con el aparato.
- Este aparato puede ser utilizado por niños a partir de 8 años y personas con capacidades físicas, sensoriales o mentales reducidas o sin experiencia y conocimientos cuando se encuentren bajo supervisión o hayan sido instruidos en relación con el uso seguro del aparato y los peligros que pueden derivarse del mismo. La limpieza y el mantenimiento por parte del usuario no pueden ser llevados a cabo por niños.
 - Mantenga el aparato y el cable de red alejados de los niños menores de 8 años.
 - No utilice nunca el aparato al aire libre.
 - Utilice el aparato únicamente cuando esté cerrado.

- Este producto está concebido exclusivamente para un uso doméstico.
- No sumerja este producto en agua.
- ¡Apague siempre el aparato si no va a usarlo! No lo deje nunca sin supervisión.



¡Atención! ¡Superficie caliente!

Muchas gracias por escoger un producto de Arendo. Para que pueda disfrutar de su adquisición, le rogamos que lea atentamente las siguientes instrucciones de uso.

1. Contenido

- Sandwichera
- 4 accesorios (grill, gofre, sandwich, sandwich2)
- Instrucciones de uso

2. Especificaciones técnicas

Tensión de alimentación	220-240V AC 50/60 Hz
Consumo de energía	900 W
Temperatura ambiente	0-40°C

3. puesta en servicio inicial

Nota: Al calentarse los elementos calefactores, puede aparecer olor a quemado y humo cuando se utiliza el aparato por primera vez. No se trata de un peligro ni de una avería. Espere hasta que el aparato se haya calentado y el olor haya desaparecido antes de utilizarlo por primera vez. Recomendamos utilizar el aparato sin alimentos ni contenidos cocinados.

Saque el aparato del embalaje y retire todos los materiales de embalaje. Limpie las placas calefactoras de la placa sandwich con un paño ligeramente humedecido.



Atención Antes de limpiar o cambiar las placas, asegúrese de que el aparato no está conectado a la red eléctrica y de que se ha enfriado completamente.

4. Detalles del producto

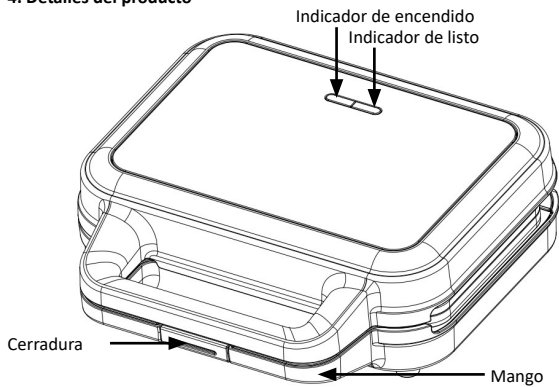

Accesorios

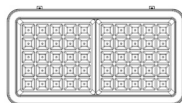

Accesorio para gofres

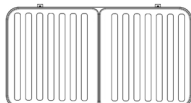

Accesorio para parrilla

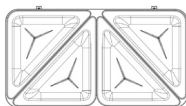

Accesorio para bocadillos



Accesorio para bocadillos

5. editar / seleccionar archivo adjunto

Desconecte el aparato de la red eléctrica y espere a que se haya enfriado completamente antes de montar o desmontar nada.



Precaución. No permita que las placas entren en contacto con cubiertos u otros objetos metálicos para evitar dañar el revestimiento antiadherente.

Abra la tapa del aparato y tire de los botones de liberación de las placas superior e inferior (vea la flecha en el botón de liberación). Las placas se soltarán del cierre y podrán retirarse fácilmente.

Botón de
desbloqueo

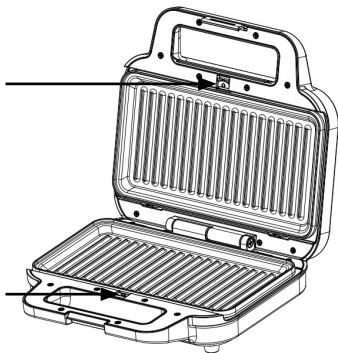

Botón de
desbloqueo

6. puesta en servicio y utilización

Este producto está destinado exclusivamente al uso doméstico.

Precaución: No utilice nunca el aparato con una sola placa. Asegúrese siempre de insertar 2 placas idénticas.

1. Puedes untar los platos con un poco de aceite vegetal para poder retirar fácilmente las sobras después de la cocción.
2. Cierre la tapa y bloquee el asa.
3. Conecte el aparato a la toma de corriente. El piloto rojo „POWER“ se enciende.
4. El aparato empieza a calentarse.
5. Cuando las resistencias alcanzan la temperatura de funcionamiento, el piloto verde „Listo“ se apaga y el aparato está listo para su uso.
6. Abra la tapa con el asa, soltando primero el pestillo.
7. Coloque los alimentos en el plato inferior.
8. Cierre la tapa y bloquee el asa.
9. Cuando utilice las placas de grill para sándwiches, asegúrese de empujarlas hacia abajo con el asa.
10. Al encender el aparato, la luz verde se enciende y se apaga al conectar y desconectar el termostato.
11. El tiempo de cocción depende del gusto personal. Experimente con el tiempo de cocción para obtener los mejores resultados.
12. Permanezca cerca del aparato y compruebe regularmente que la comida está lista.
13. Desbloquee y levante el asa para abrir la tapa cuando la comida esté lista.
14. Retire los alimentos de la superficie de cocción. Utilice siempre un guante de cocina para retirar los alimentos del aparato.
15. Cierre la tapa para conservar el calor para su uso posterior.
16. Para apagar el aparato, desenchúfelo de la toma de corriente.
17. Deje que el aparato se enfríe completamente.

7. limpieza y mantenimiento

Importante: Desenchufe el aparato y deje que se enfríe antes de limpiarlo. No sumerja nunca el aparato en agua u otros líquidos.

Limpie la tapa y la base con un paño húmedo y jabón no abrasivo o líquido lavavajillas. Limpie con un paño limpio, suave y húmedo y seque con una toalla.

Almacenamiento: Guarde el equipo limpio en un lugar limpio y seco.

Precaución No guarde nunca el producto mientras esté caliente o enchufado.

¡Atención! No tense nunca el cable alrededor del aparato, sino utilice el carrete de cable suministrado. No someta el cable a altas tensiones, de lo contrario podría doblarse y dañarse a largo plazo.

No utilice productos de limpieza agresivos o químicos.

8. Ejemplos de recetas

Las recetas siguientes son meros ejemplos.

Masa básica para gofres

125 g	de mantequilla blanda	
100 g	de azúcar	
1 paquete de		azúcar avainillado
3	huevos	
250 g	de harina	
1 pizca de	sal	
1 cucharadita de		levadura
200 ml de	leche	

1. Mezcle la mantequilla con el azúcar y el azúcar avainillado.
2. Agregue luego los huevos uno a uno.
3. Mezcle la harina, la levadura y la sal y luego añádalas a la masa.
4. Agregue por último la leche.
5. Hornee los gofres en la gofrera.

Gofres belgas

1 kg de	harina
1 pizca de	sal
3	paquetes de azúcar avainillado
7	huevos
600 g de	mantequilla derretida
2 dados de	levadura fresca
650 g de	azúcar en perlas
1 taza de	leche tibia
1 taza de	agua

1. Ponga la harina con el azúcar avainillado en un cuenco y mezcle los ingredientes bien.
2. Deshaga la levadura y disuélvala en la leche templada.
3. Añada los huevos, la leche (con la levadura) y la mantequilla derretida a la harina y mezcle bien (aprox. 1 minuto).
4. Deje que la masa leve durante media hora cubierta en un lugar cálido.
5. Mezcle luego los 650 g de azúcar en perla en la masa.
6. Hornee luego los gofres en la gofrera.



9. Advertencias de seguridad y exoneración de responsabilidad

No intente abrir el dispositivo para realizar reparaciones o modificaciones. Evite el contacto con la red eléctrica. No produzca un cortocircuito en el producto. El dispositivo no es estanco, utilícelo solo en entornos secos. Protéjalo contra la humedad, el agua y la nieve. Manténgalo protegido de las altas temperaturas.

No lo someta a cambios de temperatura repentinos o fuertes vibraciones porque esto puede dañar las partes electrónicas. Antes del uso del dispositivo, compruebe si hay daños. No debe usarse el dispositivo, si ha recibido golpes o ha sido dañado de alguna forma. Cumpla con las determinaciones y limitaciones nacionales. No use el dispositivo para usos diferentes de los descritos en el manual de instrucciones.

Este producto no es un juguete. Consérvelo fuera del alcance de los niños o de personas con las capacidades físicas disminuidas. Cualquier reparación o cambio en el dispositivo que no haya sido llevada a cabo por el proveedor da lugar a la rescisión

de los derechos de garantía. El dispositivo solo debe ser utilizado por personas que han leído y entendido este manual. Las especificaciones del dispositivo pueden cambiarse sin que sea necesario realizar un aviso previo.

10. Indicaciones de eliminación

Los dispositivos eléctricos y electrónicos no deben eliminarse con los residuos domésticos según la directiva europea WEEE. Sus componentes deben separarse para el reciclaje o su eliminación, ya que los componentes peligrosos y venenosos pueden producir daños al medio ambiente en caso de una eliminación inadecuada. Como usuario, está obligado por la ley de dispositivos eléctricos y electrónicos a re-entregar de forma gratuita los dispositivos eléctricos y electrónicos al final de su vida útil al fabricante, al punto de venta o al punto de recogida público especificado. La legislación de cada país tiene sus propias disposiciones al respecto. El símbolo en el producto, en el manual de instrucciones o en el embalaje indica estas determinaciones. Gracias a este tipo de separación de los materiales, aprovechamiento y eliminación de dispositivos antiguos se realiza una aportación importante al medio ambiente.



Directiva WEEE 2012/19/UE

Número de registro WEEE: DE 67896761

La empresa WD Plus GmbH declara por la presente que el aparato 306529 cumple con los requisitos esenciales y el resto de disposiciones pertinentes según lo establecido en la directiva de la UE. Solicite una declaración de conformidad completa en: WD Plus GmbH, Wohlenbergstraße 16, 30179 Hannover (Alemania)



Notes

Notes

CONTACT US



feedback@ganzeinfach.de



(DE) 0800 72 444 05

+49 511 / 13221 710

(UK) +49 511 / 13221 720

(FR) +49 511 / 13221 730

(IT) +49 511 / 13221 740

(ES) +49 511 / 13221 750

MO-FR 9:30am - 18pm CET



www.arendo.de

WD Plus GmbH

Wohlenbergstraße 16

30179 Hannover, DE

V1.0