

BRANDSON[®]

- EQUIPMENT -

BEDIENUNGSANLEITUNG
USER MANUAL

SOLAR-WANDLEUCHE
SOLAR WALL LIGHT

Mod.-Nr.: 307153

Table of contents

1. Deutsch	3
2. English	9
3. Français	15
4. Italiano	21
5. Español	27



<https://model.ganzeinfach.de/307153>

GER: Aktuelle Treiber, Bedienungsanleitungen und sonstige relevante Dokumente zu diesem Produkt finden Sie auf unserer Homepage.

ENG: Current drivers, user manuals and other relevant documents for this product can be found on our homepage.

FRA: Les pilotes actuels, les modes d'emploi et les autres documents relatifs à ce produit sont disponibles sur notre site Internet.

ITA: I driver aggiornati, le istruzioni per l'uso e altri documenti rilevanti per questo prodotto sono disponibili sulla nostra homepage.

ESP: Los controladores actuales, las instrucciones de uso y otros documentos relevantes para este producto se pueden encontrar en nuestra página web.

Vielen Dank, dass Sie sich für ein Produkt von BRANDSON entschieden haben. Damit Sie auch lange Freude mit Ihrem erworbenen Gerät haben werden, lesen Sie sich bitte die nachfolgende Kurzanleitung aufmerksam durch.

1. Lieferumfang

- Solar-Wandleuchte
- Montagezubehör
- Kurzanleitung

2. Technische Daten

Solarpanel	2W; 5V
Akku	2x 3,7V Li-ion, Typ 18650; 1200mAh
Lumen	500lm
Farbtemperatur	6500K ± 500K
IP-Schutzklasse	IP54
Umgebungstemperatur	0-40°C



3. Wichtige Hinweise zu diesem Gerät

- An bewölkten Tagen oder im Winter kann die Ladezeit länger und die Betriebszeit kürzer sein.
- Wenn die Sonne nicht effizient scheint, kann es vorkommen, dass die Batterie nicht vollständig aufgeladen werden kann.
- Verwenden Sie zur Reinigung des Gerätes ausschließlich ein leicht angefeuchtetes Tuch und wischen Sie das Gerät vorsichtig ab.

Wichtige Sicherheitsvorschriften für Akkus

- Beachten Sie vor der Benutzung des Akkus alle Sicherheitsanweisungen und Warnhinweise dieser Anleitung sowie die Warnhinweise bezüglich Akkus.
- Bauen Sie den Akku nicht auseinander!
- Sollte die Betriebszeit des Akkus deutlich kürzer geworden sein als üblich, stellen Sie sofort den Betrieb des Gerätes ein. Es besteht die Gefahr von einer Überhitzung oder Explosion.
- Falls Akkufflüssigkeit in die Augen gelangt, muss diese unverzüglich ausgewaschen werden! Begeben Sie sich direkt in ärztliche Behandlung! Es besteht die Gefahr, die Sehkraft zu verlieren.

- Schließen Sie den Akku nicht kurz. Kontakte dürfen nicht mit leitfähigen Materialien berührt werden. Lagern Sie das Gerät nicht mit leitfähigen Materialien.
- Lassen Sie keine Flüssigkeit mit dem Akku in Berührung kommen. Ein Kurzschluss verursacht einen sehr starken Stromfluss und kann zu Überhitzungen oder Verbrennungen führen.
- Lagern Sie das Elektrowerkzeug oder den Akku nicht an Orten, die die Temperatur von 50°C überschreiten!
- Probieren Sie in keinem Fall den Akku zu verbrennen, selbst nicht, wenn dieser beschädigt sein sollte. Der Akku kann im Feuer explodieren!
- Achten Sie darauf, dass der Akku niemals fallen gelassen oder jeglichen Stößen ausgesetzt wird. Verwenden Sie keinen Akku, der fallengelassen oder erschüttert wurde.

4. Produkt-Details

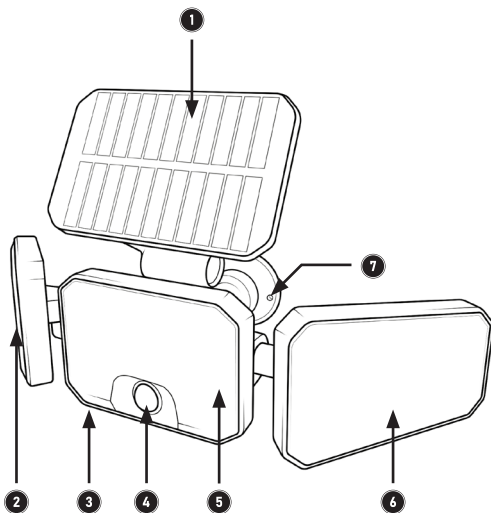

1	Solarpanel
2	LEDs
3	“SENSOR”-Schalter
4	Sensor
5	LEDs
6	LEDs
7	Halterung für Wandmontage

5. Bedienung

Entnehmen Sie das Gerät aus der Verpackung und entfernen Sie jegliches Verpackungsmaterial.

1. Wenn Sie das Gerät zum ersten Mal verwenden, schalten Sie es ein, indem Sie den “SENSOR”-Schalter auf der Rückseite in die Position „Sensor-Mode“ schieben.
2. Lassen Sie die Einheit etwa 6 Stunden lang im direkten Sonnenlicht aufladen. Das Gerät sollte vor dem ersten Gebrauch vollständig aufgeladen werden. Wenn nicht genügend Sonnenlicht vorhanden ist, kann es länger dauern, bis die Batterien aufgeladen sind.
3. Sobald es dunkel wird, schaltet sich das Gerät automatisch ein, sobald der Sensor eine Bewegung erkennt. Das Licht bleibt ca. 30 Sekunden lang eingeschaltet und schaltet sich aus, wenn keine weitere Bewegung erkannt wird. Das Gerät schaltet sich tagsüber aus oder wenn der Akku leer ist.

Um das Gerät abzuschalten, schieben Sie einfach den “SENSOR”-Schalter auf Position „OFF“.

6. Wandmontage

Hinweis: Bitte laden Sie die Solarleuchte auf, indem Sie sie vor dem ersten Gebrauch ca. 6 Stunden lang in die direkte Sonne legen.

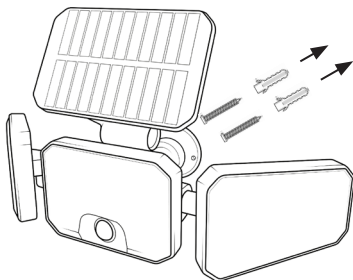

1. Bohren Sie mit einer geeigneten Bohrmaschine drei Löcher in die Wand (optimale Höhe: 3-5 m).
2. Stecken Sie die mitgelieferten Dübel in die Löcher.
3. Befestigen Sie das Gerät mit den mitgelieferten Schrauben an der Wand.



7. Sicherheitshinweise und Haftungsausschluss

Versuchen Sie nie das Gerät zu öffnen um Reparaturen oder Umbauten vorzunehmen. Vermeiden Sie Kontakt zu den Netzspannungen. Schließen Sie das Produkt nicht kurz. Das Gerät ist für den Betrieb im geschützten Außenbereich zugelassen. Schützen Sie es vor hoher Luftfeuchtigkeit und Schnee. Halten Sie das Gerät von hohen Temperaturen fern. Tauchen Sie das Gerät nicht in Wasser.

Setzen Sie das Gerät keinen plötzlichen Temperaturwechseln oder starken Vibrationen aus, da dies die Elektronikteile beschädigen könnte. Prüfen Sie vor der Verwendung das Gerät auf Beschädigungen. Das Gerät sollte nicht benutzt werden, wenn es einen Stoß abbekommen hat oder in sonstiger Form beschädigt wurde. Beachten Sie bitte die nationalen Bestimmungen und Beschränkungen.

Nutzen Sie das Gerät nicht für andere Zwecke als die, die in der Anleitung beschrieben sind. Dieses Produkt ist kein Spielzeug. Bewahren Sie es außerhalb der Reichweite von Kindern oder geistig beeinträchtigten Personen auf. Jede Reparatur oder Veränderung am Gerät, die nicht vom ursprünglichen Lieferanten durchgeführt wird, führt zum Erlöschen der Gewährleistungs- bzw. Garantieansprüche. Das Gerät darf nur von Personen benutzt werden, die diese Anleitung gelesen und verstanden haben. Die Gerätespezifikationen können sich ändern, ohne dass vorher gesondert darauf hingewiesen wurde.



8. Entsorgungshinweise

Elektrische und elektronische Geräte dürfen nach der europäischen WEEE Richtlinie nicht mit dem Hausmüll entsorgt werden. Deren Bestandteile müssen getrennt der Wiederverwertung oder Entsorgung zugeführt werden, weil giftige und gefährliche Bestandteile bei unsachgemäßer Entsorgung die Umwelt nachhaltig schädigen können.

Sie sind als Verbraucher nach dem Elektro- und Elektronikgerätegesetz (ElektroG) verpflichtet, elektrische und elektronische Geräte am Ende ihrer Lebensdauer an den Hersteller, die Verkaufsstelle oder an dafür eingerichtete, öffentliche Sammelstellen kostenlos zurückgeben. Einzelheiten dazu regelt das jeweilige Landesrecht. Das Symbol auf dem Produkt, der Betriebsanleitung oder/und der Verpackung weist auf diese Bestimmungen hin. Mit dieser Art der Stofftrennung, Verwertung und Entsorgung von Altgeräten leisten Sie einen wichtigen Beitrag zum Schutz unserer Umwelt.



9. Hinweise zur Batterieentsorgung

Im Zusammenhang mit dem Vertrieb von Batterien oder mit der Lieferung von Geräten, die Batterien enthalten, ist der Anbieter verpflichtet, den Kunden auf folgendes hinzuweisen: Der Kunde ist zur Rückgabe gebrauchter Batterien als Endnutzer gesetzlich verpflichtet. Er kann Altbatterien, die der Anbieter als Neubatterien im Sortiment führt oder geführt hat, unentgeltlich am Versandlager (Versandadresse) des Anbieters zurückgeben. Die auf den Batterien abgebildeten Symbole haben folgende Bedeutung: Pb = Batterie enthält mehr als 0,004 Masseprozent Blei, Cd = Batterie enthält mehr als 0,002 Masseprozent Cadmium, Hg = Batterie enthält mehr als 0,0005 Masseprozent Quecksilber.

 Das Symbol der durchgekreuzten Mülltonne bedeutet, dass die Batterie nicht in den Hausmüll gegeben werden darf.

**UK
CA**

CE



WEEE Richtlinie 2012/19/EU
WEEE Register-Nr: DE 67896761

Hiermit erklärt die Firma WD Plus GmbH, dass sich das Gerät 307153 in Übereinstimmung mit den grundlegenden Anforderungen und den übrigen einschlägigen Bestimmungen befindet. Eine vollständige Konformitätserklärung erhalten Sie bei: <http://www.ganzeinfach.de>, WD Plus GmbH, Wohlenbergstraße 16, 30179 Hannover

Thank you for purchasing a BRANDSON product. Please read the following quick guide carefully so that you can enjoy your purchased appliance for a long time.

1. Scope of delivery

- Solar wall light
- Mounting accessories
- Quick guide

2. Technical data

Solar panel	2W; 5V
rechargeable battery	2x 3.7V Li-ion, type 18650; 1200mAh
Lumen	500lm
Colour temperature	6500K \pm 500K
IP protection class	IP54
Ambient temperature	0-40°C



3. Important notes on this device

- On cloudy days or in winter, the charging time may be longer and the operating time shorter.
- If the sun is not shining efficiently, it may not be possible to fully charge the battery.
- Only use a slightly damp cloth to clean the device and wipe it carefully.

Important safety regulations for rechargeable batteries

- Before using the rechargeable battery, observe all safety instructions and warnings in this manual as well as the warnings regarding rechargeable batteries.
- Do not disassemble the battery!
- If the operating time of the rechargeable battery has become significantly shorter than usual, stop using the appliance immediately. There is a risk of overheating or explosion.
- If battery fluid gets into the eyes, it must be washed out immediately! Seek medical treatment immediately! There is a risk of losing your eyesight.

- Do not short-circuit the battery. Contacts must not be touched with conductive materials. Do not store the device with conductive materials.
- Do not allow any liquid to come into contact with the battery. A short circuit causes a very strong current flow and can lead to overheating or burns.
- Do not store the power tool or the battery in places where the temperature exceeds 50°C!
- Never attempt to burn the battery, even if it is damaged. The battery may explode in a fire!
- Ensure that the battery is never dropped or subjected to any kind of impact. Do not use a battery that has been dropped or shaken.

4. Product details

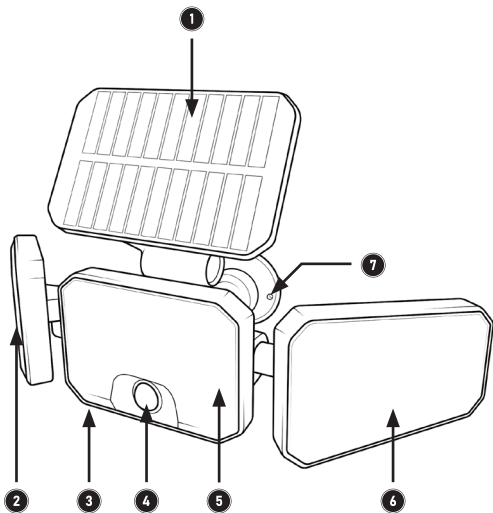

1	Solar panel
2	LEDs
3	"SENSOR" switch
4	Sensor
5	LEDs
6	LEDs
7	Bracket for wall mounting

5. Operation

Remove the appliance from the packaging and remove all packaging material.

1. When using the device for the first time, switch it on by moving the „SENSOR“ switch on the back to the „Sensor mode“ position.
2. Allow the unit to charge for approximately 6 hours in direct sunlight. The unit should be fully charged before first use. If there is not enough sunlight, it may take longer for the batteries to charge.
3. As soon as it gets dark, the device switches on automatically as soon as the sensor detects movement. The light remains switched on for approx. 30 seconds and switches off if no further movement is detected. The device switches off during the day or when the battery is empty.

To switch off the appliance, simply slide the „SENSOR“ switch to the „OFF“ position.

6. Wall mounting

Note: Please charge the solar light by placing it in direct sunlight for approx. 6 hours before using it for the first time.

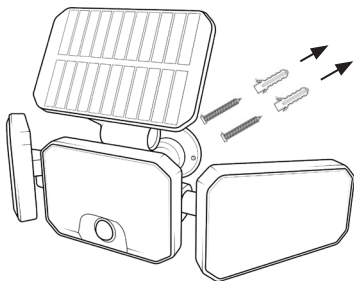

1. Drill three holes in the wall using a suitable drill (optimum height: 3-5 m).
2. Insert the supplied wall plugs into the holes.
3. Fasten the device to the wall using the screws supplied.



7. Safety instructions and disclaimer

Never attempt to open the appliance to carry out repairs or modifications. Avoid contact with the mains voltage. Do not short-circuit the product. The device is approved for operation in protected outdoor areas. Protect it from high humidity and snow. Keep the device away from high temperatures. Do not immerse the device in water.

Do not expose the device to sudden changes in temperature or strong vibrations, as this could damage the electronic components. Check the device for damage before use. The appliance should not be used if it has been knocked or damaged in any other way. Please observe the national regulations and restrictions.

Do not use the appliance for purposes other than those described in the instructions. This product is not a toy. Keep it out of the reach of children or mentally impaired persons. Any repair or modification to the device that is not carried out by the original supplier will invalidate the warranty and guarantee claims. The device may only be used by persons who have read and understood these instructions. The device specifications may change without prior notice.



8. Disposal instructions

According to the European WEEE Directive, electrical and electronic devices may not be disposed of with household waste. Their components must be recycled or disposed of separately, as toxic and hazardous components can cause lasting damage to the environment if disposed of incorrectly.

As a consumer, you are obliged under the Electrical and Electronic Equipment Act (ElektroG) to return electrical and electronic equipment free of charge at the end of its life to the manufacturer, the point of sale or to public collection centres set up for this purpose. Details are regulated by the respective state law. The symbol on the product, the operating instructions and/or the packaging refers to these regulations. By separating, recycling and disposing of old appliances in this way, you are making an important contribution to protecting our environment.



9. Notes on battery disposal

In connection with the sale of batteries or the delivery of devices containing batteries, the supplier is obliged to inform the customer of the following: The customer is legally obliged to return used batteries as the end user. The customer can return used batteries that the supplier carries or has carried as new batteries free of charge to the supplier's dispatch warehouse (dispatch address). The symbols shown on the batteries have the following meaning: Pb = battery contains more than 0.004 per cent lead by mass, Cd = battery contains more than 0.002 per cent cadmium by mass, Hg = battery contains more than 0.0005 per cent mercury by mass.

 The crossed-out dustbin symbol means that the battery must not be disposed of with household waste.

**UK
CA**

CE



WEEE Directive 2012/19/EU

WEEE Register No.: DE 67896761

Hereby, WD Plus GmbH declares that the device 307153 is in compliance with the essential requirements and other relevant provisions. You can obtain a complete declaration of conformity from: <http://www.ganzeinfach.de>, WD Plus GmbH, Wohlenbergstraße 16, 30179 Hanover, Germany

Nous vous remercions d'avoir choisi un produit BRANDSON. Pour que vous puissiez profiter longtemps de votre achat, veuillez lire attentivement le guide de démarrage rapide ci-dessous.

1. Contenu de la livraison

- Applique murale solaire
- Accessoires de montage
- Guide de démarrage rapide

2. Données techniques

Panneau solaire	2W ; 5V
Batterie rechargeable	2x 3,7V Li-ion, type 18650 ; 1200mAh
Lumen	500lm
Température de couleur	6500K ± 500K
Classe de protection IP	IP54
Température ambiante	0-40°C



3. Remarques importantes sur cet appareil

- Par temps nuageux ou en hiver, le temps de charge peut être plus long et le temps de fonctionnement plus court.
- Si le soleil ne brille pas efficacement, il est possible que la batterie ne se recharge pas complètement.
- Pour nettoyer l'appareil, utilisez uniquement un chiffon légèrement humidifié et essuyez délicatement l'appareil.

Règles de sécurité importantes pour les batteries

- Avant d'utiliser la batterie, respectez toutes les consignes de sécurité et les avertissements de ce manuel, ainsi que les avertissements relatifs aux batteries.
- Ne démontez pas la batterie !
- Si le temps de fonctionnement de la batterie est devenu beaucoup plus court que d'habitude, arrêtez immédiatement d'utiliser l'appareil. Il y a un risque de surchauffe ou d'explosion.
- Si du liquide de la batterie entre en contact avec les yeux, lavez-le immédiatement ! Consultez directement un médecin ! Vous risquez de perdre la vue.

- Ne court-circuitez pas la batterie. Ne touchez pas les contacts avec des matériaux conducteurs. Ne stockez pas l'appareil avec des matériaux conducteurs.
- Ne laissez aucun liquide entrer en contact avec la batterie. Un court-circuit provoque un flux de courant très important et peut entraîner une surchauffe ou des brûlures.
- Ne stockez pas l'outil électrique ou la batterie dans des endroits où la température dépasse 50°C !
- N'essayez en aucun cas d'incinérer la batterie, même si elle est endommagée. La batterie peut exploser au feu !
- Veillez à ne jamais laisser tomber la batterie ou à ne pas lui faire subir de chocs. N'utilisez pas une batterie qui est tombée ou qui a subi des chocs.

4. Détails du produit

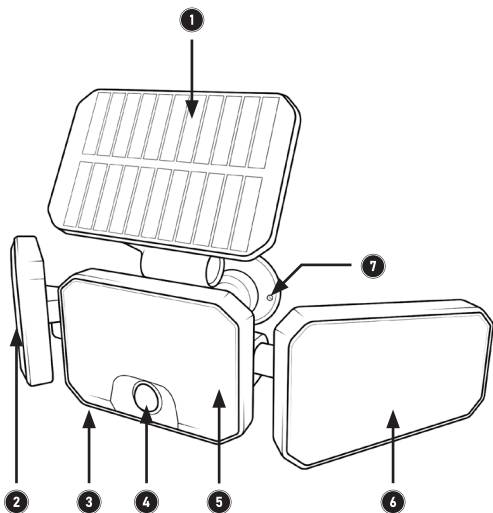

1	Panneau solaire
2	LEDs
3	"Interrupteur "SENSOR
4	Capteur
5	LEDs
6	LEDs
7	Support pour montage mural

5. Opération

Retirez l'appareil de son emballage et enlevez tout le matériel d'emballage.

1. Lorsque vous utilisez l'appareil pour la première fois, mettez-le sous tension en faisant glisser l'interrupteur „SENSOR“ situé à l'arrière sur la position „Sensor-Mode“.
2. Laissez l'appareil se charger en plein soleil pendant environ 6 heures. L'unité doit être complètement chargée avant la première utilisation. S'il n'y a pas assez de lumière du soleil, les piles peuvent mettre plus de temps à se charger.
3. Dès que la nuit tombe, l'appareil s'allume automatiquement dès que le capteur détecte un mouvement. La lumière reste allumée pendant environ 30 secondes et s'éteint si aucun autre mouvement n'est détecté. L'appareil s'éteint pendant la journée ou lorsque la batterie est déchargée.

Pour éteindre l'appareil, il suffit de faire glisser l'interrupteur „SENSOR“ sur la position „OFF“.

6. Montage mural

Remarque : Veuillez charger la lampe solaire en l'exposant directement au soleil pendant environ 6 heures avant la première utilisation.

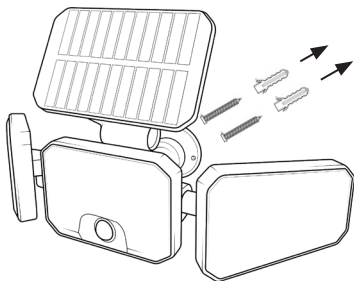

1. Percez trois trous dans le mur à l'aide d'une perceuse appropriée (hauteur optimale : 3-5 m).
2. Insérez les chevilles fournies dans les trous.
3. Fixez l'appareil au mur à l'aide des vis fournies.



7. Consignes de sécurité et clause de non-responsabilité

N'essayez jamais d'ouvrir l'appareil pour effectuer des réparations ou des modifications. Évitez tout contact avec les tensions du secteur. Ne court-circuitez pas le produit. L'appareil est homologué pour une utilisation en extérieur sous abri. Protégez-le d'une humidité élevée et de la neige. Maintenez l'appareil à l'écart des températures élevées. N'immergez pas l'appareil dans l'eau.

N'exposez pas l'appareil à des changements brusques de température ou à de fortes vibrations, car cela pourrait endommager les composants électroniques. Vérifiez que l'appareil n'est pas endommagé avant de l'utiliser. N'utilisez pas l'appareil s'il a reçu un choc ou s'il a été endommagé de quelque manière que ce soit. Veuillez respecter les réglementations et restrictions nationales.

N'utilisez pas l'appareil à d'autres fins que celles décrites dans le manuel. Ce produit n'est pas un jouet. Conservez-le hors de portée des enfants et des personnes mentalement déficientes. Toute réparation ou modification de l'appareil qui n'est pas effectuée par le fournisseur d'origine annule la garantie. L'appareil ne doit être utilisé que par des personnes qui ont lu et compris ce manuel. Les spécifications de l'appareil peuvent être modifiées sans qu'il en soit fait mention au préalable.



8. Indications de recyclage

Sur cette page, vous trouverez des informations sur la mise au rebut des DEEE par "WD-Plus GmbH". Depuis novembre 2006, lorsque vous achetez un nouvel appareil électrique ou électronique, en payant une „éco-participation“, vous participez au financement de la collecte et du recyclage d'un ancien équipement équivalent. L'éco-participation DEEE correspond à la contribution financière du consommateur à la collecte, à la réutilisation, au recyclage d'un produit usagé équivalent. Son montant varie selon le produit et le type de traitement qu'il nécessite. Le symbole de la poubelle barrée, apposé sur nos produits ou son emballage, indique que ce produit ne doit pas être traité avec les déchets ménagers. Il doit être remis à un point de collecte approprié pour le recyclage des équipements électriques et électroniques :

- dans les points de distribution en cas d'achat d'un équipement équivalent,
- dans les points de collecte mis à votre disposition localement (déchetterie, collecte sélective, etc.).

"WD-Plus GmbH", via son mandataire Recy'stem Pro, est adhérent de l'Eco Ecosystem qui garantit la collecte, le recyclage et la dépollution de nos appareils électriques usagés, dans le respect des plus hautes exigences environnementales et sociales.



Ecosystem Eco Organisme agréé par les Pouvoirs publics pour la filière DEEE*. "WD-Plus GmbH" est enregistrée dans le Registre National des Producteurs SYDEREP, tenu par l'ADEME, sous le numéro : "FR031263". For information on authorised collection points in your area, please contact your local city or municipal administration. Pour plus d'informations sur le recyclage de nos produits et pour découvrir le point de collecte le plus proche de chez vous veuillez visiter la page :

ecosystem
recycler c'est protéger

Pour recycler
un équipement électrique

0 809 540 590

Service gratuit
+ prix appel

www.ecosystem.eco

Pour obtenir des informations sur les points de collecte autorisés dans votre région, veuillez contacter votre municipalité locale.



9. Indications pour l'élimination des batteries

En relation avec la vente de batteries ou de la livraison d'appareils contenant des batteries, le fournisseur est obligé d'informer le client sur les points suivants :

Le Client est légalement tenu, en tant qu'utilisateur final, de restituer les batteries usagées. Il peut retourner gratuitement à l'entrepôt d'expédition (adresse d'expédition) du fournisseur des batteries usagées que le fournisseur offre ou a offert comme piles neuves dans son assortiment. Les symboles figurant sur les batteries ont les significations suivantes : Pb = la batterie contient plus de 0,004 % en poids de plomb, Cd = la batterie contient plus de 0,002 % en poids de cadmium, Hg = la batterie contient plus de 0,0005 % en poids de mercure.



Points de collecte sur www.quefairedemesdechets.fr
Privilégiez la réparation ou le don de votre appareil !



Le symbole de la poubelle barrée signifie que la pile ne doit pas être jetée avec les déchets ménagers.

UK
CA



Directive DEEE 2012/19/UE
N° de registre DEEE : FR 67896761

Par la présente, la société WD Plus GmbH déclare que l'appareil 307153 est en conformité avec les exigences essentielles et les autres dispositions applicables. Vous pouvez obtenir une déclaration de conformité complète auprès de : <http://www.ganzeinfach.de>, WD Plus GmbH, Wohlenbergstraße 16, 30179 Hannover

Grazie per aver acquistato un prodotto BRANDSON. La preghiamo di leggere attentamente la seguente guida rapida, in modo da poter godere a lungo dell'apparecchio acquistato.

1. Ambito di consegna

- Lampada da parete solare
- Accessori di montaggio
- Guida rapida

2. Dati tecnici

Pannello solare	2W; 5V
batteria ricaricabile	2x 3,7V Li-ion, tipo 18650; 1200mAh
Lumen	500lm
Temperatura di colore	6500K \pm 500K
Classe di protezione IP	IP54
Temperatura ambiente	0-40°C



3. Note importanti su questo dispositivo

- Nelle giornate nuvolose o in inverno, il tempo di ricarica potrebbe essere più lungo e il tempo di funzionamento più breve.
- Se il sole non splende in modo efficiente, potrebbe non essere possibile caricare completamente la batteria.
- Per pulire il dispositivo, utilizzi solo un panno leggermente umido e lo strofini con cura.

Importanti norme di sicurezza per le batterie ricaricabili

- Prima di utilizzare la batteria ricaricabile, osservi tutte le istruzioni e le avvertenze di sicurezza contenute in questo manuale, nonché le avvertenze relative alle batterie ricaricabili.
- Non smonti la batteria!
- Se il tempo di funzionamento della batteria ricaricabile si riduce notevolmente rispetto al solito, smetta immediatamente di usare l'apparecchio. C'è il rischio di surriscaldamento o di esplosione.
- Se il liquido della batteria entra negli occhi, deve essere lavato immediatamente! Si rivolga immediatamente a un medico! C'è il rischio di perdere la vista.

- Non metta in cortocircuito la batteria. I contatti non devono essere toccati con materiali conduttivi. Non conservi il dispositivo con materiali conduttivi.
- Non permetta che un liquido entri in contatto con la batteria. Un cortocircuito provoca un flusso di corrente molto forte e può causare surriscaldamento o ustioni.
- Non conservi l'elettrodomestico o la batteria in luoghi dove la temperatura supera i 50°C!
- Non cerchi mai di bruciare la batteria, anche se è danneggiata. La batteria potrebbe esplodere in caso di incendio!
- Si assicuri che la batteria non venga mai fatta cadere o sottoposta a qualsiasi tipo di impatto. Non utilizzi una batteria che è caduta o è stata scossa.

4. Dettagli del prodotto

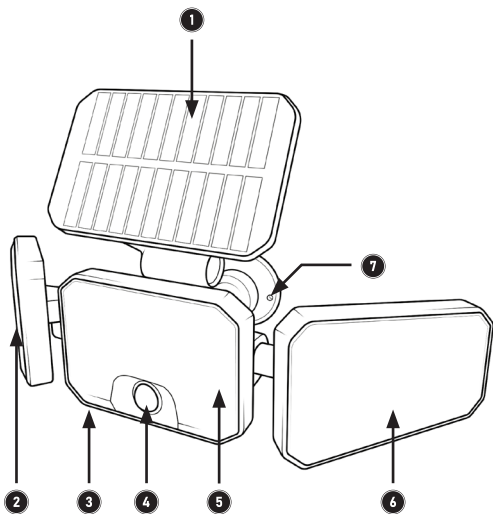

1	Pannello solare
2	LED
3	"Interruttore "SENSORE
4	Sensore
5	LED
6	LED
7	Staffa per il montaggio a parete

5. Operazione

Estragga l'apparecchio dalla confezione e rimuova tutto il materiale di imballaggio.

1. Quando utilizza il dispositivo per la prima volta, lo accenda spostando l'interruttore „SENSOR“ sul retro nella posizione „Sensor mode“.
2. Lasci caricare l'unità per circa 6 ore alla luce diretta del sole. L'unità deve essere completamente carica prima del primo utilizzo. Se la luce solare non è sufficiente, la carica delle batterie potrebbe richiedere più tempo.
3. Non appena fa buio, il dispositivo si accende automaticamente non appena il sensore rileva un movimento. La luce rimane accesa per circa 30 secondi e si spegne se non vengono rilevati altri movimenti. Il dispositivo si spegne durante il giorno o quando la batteria è scarica.

Per spegnere l'apparecchio, è sufficiente far scorrere l'interruttore „SENSOR“ sulla posizione „OFF“.

6. Montaggio a parete

Nota: si prega di caricare la luce solare collocandola alla luce diretta del sole per circa 6 ore prima di utilizzarla per la prima volta.

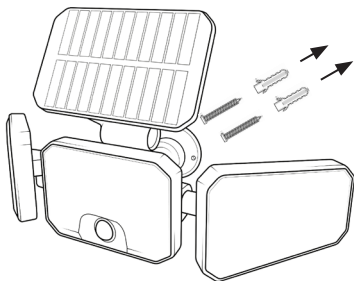

1. Pratici tre fori nella parete con un trapano adatto (altezza ottimale: 3-5 m).
2. Inserisca i tasselli in dotazione nei fori.
3. Fissi il dispositivo alla parete utilizzando le viti in dotazione.



7. Istruzioni di sicurezza ed esclusione di responsabilità

Non cerchi mai di aprire l'apparecchio per effettuare riparazioni o modifiche. Eviti il contatto con la tensione di rete. Non metta in cortocircuito il prodotto. L'apparecchio è approvato per il funzionamento in aree esterne protette. Lo protegga dall'umidità elevata e dalla neve. Tenga il dispositivo lontano dalle alte temperature. Non immerga il dispositivo nell'acqua.

Non esponga l'apparecchio a sbalzi di temperatura improvvisi o a forti vibrazioni, in quanto ciò potrebbe danneggiare le parti elettroniche. L'apparecchio non deve essere utilizzato se è stato urtato o danneggiato in altro modo. Si attenga alle normative e alle restrizioni nazionali.

Non utilizzi l'apparecchio per scopi diversi da quelli descritti nelle istruzioni. Questo prodotto non è un giocattolo. Lo tenga lontano dalla portata dei bambini o delle persone con problemi mentali. Qualsiasi riparazione o modifica dell'apparecchio non effettuata dal fornitore originale invaliderà la garanzia e i diritti di garanzia. L'apparecchio può essere utilizzato solo da persone che hanno letto e compreso queste istruzioni. Le specifiche del dispositivo possono cambiare senza preavviso.



8. Istruzioni per lo smaltimento

Secondo la Direttiva europea WEEE, i dispositivi elettrici ed elettronici non possono essere smaltiti con i rifiuti domestici. I loro componenti devono essere riciclati o smaltiti separatamente, in quanto i componenti tossici e pericolosi possono causare danni duraturi all'ambiente se smaltiti in modo non corretto.

In qualità di consumatore, è obbligato, ai sensi della Legge sulle Apparecchiature Elettriche ed Elettroniche (ElektroG), a restituire gratuitamente le apparecchiature elettriche ed elettroniche al termine del loro ciclo di vita al produttore, al punto vendita o ai centri di raccolta pubblici istituiti a tale scopo. I dettagli sono regolati dalle rispettive leggi statali. Il simbolo sul prodotto, sulle istruzioni per l'uso e/o sulla confezione fa riferimento a queste normative. Separando, riciclando e smaltendo i vecchi elettrodomestici in questo modo, lei dà un contributo importante alla protezione dell'ambiente.



9. Note sullo smaltimento delle batterie

In relazione alla vendita di batterie o alla consegna di dispositivi contenenti batterie, il fornitore è tenuto a informare il cliente di quanto segue: Il cliente è legalmente obbligato a restituire le batterie usate come utente finale. Il cliente può restituire gratuitamente le batterie usate che il fornitore trasporta o ha trasportato come batterie nuove al magazzino di spedizione del fornitore (indirizzo di spedizione). I simboli riportati sulle batterie hanno il seguente significato: Pb = la batteria contiene più dello 0,004 per cento di piombo in massa, Cd = la batteria contiene più dello 0,002 per cento di cadmio in massa, Hg = la batteria contiene più dello 0,0005 per cento di mercurio in massa.

 Il simbolo della pattumiera barrata indica che la batteria non deve essere smaltita con i rifiuti domestici.

**UK
CA**

CE



Direttiva RAEE 2012/19/UE

Numero di registro RAEE: DE 67896761

Con la presente, WD Plus GmbH dichiara che il dispositivo 307153 è conforme ai requisiti essenziali e alle altre disposizioni pertinenti. La dichiarazione di conformità completa può essere richiesta a: <http://www.ganzeinfach.de>, WD Plus GmbH, Wohlenbergstraße 16, 30179 Hannover, Germania.

Gracias por adquirir un producto BRANDSON. Lea atentamente la siguiente guía rápida para que pueda disfrutar durante mucho tiempo del aparato adquirido.

1. Volumen de suministro

- Aplique solar
- Accesorios de montaje
- Guía rápida

2. Datos técnicos

Panel solar	2W; 5V
Batería recargable	2x Li-ion de 3,7V, tipo 18650; 1200mAh
Lumen	500lm
Temperatura de color	6500K ± 500K
Clase de protección IP	IP54
Temperatura ambiente	0-40°C



3. Notas importantes sobre este dispositivo

- En días nublados o en invierno, el tiempo de carga puede ser más largo y el tiempo de funcionamiento más corto.
- Si el sol no brilla eficazmente, puede que no sea posible cargar la batería por completo.
- Utilice únicamente un paño ligeramente humedecido para limpiar el aparato y límpielo con cuidado.

Normas de seguridad importantes para las pilas recargables

- Antes de utilizar la pila recargable, observe todas las instrucciones y advertencias de seguridad de este manual, así como las advertencias relativas a las pilas recargables.
- No desmonte la pila.
- Si el tiempo de funcionamiento de la pila recargable es significativamente inferior al habitual, deje de utilizar el aparato inmediatamente. Existe riesgo de sobrecalentamiento o explosión.

- Si el líquido de la pila entra en contacto con los ojos, ¡debe lavarse inmediatamente! Acuda inmediatamente a un médico. Existe riesgo de perder la vista.
- No cortocircuite la batería. No toque los contactos con materiales conductores. No guarde el aparato con materiales conductores.
- No permita que ningún líquido entre en contacto con la pila. Un cortocircuito provoca un flujo de corriente muy fuerte y puede provocar un sobrecalentamiento o quemaduras.
- No guarde la herramienta eléctrica ni la batería en lugares donde la temperatura supere los 50°C.
- No intente nunca quemar la batería, aunque esté dañada. ¡La batería podría explotar en caso de incendio!
- Asegúrese de no dejar caer nunca la batería ni someterla a ningún tipo de impacto. No utilice una batería que se haya caído o sacudido.

4. Detalles del producto

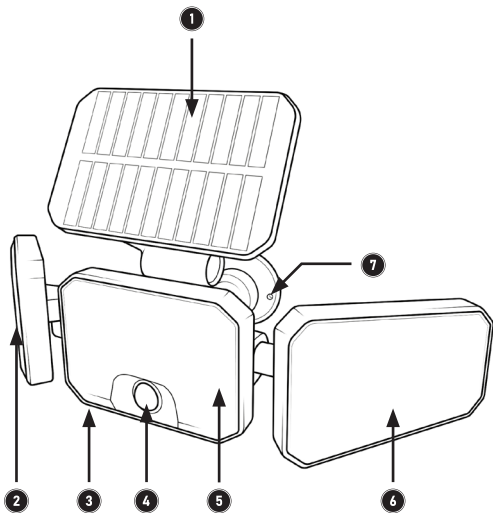

1	Panel solar
2	LEDs
3	"Interruptor "SENSOR"
4	Sensor
5	LEDs
6	LEDs
7	Soporte para montaje en pared

5. Operación

Saque el aparato del embalaje y retire todo el material de embalaje.

1. Cuando utilice el aparato por primera vez, enciéndalo colocando el interruptor „SENSOR“ de la parte posterior en la posición „Modo sensor“.
2. Deje que la unidad se cargue durante aproximadamente 6 horas a la luz directa del sol. La unidad debe estar completamente cargada antes de utilizarla por primera vez. Si no hay suficiente luz solar, las pilas pueden tardar más en cargarse.
3. En cuanto oscurece, el aparato se enciende automáticamente en cuanto el sensor detecta movimiento. La luz permanece encendida durante unos 30 segundos y se apaga si no se detecta más movimiento. El dispositivo se apaga durante el día o cuando se agota la batería.

Para apagar el aparato, basta con deslizar el interruptor „SENSOR“ a la posición „OFF“.

6. Montaje en pared

Nota: Cargue la luz solar colocándola bajo la luz directa del sol durante unas 6 horas antes de utilizarla por primera vez.

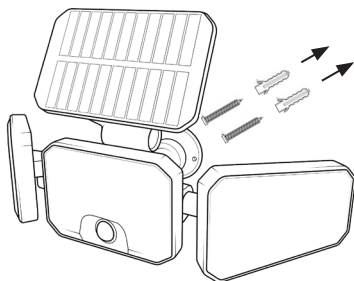

1. Taladre tres agujeros en la pared con una broca adecuada (altura óptima: 3-5 m).
2. Introduzca en los orificios los tacos suministrados.
3. Fije el aparato a la pared con los tornillos suministrados.



7. Instrucciones de seguridad y descargo de responsabilidad

No intente nunca abrir el aparato para realizar reparaciones o modificaciones. Evite el contacto con la tensión de red. No cortocircuite el producto. El aparato está homologado para funcionar en zonas exteriores protegidas. Protéjalo de la humedad elevada y de la nieve. Mantenga el aparato alejado de las altas temperaturas. No sumerja el aparato en agua.

No exponga el aparato a cambios bruscos de temperatura ni a fuertes vibraciones, ya que podría dañar las piezas electrónicas. Compruebe si el aparato presenta daños antes de utilizarlo. No utilice el aparato si se ha golpeado o dañado de cualquier otra forma. Respete las normativas y restricciones nacionales.

No utilice el aparato para fines distintos de los descritos en las instrucciones. Este producto no es un juguete. Manténgalo fuera del alcance de los niños o de las personas con discapacidad mental. Cualquier reparación o modificación del aparato que no haya sido realizada por el proveedor original invalidará los derechos de garantía. El aparato sólo puede ser utilizado por personas que hayan leído y comprendido estas instrucciones. Las especificaciones del aparato pueden cambiar sin previo aviso.



8. Instrucciones de eliminación

Según la directiva europea RAEE, los aparatos eléctricos y electrónicos no pueden eliminarse con los residuos domésticos. Sus componentes deben reciclarse o eliminarse por separado, ya que los componentes tóxicos y peligrosos pueden causar daños duraderos al medio ambiente si se eliminan de forma incorrecta.

Como consumidor, está obligado, en virtud de la Ley de aparatos eléctricos y electrónicos (ElektroG), a devolver gratuitamente los aparatos eléctricos y electrónicos al final de su vida útil al fabricante, al punto de venta o a los centros públicos de recogida creados a tal efecto. Los detalles están regulados por la ley estatal correspondiente. El símbolo que aparece en el producto, en las instrucciones de uso y/o en el embalaje hace referencia a esta normativa. Al separar, reciclar y desechar los aparatos viejos de esta manera, está contribuyendo de forma importante a proteger nuestro medio ambiente.



9. Notas sobre la eliminación de pilas

En relación con la venta de pilas o la entrega de aparatos que contengan pilas, el proveedor está obligado a informar al cliente de lo siguiente: El cliente está legalmente obligado a devolver las pilas usadas como usuario final. El cliente puede devolver gratuitamente las pilas usadas que el proveedor lleve o haya llevado como pilas nuevas al almacén de expedición del proveedor (dirección de expedición). Los símbolos que aparecen en las pilas tienen el siguiente significado: Pb = la pila contiene más de un 0,004 por ciento de plomo en masa, Cd = la pila contiene más de un 0,002 por ciento de cadmio en masa, Hg = la pila contiene más de un 0,0005 por ciento de mercurio en masa.

 El símbolo del cubo de basura tachado significa que la pila no debe desecharse con la basura doméstica.

**UK
CA**

CE



Directiva RAEE 2012/19/UE
Nº de registro RAEE: DE 67896761

Por la presente, WD Plus GmbH declara que el aparato 307153 cumple los requisitos esenciales y otras disposiciones pertinentes. Puede obtener una declaración de conformidad completa en: <http://www.ganzeinfach.de>, WD Plus GmbH, Wohlenbergstraße 16, 30179 Hannover, Alemania.

Notes

Notes

Notes

CONTACT US



feedback@ganzeinfach.de



(DE) 0800 72 444 05
+49 511 / 13221 710
(UK) +49 511 / 13221 720
(FR) +49 511 / 13221 730
(IT) +49 511 / 13221 740
(ES) +49 511 / 13221 750

MO-FR 9:30am - 18pm CET



brandson-equipment.de

WD Plus GmbH
Wohlenbergstraße 16 · 30179 Hannover, DE

V1.0